



# LEICA Q3

KURZANLEITUNG  
QUICK START GUIDE  
MODE D'EMPLOI SUCCINCT  
BEKNOPTE HANDLEIDING  
GUIDA RAPIDA  
INSTRUCCIONES ABREVIADAS  
간단 사용 설명서  
КРАТКАЯ ИНСТРУКЦИЯ  
クイックスタートガイド  
简要说明  
簡易說明書  
PANDUAN RINGKAS



# BEZEICHNUNG DER TEILE

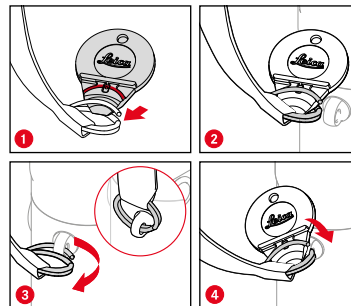
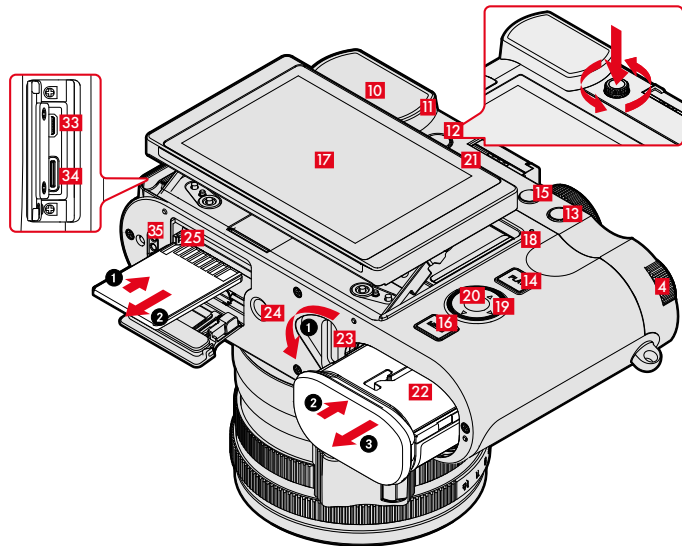
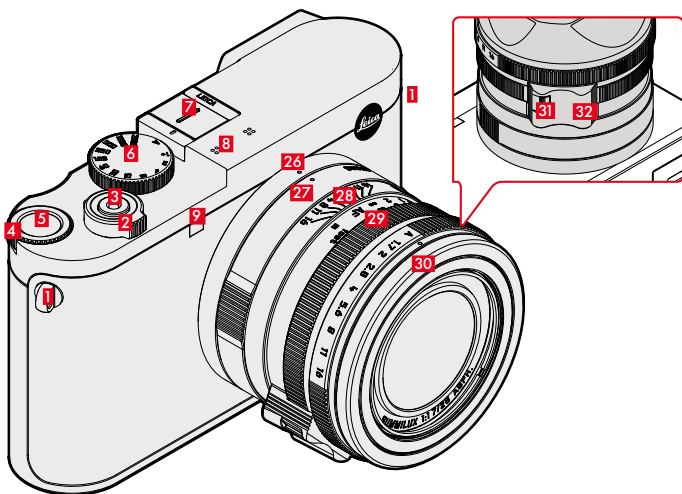

## Geste

	Aufnahme	Verschieben des AF-Messfelds
	Wiedergabe	Auswahl von Aufnahmen
	Menü	Auswahl eines Menüpunktes
	Aufnahme	Zentrieren des AF-Messfelds
	Wiedergabe	Vergrößern/Verkleinern der Aufnahme
	Aufnahme	AF-Schnelleinstellung
	Aufnahme	Verkleinern der Live View-Anzeige
	Wiedergabe	Verkleinern der Aufnahme
	Aufnahme	Vergrößern der Live View-Anzeige
	Wiedergabe	Vergrößern der Aufnahme
	Aufnahme	Blättern
	Aufnahme/ Wiedergabe	Wechseln der Betriebsart

## 1 Trageösen

## 2 Hauptschalter

Ein- und Ausschalten der Kamera

## 3 Auslöser

Antippen:

- Automatische Entfernungseinstellung
- Aktivieren der Belichtungsmessung und Belichtungssteuerung

Durchdrücken:

- Auslösen
- Starten und Beenden der Video-Aufnahme

im Stand-by-Betrieb:

- Reaktivieren der Kamera

## 4 Daumenrad

im Menü:

- Navigieren in den Menüs

im Aufnahme-Betrieb:

- Abhängig von der Belichtungs-Betriebsart

im Wiedergabe-Betrieb:

- Vergrößern/Verkleinern der Aufnahme

## 5 Daumenrad-Taste

im Menü:

- Übernahme von Menü-Einstellungen

im Aufnahme-Betrieb:

- Direktzugriff auf Menüfunktionen

im Wiedergabe-Betrieb:

- Werkseinstellung: Vergrößerung

## 6 Verschlusszeiten-Einstellrad

- **A:** Automatische Steuerung der Verschlusszeit
- **2000 – 1+:** Feste Verschlusszeiten

## 7 Zubehörschuh

## 8 Mikrofone

Ton-Aufzeichnung erfolgt in Stereo

## 9 Selbstauslöser-LED/AF-Hilfslicht

## 10 Sucherokular

## 11 Augensensor

## 12 Dioptrien-Einstellrad

Einstellbereich: -4 dpt bis +2 dpt

## 13 FN-Taste

im Aufnahme-Betrieb:

- Direktzugriff auf Menüfunktionen

im Wiedergabe-Betrieb:

- Werkseinstellung: **Bewerten**

## 14 PLAY-Taste

Umschalten zwischen Aufnahme- und Wiedergabe-Betrieb

## 15 FN-Taste

im Aufnahme-Betrieb:

- Direktzugriff auf Menüfunktionen

im Wiedergabe-Betrieb:

- Werkseinstellung: **Einzeln löschen**

## 16 MENU-Taste

im Menü:

- Blättern der Menü-Seiten

im Aufnahme-Betrieb:

- Aufrufen des Menüs

im Wiedergabe-Betrieb:

- Aufrufen des Wiedergabe-Menüs

## 17 Monitor

3" TFT LCD, 1843 200 Bildpunkte (Dots), Touch-Display

## 18 Status-LED

- Speicherkarten-Zugriff
- Nutzung der WLAN-Funktion
- Laufendes Firmware-Update
- Ladevorgang („Wireless Charging“ und via USB)

## 19 Wahl taste

im Menü:

- Navigieren in den Menüs
- Übernahme von Menü-Einstellungen

im Aufnahme-Betrieb:

- Verschieben des AF-Messfelds

## 20 Mitteltaste

im Menü:

- Übernahme von Menü-Einstellungen

im Aufnahme-Betrieb:

- Direktzugriff auf Menüfunktionen
- Werkseinstellung: Info-Profile umschalten

im Wiedergabe-Betrieb:

- Werkseinstellung: Info-Profile umschalten

## 21 Lautsprecher

## 22 Akkufach

## 23 Akku-Entriegelungsschieber

## 24 Stativgewinde

A 1/4 DIN 4503 (1/4")

## 25 Speicherkarten-Schacht

## 26 Indexpunkt für Makro-Funktion

## 27 Makro-Einstellung

## 28 Entfernung-Einstellung

## 29 Blenden-Einstellung

## 30 Gewinde-Schutzring

## 31 AF/MF-Entriegelung

## 32 Fingergriff

## 33 HDMI-Anschluss

## 34 USB-C-Anschluss

Um die Kamera während eines Akku-Ladevorgangs betreiben zu können, ist ein Netzteil mit 9V/3A ( $\geq 27W$ ) zu verwenden.

## 35 Seriennummer

# ZULÄSSIGE VERBINDUNGEN

## TETHERING FOTO VIA USB-C

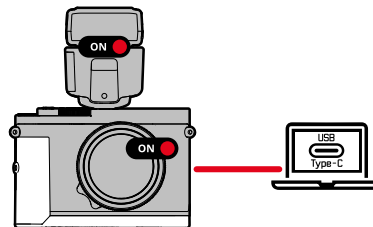

## TETHERING VIDEO VIA USB-C + HDMI

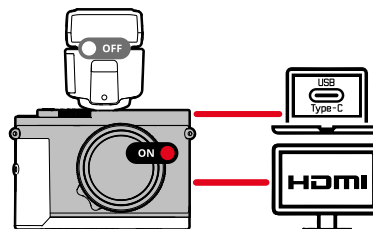

## WIRELESS CHARGING

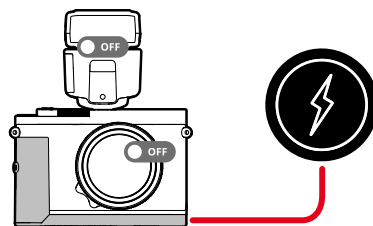

### Hinweis

- Verwenden Sie ein Netzteil mit einer maximalen Ausgangsleistung von 100W oder weniger, das dem USB-PD-Standard entspricht. Stellen Sie sicher, dass es den Sicherheitsstandards IEC62368-1 (ES1, PS2-konform – 60V oder weniger, 100W oder weniger) entspricht. Wenn Sie sich nicht sicher sind, ob es den Sicherheitsstandards entspricht, wenden Sie sich bitte an den Hersteller des Netzteils.

# SICHERHEITSHINWEISE

## ALLGEMEIN

- Verwenden Sie Ihre Kamera nicht in unmittelbarer Nähe von Geräten mit starken Magnetfeldern sowie mit elektrostatischen oder elektromagnetischen Feldern (wie z. B. Induktionsöfen, Mikrowellenherde, TV- oder Computermonitore, Videospiele-Konsolen, Mobiltelefone, Funkgeräte). Deren elektromagnetische Felder können die Bildaufzeichnungen stören.
- Starke Magnetfelder, z. B. von Lautsprechern oder großen Elektromotoren, können die gespeicherten Daten beschädigen oder die Aufnahmen stören.
- Sollte die Kamera durch die Einwirkung von elektromagnetischen Feldern fehlerhaft arbeiten, schalten Sie sie aus, nehmen Sie den Akku kurz heraus und schalten Sie sie danach wieder ein.
- Bewahren Sie Kleinteile wie z. B. die Zubehörschuh-Abdeckung grundsätzlich wie folgt auf:
  - außerhalb der Reichweite von Kindern
  - an einem vor Verlust und Diebstahl sicheren Ort
- Moderne Elektronikbauelemente reagieren empfindlich auf elektrostatische Entladung. Da sich Menschen, z. B. beim Laufen über synthetischen Teppichboden, leicht auf mehrere 10 000 Volt aufladen können, kann es beim Berühren der Kamera zu einer Entladung kommen, insbesondere dann, wenn sie auf einer leitfähigen Unterlage liegt. Betrifft sie nur das Kameragehäuse, ist diese Entladung für die Elektronik völlig ungefährlich. Aus Sicherheitsgründen sollten allerdings die nach außen geführten Kontakte, beispielsweise diejenigen im Blitzschuh, trotz eingebauter zusätzlicher Schutzschaltungen möglichst nicht berührt werden.
- Verwenden Sie ausschließlich das für dieses Modell vorgesehene Zubehör, um Störungen, Kurzschlüsse oder elektrische Schläge zu vermeiden.
- Versuchen Sie nicht, Gehäuseteile (Abdeckungen) zu entfernen. Fachgerechte Reparaturen sollten nur in autorisierten Servicestellen durchgeführt werden.
- Stellen Sie sicher, dass kein Sand, Staub und Wasser in die Kamera eindringt, z. B. bei Schnee, Regen oder am Strand. Das gilt insbesondere beim Wechseln der Objektive (Bei Systemkameras) sowie beim Einsetzen und Herausnehmen der Speicherkarte und des Akkus. Sand und Staub können sowohl Kamera, Objektive, Speicherkarte als auch den Akku beschädigen. Feuchtigkeit kann Fehlfunktionen und sogar irreparable Schäden an Kamera und Speicherkarte verursachen.

## OBJEKTIV

- Ein Objektiv wirkt wie ein Brennglas, wenn praller Sonnenschein frontal auf die Kamera einwirkt. Die Kamera muss deshalb unbedingt vor starker Sonneneinstrahlung geschützt werden. Das Aufsetzen des Objektivdeckels und die Kameraunterbringung im Schatten (oder idealerweise in der Tasche) helfen dabei, Schäden im Inneren der Kamera zu vermeiden.

## AKKU

- Neue Akkus müssen vor der ersten Nutzung aufgeladen werden, um für die Nutzung in der Kamera aktiviert zu werden. Dabei empfiehlt es sich, den Akku vollständig zu laden, da Akkus in nur teilweise geladenem Zustand ausgeliefert werden.
- Die vorschriftswidrige Verwendung der Akkus und die Verwendung von nicht vorgesehenen Akkutypen können unter Umständen zu einer Explosion führen!
- Die Akkus dürfen nicht für längere Zeit Sonnenlicht, Hitze, Feuchtigkeit oder Nässe ausgesetzt werden. Ebenso wenig dürfen die Akkus in einem Mikrowellenofen oder einem Hochdruck-Behälter untergebracht werden – es besteht Feuer- oder Explosionsgefahr!
- Feuchte oder nasse Akkus dürfen keinesfalls geladen oder in die Kamera eingesetzt werden!

- Halten Sie die Akku-Kontakte stets sauber und frei zugänglich. Lithium-Ionen-Akkus sind zwar gegen Kurzschluss gesichert, dennoch sollten Sie die Kontakte vor Metall-Gegenständen wie Büroklammern oder Schmuckstücken schützen. Ein kurzgeschlossener Akku kann sehr heiß werden und schwere Verbrennungen verursachen.
- Sollte ein Akku hinunterfallen, überprüfen Sie anschließend das Gehäuse und die Kontakte auf etwaige Schäden. Das Einsetzen eines beschädigten Akkus kann seinerseits die Kamera beschädigen.
- Bei Geruchsentwicklung, Verfärbungen, Verformungen, Überhitzung oder Auslaufen von Flüssigkeit muss der Akku sofort aus der Kamera oder dem Ladegerät entnommen und ersetzt werden. Bei weiterem Gebrauch des Akkus besteht sonst Überhitzungs-, Feuer- und/oder Explosionsgefahr!
- Werfen Sie Akkus keinesfalls in Feuer, da sie sonst explodieren können.
- Bei auslaufenden Flüssigkeiten oder Verbrennungsgeruch den Akku von Hitzequellen fernhalten. Ausgelaufene Flüssigkeit kann sich entzünden!
- Die Verwendung von anderen, nicht von der Leica Camera AG zugelassenen Ladegeräten kann zu Schäden an den Akkus führen, im Extremfall auch zu schwerwiegenden, lebensgefährlichen Verletzungen.
- Sorgen Sie dafür, dass die verwendete Netzsteckdose frei zugänglich ist.
- Akku und Ladegerät dürfen nicht geöffnet werden. Reparaturen dürfen nur von autorisierten Werkstätten durchgeführt werden.
- Stellen Sie sicher, dass Akkus nicht in Kinderhand gelangen können. Werden Akkus verschluckt, können sie zu Erstickung führen.

## **LADEGERÄT**

- Wird das Ladegerät in der Nähe von Rundfunkempfängern eingesetzt, kann deren Empfang gestört werden. Sorgen Sie für einen Abstand von mindestens 1m zwischen den Geräten.
- Wenn das Ladegerät verwendet wird, kann es Geräusche („Sirren“) verursachen – dies ist normal und keine Fehlfunktion.
- Nehmen Sie das Ladegerät bei Nichtgebrauch vom Netz, da es sonst auch mit nicht eingesetztem Akku eine (sehr geringe) Menge Strom verbraucht.
- Halten Sie die Kontakte des Ladegeräts stets sauber und schließen Sie sie niemals kurz.

## **SPEICHERKARTE**

- Solange eine Aufnahme auf der Speicherkarte gespeichert oder die Speicherkarte ausgelesen wird, darf sie nicht herausgenommen werden. Ebenso darf die Kamera währenddessen nicht ausgeschaltet oder Erschütterungen ausgesetzt werden.
- Solange die Status-LED als Hinweis auf den Speicherzugriff der Kamera leuchtet, dürfen Sie das Fach nicht öffnen und weder Speicherkarte noch Akku entnehmen. Ansonsten können die Daten auf der Karte zerstört werden und bei der Kamera können Fehlfunktionen auftreten.
- Lassen Sie Speicherkarten nicht fallen und biegen Sie sie nicht, da sie sonst beschädigt werden könnten und die darauf gespeicherten Daten verloren gehen können.
- Berühren Sie die Kontakte auf der Rückseite der Speicherkarte nicht und halten Sie Schmutz, Staub und Feuchtigkeit von ihnen fern.
- Sorgen Sie dafür, dass die Speicherkarten für Kinder unzugänglich sind. Beim Verschlucken von Speicherkarten besteht Erstickungsgefahr.

## SENSOR

- Höhenstrahlung (z. B. bei Flügen) kann Pixeldefekte verursachen.
- Vermeiden Sie es, Laserquellen (z. B. Lasershows) direkt zu fotografieren, da dies zu dauerhaften Schäden am Kamerasensor führen kann wenn einer der Strahlen direkt auf den Sensor trifft.

## TRAGRIEMEN

- Vergewissern Sie sich bitte nach dem Anbringen des Tragriemens, dass die Verschlüsse korrekt montiert sind, um ein Herabfallen der Kamera zu vermeiden.
- Tragriemen sind in der Regel aus besonders belastbarem Material hergestellt. Halten Sie sie deshalb von Kindern fern. Sie sind kein Spielzeug und für Kinder aufgrund von Strangulationsgefahr potenziell gefährlich.
- Verwenden Sie Tragriemen nur in ihrer Funktion als Tragriemen einer Kamera bzw. eines Fernglases. Eine anderweitige Verwendung birgt Verletzungsgefahren und kann eventuell zu Beschädigungen am Tragriemen führen und ist daher nicht gestattet.
- Tragriemen sollten nicht bei sportlichen Aktivitäten an Kameras bzw. Ferngläsern eingesetzt werden, wenn ein besonders hohes Risiko besteht, mit dem Tragriemen hängen zu bleiben (z. B. beim Klettern in den Bergen und vergleichbaren Outdoor-Sportarten).



## REGULATORISCHE HINWEISE

Im Menü der Kamera finden Sie die für dieses Gerät spezifischen länderspezifischen Zulassungen.

→ Im Hauptmenü **Kamera-Informationen** wählen

→ **Regulatorische Informationen** wählen

Die Symbole auf diesem Produkt (einschließlich Zubehör) haben die folgenden Bedeutungen:

 Wechselstrom (AC)	 Geräte der Klasse II (das Produkt ist doppelt isoliert konstruiert)
 Gleichstrom (DC)	

## ENTSORGUNG ELEKTRISCHER UND ELEKTRONISCHER GERÄTE

(Gilt für die EU sowie andere europäische Länder mit getrennten Sammelsystemen.)



Dieses Gerät enthält elektrische und/oder elektronische Bauteile und darf daher nicht im normalen Hausmüll entsorgt werden. Stattdessen muss es zwecks Recyclings an entsprechenden, von den Gemeinden bereitgestellten Sammelstellen abgegeben werden.

Dies ist für Sie kostenlos. Falls das Gerät selbst wechselbare Batterien oder Akkus enthält, müssen diese vorher entnommen werden und ggf. Ihrerseits vorschriftsmäßig entsorgt werden.

Weitere Informationen zum Thema bekommen Sie bei Ihrer Gemeindeverwaltung, Ihrem Entsorgungsunternehmen oder in dem Geschäft, in dem Sie dieses Gerät erworben haben.

# GARANTIEBEDINGUNGEN DER LEICA CAMERA AG

Sehr verehrte Leica-Kundin, sehr verehrter Leica-Kunde,  
herzlichen Glückwunsch zum Kauf Ihres neuen Leica-Produktes, Sie haben ein weltbekanntes Markenprodukt erworben. Neben Ihren gesetzlichen Gewährleistungsansprüchen gegenüber Ihrem Verkäufer gewähren wir, die Leica Camera AG („LEICA“), Ihnen freiwillige Garantieleistungen für Ihr Leica-Produkt gemäß den nachstehenden Regelungen („Leica-Garantie“). Die Leica-Garantie schränkt also weder Ihre gesetzlichen Rechte als Verbraucher nach dem jeweils geltenden Recht noch Ihre Rechte als Verbraucher gegenüber dem Händler ein, mit dem Sie den Kaufvertrag geschlossen haben.

## DIE LEICA-GARANTIE

Sie haben ein Leica-Produkt erworben, das nach besonderen Qualitätsrichtlinien hergestellt und in den einzelnen Fertigungsstufen durch erfahrene Spezialisten geprüft wurde. Wir gewähren für dieses Leica-Produkt, einschließlich der in der dazugehörigen Originalverpackung enthaltenen Zubehörteile, die nachstehende Leica-Garantie, die ab dem 01. April 2023 gilt. Bitte beachten Sie, dass wir bei einer gewerblichen Nutzung keine Garantie gewähren.

Für einige Leica-Produkte bieten wir die Verlängerung der Garantiezeit an, wenn Sie sich in unserem Leica Account registrieren. Einzelheiten finden Sie auf unserer Website [www.leica-camera.com](http://www.leica-camera.com).

## UMFANG DER LEICA-GARANTIE

Während der Garantiezeit werden Beanstandungen, die auf Fabrikations- und Materialfehlern beruhen, kostenlos behoben, und zwar nach LEICAs Ermessen durch Instandsetzung, Austausch defekter Teile oder Umtausch in ein gleichartiges, einwandfreies Leica-Produkt. Ausgetauschte Teile oder Produkte gehen in das Eigentum von LEICA über. Weitergehende Ansprüche, gleich welcher Art und gleich aus welchem Rechtsgrund im Zusammenhang mit dieser Leica-Garantie, sind ausgeschlossen.

## VON DER LEICA-GARANTIE AUSGENOMMEN

Von der Leica-Garantie ausgenommen sind Verschleißteile, wie z. B. Augenmuscheln, die Belederung, Tragriemen, Armierungen, Batterien sowie mechanisch beanspruchte Teile, es sei denn, der Mangel wurde durch Fabrikations- oder Materialfehler verursacht. Dies gilt auch für Oberflächen-Beschädigungen.

## ENTFALLEN VON ANSPRÜCHEN AUS DER LEICA-GARANTIE

Ansprüche auf Garantieleistungen entfallen, wenn der betreffende Mangel auf unsachgemäße Behandlung zurückzuführen ist; sie können unter anderem auch dann entfallen, wenn Fremdzubehör verwendet, das Leica-Produkt nicht fachgerecht geöffnet oder nicht fachgerecht repariert wurde. Ansprüche auf Garantieleistungen entfallen auch, wenn die Seriennummer unkenntlich ist.

## GELTENDMACHUNG DER LEICA-GARANTIE

Um einen Anspruch auf Garantieleistung geltend machen zu können, benötigen wir eine Kopie des Beleges über den Kauf Ihres Leica-Produktes bei einem von LEICA autorisierten Händler („Autorisierter Leica-Händler“). Der Kaufbeleg muss das Kaufdatum, das Leica-Produkt mit Artikelnummer nebst Seriennummer und Angaben zum Autorisierten Leica-Händler enthalten. Wir behalten uns vor, Sie um die Vorlage des Original-Beleges zu bitten. Alternativ können Sie eine Kopie der Garantie-Urkunde einsenden; bitte beachten Sie, dass diese vollständig ausgefüllt und der Verkauf durch einen Autorisierten Leica-Händler erfolgt sein muss. Bitte senden Sie Ihr Leica-Produkt zusammen mit der Kopie des Kaufbeleges oder der Garantie-Urkunde sowie einer Schilderung der Beanstandung an

**Leica Camera AG, Customer Care, Am Leitz-Park 5, 35578 Wetzlar, Deutschland**

**E-Mail: [customer.care@leica-camera.com](mailto:customer.care@leica-camera.com), Telefon: +49 6441 2080-189** oder an einen Autorisierten Leica-Händler.

Leica-Produkt Photo	Garantiezeit
sämtliche Produkte	2 Jahre

### **Die Leica Q3 ist vor Spritzwasser und Staub geschützt.**

Die Kamera wurde unter kontrollierten Laborbedingungen getestet und ist nach DIN EN 60529 unter IP52 klassifiziert. Bitte beachten Sie: Der Schutz vor Spritzwasser und Staub ist nicht dauerhaft und verringert sich im Laufe der Zeit. Im Benutzerhandbuch finden Sie eine Anleitung zum Reinigen und Trocknen der Kamera. Die Garantie deckt keine Schäden durch Flüssigkeiten ab. Das Öffnen der Kamera durch einen nicht-autorisierten Händler oder Servicepartner führt zum Erlöschen der Garantie bzgl. Spritzwasser und Staub.

## **CE-KENNZEICHNUNG**

Die CE-Kennzeichnung unserer Produkte dokumentiert die Einhaltung grundlegender Anforderungen der gültigen EU-Richtlinien.

### **Deutsch**

#### **Konformitätserklärung (DoC)**

Die „Leica Camera AG“ bestätigt hiermit, dass dieses Produkt den grundlegenden Anforderungen und sonstigen relevanten Vorgaben der Richtlinie 2014/53/EU entspricht.

Kunden können eine Kopie der Original-DoC zu unseren Funkanlagen-Produkten von unserem DoC-Server herunterladen:  
[www.cert.leica-camera.com](http://www.cert.leica-camera.com)

Wenden Sie sich im Fall weiterer Fragen an den Produkt-Support der Leica Camera AG: Am Leitz-Park 5, 35578 Wetzlar, Deutschland

Nutzbares Frequenzband / Einschränkungen für Nutzung:

siehe Technische Daten

Maximale Ausgangsleistung (e.i.r.p.): WLAN: < 20dBm /  
Bluetooth: < 10dBm



Die ausführliche Anleitung zum Download finden Sie unter:

**[de.leica-camera.com/Service-Support/Support/Downloads](http://de.leica-camera.com/Service-Support/Support/Downloads)**

Um kostenlos ein gedrucktes Exemplar der ausführlichen Anleitung zu bestellen, registrieren Sie sich bitte unter:

**[www.order-instructions.leica-camera.com](http://www.order-instructions.leica-camera.com)**

# TECHNISCHE DATEN

## KAMERA

### Bezeichnung

Leica Q3

### Kamera-Typ

Digitale Kleinbild-Kompaktkamera

### Typ-Nr.

6506

### Bestell-Nr.

19080 EU/US/CN, 19081 JP, 19082 ROW

### Speichermedium

UHS-II (empfohlen), UHS-I, SD-/SDHC-/SDXC-Speicherkarte

### Material

Ganzmetall-Gehäuse: Magnesium-Druckguss, Leder-Bezug

### Betriebsbedingungen

0°C bis +40°C

### Nennwerte Eingangsspannung / -strom

7,2 V = 2,3 A (Akku), 5 V = 3 A / 9 V = 2,5 A (USB)

### Maße (BxHxT)

130 x 80 x 92,9 mm

### Gewicht

Ca. 743 g/658 g (mit/ohne Akku)

## SENSOR

### Sensor-Größe

CMOS-Sensor, 62,39 MP/60,3 MP (total/effektiv)

### Foto-Auflösung

DNG™: 9520 x 6336 Pixel (60,3 MP), 7404 x 4928

Pixel (36,5 MP), 5288 x 3518 Pixel (18,6 MP)

JPG: 9520 x 6336 Pixel (60,3 MP), 7392 x 4928 Pixel

(36,4 MP), 5280 x 3504 Pixel (18,5 MP)

## OBJEKTIV

### Bezeichnung

Leica Summilux 1:1.7/28 ASPH., 11 Linsen in 9 Gliedern, 3 asphärische Linsenflächen

## Objektiv-Filtergewinde

E49

## SUCHER/MONITOR

### Sucher (EVF)

Auflösung: 5 760 000 Bildpunkte (Dots), 120 B/s, Vergrößerung: 0,79-fach bei Seitenverhältnis 4:3 / 0,76-fach bei Seitenverhältnis 3:2, Bildabdeckung: 100 %, Austrittspupillenlage: 20,75 mm, einstellbar von -4 dpt bis +2 dpt, mit Augensensor für automatische Umschaltung zwischen Sucher und Monitor, zeitl. Verzögerung 0,005 s

### Monitor

3" TFT LCD, 1 843 200 Bildpunkte (Dots), Touch-Bedienung möglich

## AUSSTATTUNG

### WLAN

Für die Nutzung der WLAN-Funktion ist die App „Leica FOTOS“ erforderlich. Erhältlich im Apple App Store™ oder im Google Play Store™.

	2,4 GHz	5 GHz	
EU/US/CN	IEEE802.11b/g/n: Kanal 1-11 (2412-2462 MHz)	Client mode: (Nur für Nutzung im Innenbereich) IEEE802.11a/n/ac: Kanal 36-64 (5180-5320 MHz)	Access point + client mode: IEEE802.11a/n/ac: Kanal 149-165 (5745-5825 MHz)
JP		Access point + client mode: (Nur für Nutzung im Innenbereich) IEEE802.11a/n/ac: Kanal 36-48 (5180-5240 MHz)	Client mode: (Nur für Nutzung im Innenbereich) IEEE802.11a/n/ac: Kanal 52-144 (5260-5720 MHz)
ROW			

Verschlüsselungsmethode: WLAN-kompatible WPA™/WPA2™/WPA3™

### Bluetooth

Bluetooth 5.0 LE: Kanal 0-39 (2402-2480 MHz)

## STROMVERSORGUNG

### Akku (Leica BP-SCL6)

Lithium-Ionen-Akku, Nennspannung 7,2 V (DC); Kapazität 2200 mAh (mind.), 350 Aufnahmen (nach CIPA-Standard, mit Anzeigen/Af autom. Aus = 5 s); Hersteller: Panasonic Energy (Wuxi) Co. Ltd., hergestellt in China

## Doppel-Ladegerät (Leica BC-SCL6)

(optional erhältlich)

Eingang: Gleichspannung 5V/3A, 9V/3A, automatisch umschaltend; Ausgang: Gleichspannung 8,4V, 850mA/1000mA; Fabrik: Salom Electric (Xiamen) Co., Ltd., hergestellt in China

**Geschützt durch einen oder mehrere Bestimmungen der unter [patentlist.accessadvance.com](http://patentlist.accessadvance.com) aufgeführten HEVC-Patente.**

Das Produktionsdatum Ihrer Kamera finden Sie auf den Aufklebern auf der Verpackung. Die Schreibweise ist Jahr/Monat/Tag. Änderungen in Konstruktion und Ausführung vorbehalten.

Das Herstellungsdatum ist auf dem Akku selbst zu finden (4/5-stelliger Code). Die ersten drei Stellen zeigen das Produktionsdatum wie folgt an:

Erste Stelle: Produktionsjahr	Zweite Stelle: Produktionsmonat	Dritte Stelle: Produktionstag							
...	...	A	Januar	1	1	D	13	S	25
F	2023	B	Februar	2	2	E	14	T	26
E	2024	C	März	3	3	F	15	V	27
D	2025	D	April	4	4	G	16	W	28
C	2026	E	Mai	5	5	H	17	X	29
B	2027	F	Juni	6	6	J	18	Y	30
A	2028	G	Juli	7	7	K	19	Z	31
Z	2029	H	August	8	8	L	20		
Y	2030	I	September	9	9	M	21		
X	2031	J	Oktober	A	10	N	22		
W	2032	K	November	B	11	P	23		
...		L	Dezember	C	12	R	24		

USB Type-C® ist eine eingetragene Marke des USB Implementers Forum.

Made for  
 iPhone | iPad

Use of the Made for Apple badge means that an accessory has been designed to connect specifically to the Apple product(s) identified in the badge and has been certified by the developer to meet Apple performance standards. Apple is not responsible for the operation of this device or its compliance with safety and regulatory standards. Please note that the use of this accessory with an Apple product may affect wireless performance. Apple®, Apple TV®, Apple Watch®, iPad®, iPad Air®, iPad Pro®, iPhone®, and Lightning® are trademarks of Apple Inc., registered in the U.S. and other countries. iVOS® is a trademark of Apple Inc.

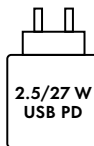

Die Leistung des Netzteils, zum Laden des Akkus in der Kamera, ist abhängig von deren Betriebszustand. Bei ausgeschalteter Kamera ist eine Mindestleistung des Netzteils von 2,5 Watt notwendig.

Bei eingeschalteter Kamera ist eine Leistung von mindestens 27 Watt erforderlich.

**USB-PD fähig**

## Informationen zum Stromverbrauch im Stromsparmodus

Wenn das Produkt auf **[Power Saving -> Auto Power Off -> Off]** eingestellt ist, kann der Stromverbrauch des Produktes steigen. Weitere Informationen finden Sie auch unter: <https://www.leica-camera.com>

Ecodesign Information	Werte
Stromverbrauch im Aus-Modus	0,2 Watt
Stromverbrauch im Standby-Zustand	0,2 Watt
Stromverbrauch im Netzwerk-Standby-Modus	0,4 Watt
Standardzeit für den Wechsel in den Standby-Modus. Standardzeit für den Wechsel in den Netzwerk Standby-Modus	2 Minuten
Voreingestellte Zeit für den Wechsel in den vernetzten Standby-Modus	2 Minuten

# PART DESIGNATIONS

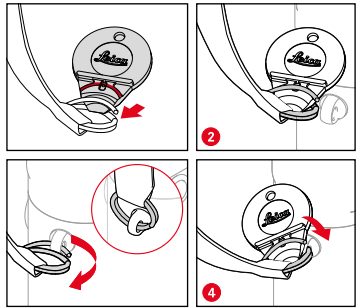
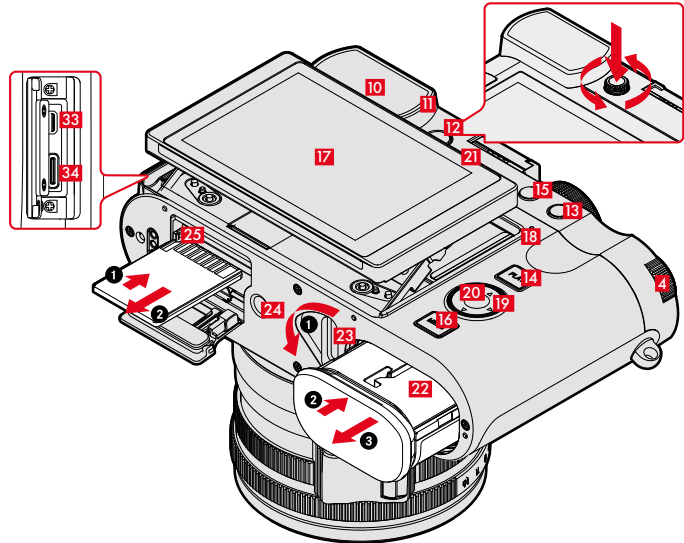
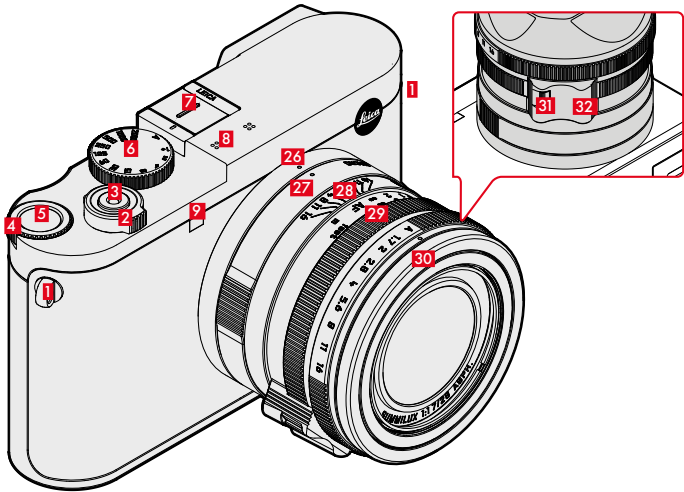

Touch-Gesture		
	Shooting/Recording	Shifting the AF metering field
	Review/Playback	Selecting shots/recordings
	Menu	Selecting a menu item
	Shooting/Recording	Centering of the AF metering field
	Review/Playback	Zooming in/out
	Shooting/Recording	AF Quick Setting
	Shooting/Recording	Reducing the Live View display
	Review/Playback	Zooming out
	Shooting/Recording	Increasing the Live View display
	Review/Playback	Picture magnification
	Shooting/Recording	Scrolling
	Shooting/Recording/Review/Playback	Changing the operating mode

## 1 Strap lugs

## 2 Main switch

Switching the camera ON/OFF

## 3 Shutter button

tap:

- Autofocusing
- Activating exposure metering and exposure control

press down fully:

- Shutter release
- Video recording Start/Stop

in standby mode:

- The camera is reactivated

## 4 Thumbwheel

in the menu:

- Menu navigation

in shooting/recording mode:

- Depending on exposure mode

in review/playback mode:

- Zooming in/out

## 5 Thumbwheel button

in the menu:

- Applying menu settings

in shooting/recording mode:

- Direct access to menu functions

in review/playback mode:

- Factory setting: Magnification

## 6 Shutter-speed dial

- **A**: Automatic shutter speed control

- **2000 - 1+**: Fixed shutter speeds

## 7 Accessory shoe

## 8 Microphone

Sound is recorded in stereo

## 9 Self-timer LED/AF assist lamp

## 10 Viewfinder eyepiece

## 11 Eye sensor

## 12 Diopter wheel

Setting range: -4 dpt to +2 dpt

## 13 FN button

in shooting/recording mode:

- Direct access to menu functions

in review/playback mode:

- Factory setting: **Rate/Unrate**

## 14 PLAY button

Switchover between shooting/recording and review/playback mode

## 15 FN button

in shooting/recording mode:

- Direct access to menu functions

in review/playback mode:

- Factory setting: **Delete single**

## 16 MENU button

in the menu:

- Scrolling through the menu screens

in shooting/recording mode:

- Accessing the menu

in review/playback mode:

- Accessing the review/playback menu

## 17 LCD panel

3" TFT LCD, 1,843,200 dots, touch panel

## 18 Status LED

- Memory card access

- Using the WLAN function

- Firmware update in progress

- Charging process (wireless charging and charging via USB)

## 19 Directional pad

in the menu:

- Menu navigation

- Applying menu settings

in shooting/recording mode:

- Shifting the AF metering field

## 20 Center button

in the menu:

- Applying menu settings

in shooting/recording mode:

- Direct access to menu functions

- Factory setting: **Toggle Info Levels**

in review/playback mode:

- Factory setting: **Toggle Info Levels**

## 21 Speaker

## 22 Battery compartment

## 23 Battery release lever

## 24 Tripod thread

A 1/4 DIN 4503 (1/4")

## 25 Memory card slot

## 26 Alignment point for macro function

## 27 Macro ring

## 28 Focus ring

## 29 Aperture ring

## 30 Thread protection ring

## 31 AF/MF lock release

## 32 Focus tab

## 33 HDMI port

## 34 USB-C port

The use of a 9V/3A (≥27W) AC adapter is required where camera operation is desired while the battery is recharging.

# PERMITTED CONNECTION TYPES

## TETHERING PHOTO VIA USB-C

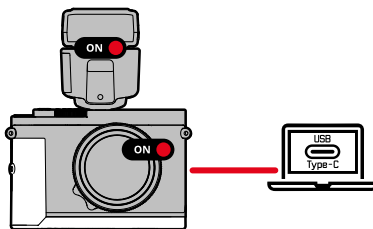

## TETHERING VIDEO VIA USB-C + HDMI

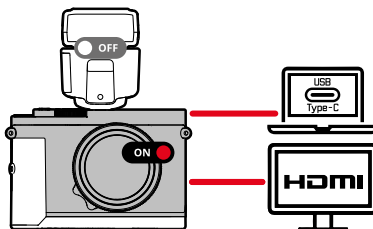

## WIRELESS CHARGING

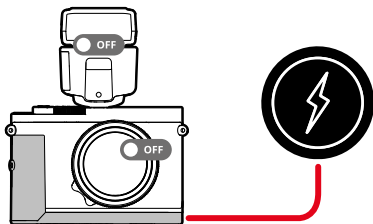

### Note

- Use a switching adapter with a max. 100W output or less, which complies with the USB-PD standard. Ensure compliance with the safety standards IEC62368-1 (ES1, PS2-compliant – 60V or less, 100W or less). Contact the manufacturer of the switching adapter if you are not sure that it complies with the safety standards.

# SAFETY REMARKS

## GENERAL INFORMATION

- Do not use your camera in the immediate vicinity of devices that generate powerful magnetic, electrostatic or electromagnetic fields (e.g. induction ovens, microwave ovens, television sets or computer screens, video game consoles, cell phones, broadcasting equipment). Their electromagnetic fields can interfere with image recordings.
- Strong magnetic fields, e.g. from speakers or large electric motors can damage the stored data or disrupt shooting.
- Switch off the camera, remove the battery briefly, replace it and switch the camera back on in case of a camera malfunction due to the effects of electromagnetic fields.
- Always store small parts e.g. the accessory shoe cover as follows:
  - out of the reach of children
  - in a safe location, where they will not get lost or stolen
- State-of-the-art electronic components are sensitive to static discharge. You can easily pick up charges of several 10,000 volts by simply walking on synthetic floor coverings. A static discharge can occur when you touch the camera and especially if it is placed on a conductive surface. A static discharge on the camera housing poses no risk for the electronics. Despite built-in safety circuits, you should avoid direct contact with external camera contacts like those in the flash shoe.
- Only use accessories specified for this model to prevent faults, short circuits or electric shock.
- Do not attempt to remove parts of the housing (covers) yourself. Repairs must be done at authorized service centers only.
- Prevent any sand or dust or water penetration into the camera, e.g. during snowfall or rain or on the beach. Be extra careful when changing the lens (in system cameras) and when inserting or removing the memory card and rechargeable battery. Sand and dust can damage the camera, the lens, the memory card and the battery. Moisture can cause malfunctions and irreparable damage to the camera and memory card.

## LENS

- A camera lens can have the effect of a magnifying glass when exposed to direct frontal sunlight. The camera must therefore be protected against extended exposure to direct sunlight. Attaching the lens cap and keeping the camera in the shade or ideally in its camera case, will help prevent damage to the interior of the camera.

## RECHARGEABLE BATTERY

- New batteries must be charged before initial use to be ready for activation in the camera. A full charge is recommended, as the batteries are delivered in an only partially charged state.
- Improper use of the batteries or the use of unapproved battery types may result in an explosion!
- Do not expose the rechargeable battery to sunlight, heat, humidity or moisture for prolonged periods of time. Likewise, the batteries must not be placed in a microwave oven or a high-pressure container as this would pose a fire or explosion hazard!
- Do not under any circumstances charge or insert a damp or wet battery into the camera!
- Keep the battery contacts clean and easily accessible. Although lithium-ion batteries are secured against short circuits, they should still be protected against contact with metal objects like paper clips or jewelry. A short-circuited battery can get very hot and cause severe burns.
- When a battery is accidentally dropped, make sure to check the housing and the contacts immediately for any damage. A damaged battery can damage the camera.

- The battery must be removed from the camera or charger and must be replaced immediately in case of a strange smell, discoloration, deformation, overheating or leakage. Continued use of the battery may result in overheating, which can cause fire and/or explosion!
- Never throw batteries into a fire as they may explode.
- Keep the battery away from sources of heat in case of leakage or if you smell burning. Leaked fluid can catch fire!
- The use of other chargers not approved by Leica Camera AG can cause damage to the batteries – and in extreme cases – cause serious or life-threatening injuries.
- Make sure that the power socket is freely accessible at all times.
- Do not attempt to open the battery or the charger. Repairs must only be carried out by authorized service centers.
- Keep batteries out of the reach of children. Batteries can cause suffocation when swallowed.

## **CHARGER**

- Using the charger in the vicinity of broadcasting receivers may interfere with reception. Ensure a distance of at least 1 m between the charger and the receiver.
- When the charger is in use, it may emit a buzzing sound – that is normal and not a malfunction.
- Disconnect the charger from the mains when it is not in use, as it consumes electricity (a very small amount), even if no battery is inserted.
- Always keep the charger contacts clean, and never short-circuit them.

## **MEMORY CARD**

- Never remove the memory card during a data save or card reading process. The camera must not be switched off or be subjected to impact or vibrations while working.
- Do not open the cover/remove the memory card or the battery from the camera while the status LED is lit, which indicates memory access. Data on the card may otherwise be destroyed and camera malfunctions may occur.
- Do not drop or bend memory cards as this will cause damage and result in the loss of stored data.
- Do not touch the connections on the reverse of the memory card and keep them clean and dry.
- Keep memory cards out of the reach of children. Swallowing a memory card may cause suffocation.

## **SENSOR**

- Cosmic radiation (e.g. during flights) may cause pixel defects.
- Avoid photographing laser sources (e.g. laser shows) directly, as this can lead to permanent damage to the camera sensor if one of the beams hits the sensor directly.

## **CARRY STRAP**



- Once you have attached the carry strap, please make sure that the clips are mounted correctly to prevent the camera from falling.
- Carry straps are usually made of very robust material. You should therefore keep it out of the reach of children. A carry strap is not a toy and poses a strangulation risk.
- Use the carry strap only for its intended purpose on a camera or on binoculars. Any other use poses the risk of injury and may possibly result in damage to the carry strap and is therefore not permitted.
- Carry straps should also not be used for cameras/binoculars during sports activities that pose a risk of entanglement (e.g. when mountain climbing and similar outdoor activities).

# REGULATORY INFORMATION

Specific regional approvals for this device can be found in the camera menu.

- Select **Camera Information** in the main menu
- Select **Regulatory information**

The icons displayed on this product (incl. the accessories) have the following meaning:

 Alternating current (AC)	 Class II devices (the product has a double-insulated design)
 Direct current (DC)	

## DISPOSAL OF ELECTRICAL AND ELECTRONIC EQUIPMENT

(Applies within the EU and for other European countries with active waste separation policies.)



This device contains electrical and/or electronic components which must not be disposed of in general household waste. Instead, it should be disposed of at a recycling collection point provided by your local authority. This service is free of charge. Any standard or rechargeable batteries used in this device must be removed and disposed of separately in accordance with local regulations. Please contact your local authorities, waste disposal collection point or the retailer, from whom you purchased the device for more information on correct waste disposal.

### Leica Q3 comes with splash water and dust protection.

The camera was tested under controlled laboratory conditions and is classed as IP52 in accordance with DIN EN 60529. Please note: The splash water and dust protection coating is not permanent and will diminish over time. The user manual contains instructions on how to clean and dry the camera. The warranty does not cover liquid damage. Any attempt to open the camera casing by an unauthorized retailer or service partner will cause an immediate expiration of the splash water and dust warranty.



Download the full scope instruction manual here:

[en.leica-camera.com/Service-Support/Support/Downloads](https://en.leica-camera.com/Service-Support/Support/Downloads)

Please register via the following link if you would like to receive a printed copy of the full scope instruction manual:

[www.order-instructions.leica-camera.com](https://www.order-instructions.leica-camera.com)

# LEICA CAMERA AG WARRANTY TERMS

Dear Leica customer,

Congratulations on the purchase of your new Leica product. You have selected a world-famous brand name product.

In addition to your legal right to issue a claim against the seller of your product, we, Leica Camera AG ("LEICA"), grant you voluntary warranty services for your Leica product in accordance with the following provisions ("Leica Warranty"). The Leica Warranty does not limit your legal rights as a consumer under the applicable law or your rights as a consumer against the dealer with whom you concluded the purchase contract.

## THE LEICA WARRANTY

You have purchased a Leica product that has been manufactured according to specific quality guidelines and tested by experienced specialists at each stage of production. We grant the following Leica warranty for this Leica product, including the accessories contained in the original packaging. The warranty is valid as of April 1, 2023. Please note that we do not provide a warranty for commercial use of our product.

For some Leica products, we offer an extension of the warranty period if you register in our Leica Account. For more information, visit [www.leica-camera.com](http://www.leica-camera.com).

## SCOPE OF THE LEICA WARRANTY

During the warranty period, claims issued on the basis of manufacturing and material defects will be rectified free of charge, at LEICA's discretion, by repair, replacement of defective parts or exchange for a similar, defect-free Leica product. Replaced parts or products become the property of LEICA. Further claims of any kind and based on any legal grounds in connection with this Leica warranty are excluded.

## EXCLUDED FROM THE LEICA WARRANTY

The Leica Warranty does not cover wear parts, such as eyecups, leather coverings, carrying straps, cases, batteries and mechanically stressed parts, unless the defect was caused by manufacturing or material defects. This also applies to surface damage.

## VOIDANCE OF CLAIMS UNDER THE LEICA WARRANTY

Warranty claims are void if the defect in question is due to improper handling; they may also be void if, for example, third-party accessories have been used, the Leica product has not been opened properly or has not been repaired properly. Warranty claims are also void if the serial number is not legible.

## ASSERTION OF THE LEICA WARRANTY

To make a warranty claim, we require a copy of the proof of purchase you received for your Leica product from a dealer authorized by LEICA ("Authorized Leica Dealer"). The proof of purchase must include the date of purchase, the Leica product with item number and serial number and information about the Authorized Leica Dealer. We reserve the right to ask you to submit the original receipt. Alternatively, you can send a copy of the warranty certificate. Please note that it must be completed in full and the sale must have been made through an Authorized Leica Dealer. Please send your Leica product together with a copy of the proof of purchase or the warranty certificate and a description of the complaint.

**Leica Camera AG, Customer Care, Am Leitz-Park 5, 35578 Wetzlar, Germany**

**Email: [customer.care@leica-camera.com](mailto:customer.care@leica-camera.com), Phone: +49 (0)6441 2080-189** or an Authorized Leica Dealer.

Leica-product photo	Warranty period
All products	2 years

# **WARNING**

- **INGESTION HAZARD:** This product contains a button cell or coin battery.
- **DEATH** or serious injury can occur if ingested.
- A swallowed button cell or coin battery can cause **Internal Chemical Burns** in as little as **2 hours**.
- **KEEP** new and used batteries **OUT OF REACH** of **CHILDREN**
- **Seek immediate medical attention** if a battery is suspected to be swallowed or inserted inside any part of the body.



- This product contains non-replaceable battery (type: ML421, nominal voltage: 3V).
- Even used batteries may cause severe injury or death
- Call a local poison control center for treatment information.
- Do not force discharge, recharge, disassemble, heat above 40°C or incinerate. Doing so may result in injury due to venting, leakage or explosion resulting in chemical burns.
- Remove and immediately recycle or dispose of used batteries according to local regulations and keep away from children. Do NOT dispose of batteries in household trash or incinerate
- Non-rechargeable batteries are not to be recharged.

## **CE MARK**

The CE mark on our products documents compliance with the fundamental requirements of applicable EU guidelines.

### **English**

#### **Declaration of Conformity (DoC)**

Hereby, "Leica Camera AG" declares that this product is in compliance with the essential requirements and other relevant provisions of Directive 2014/53/EU.

Customers can download a copy of the original DoC to our Radio Equipment products from our DoC server: [www.cert.leica-camera.com](http://www.cert.leica-camera.com)

In the event of further questions, please contact Leica Camera AG: Am Leitz-Park 5, 35578 Wetzlar, Germany

Usable frequency range / limitations of use:

See the technical data

Maximum output (EIRP): WLAN: < 20 dBm/Bluetooth: < 10 dBm



# TECHNICAL DATA

## CAMERA

### Designation

Leica Q3

### Camera type

Digital 35 mm compact camera

### Type No.

6506

### Order No.

19080 EU/US/CN, 19081 JP, 19082 ROW

### Storage medium

UHS-II (recommended), UHS-I, SD/SDHC/SDXC memory card

### Material

Full metal housing; magnesium die-cast, leather covering

### Operating conditions

0°C to +40°C

### Rated values for input voltage/power

7.2V = 2.3A (battery), 5V = 3A / 9V = 2.5A (USB)

### Dimensions (WxHxD)

130 x 80 x 92.9 mm

### Weight

Approx. 743 g/658 g (with/without battery)

## SENSOR

### Sensor size

CMOS sensor, 62.39 MP/60.3 MP (total/effective)

### Image resolution

DNG™: 9520 x 6336 pixels (60.3 MP), 7404 x 4928 pixels (36.5 MP), 5288 x 3518 pixels (18.6 MP)

JPG: 9520 x 6336 pixels (60.3 MP), 7392 x 4928 pixels (36.4 MP), 5280 x 3504 pixels (18.5 MP)

## LENS

### Designation

Leica Summilux 28 f/1.7 ASPH., 11 lenses in 9 segments, 3 aspherical lens areas

### Lens filter thread

E49

## VIEWFINDER/LCD PANEL

### Viewfinder (EVF)

Resolution: 5,760,000 dots, 120 fps, magnification: 0.79x at aspect ratio: 4:3 / 0.76x at aspect ratio: 3:2, frame coverage: 100%, exit pupil position: 20.75 mm, setting range -4/+2 dpt, with eye sensor for automatic switchover between viewfinder and LCD panel, time delay 0.005 s

### LCD panel

3" TFT LCD, 1,843,200 dots, touch control available

## EQUIPMENT

### WLAN

The Leica FOTOS app is required to use the WLAN function. The Leica app is available from the Apple App Store™ or the Google Play Store™.

	2.4 GHz	5 GHz	
EU/US/CN	IEEE802.11b/g/n: Channel 1-11 (2412-2462 MHz)	Client mode: (For indoor use only) IEEE802.11a/n/ac: Channel 36-64 (5180-5320 MHz)	Access point + client mode: IEEE802.11a/n/ac: Channel 149-165 (5745-5825 MHz)
JP		Access point + client mode: (For indoor use only) IEEE802.11a/n/ac: Channel 36-48 (5180-5240 MHz)	Client mode: (For indoor use only) IEEE802.11a/n/ac: Channel 52-144 (5260- 5720 MHz)
ROW			

Encryption method: WLAN-compatible WPA™/WPA2™/WPA3™

### Bluetooth

Bluetooth 5.0 LE: Channel 0-39 (2402-2480 MHz)

## POWER SUPPLY

### Rechargeable battery (Leica BP-SCL6)

Lithium-ion rechargeable battery, rated voltage: 7.2V (DC); capacity: 2200mAh (min.), 350 shots (based on CIPA standard, with **All Displays Auto Off = 5s**); manufacturer: Panasonic Energy (Wuxi) Co. Ltd., Made in China

### Dual Charger (Leica BC-SCL6)

(optional)

Input: DC 5V/3A, 9V/3A, automatic switchover; Output: DC 8.4V, 850mA/1000mA; Factory: Salom Electric (Xiamen) Co., Ltd., Made in China

**Covered by one or more claims of the HEVC patents listed at [patentlist.accessadvance.com](http://patentlist.accessadvance.com).**

The date of manufacture can be found on the battery itself (4/5-digit code). The first three digits show the production date as follows:

First digit: Year of production	Second digit: Production month	Third digit: Production day												
...	...	A	January	1	1	D	13	S	25					
F	2023	B	February	2	2	E	14	T	26					
E	2024	C	March	3	3	F	15	V	27					
D	2025	D	April	4	4	G	16	W	28					
C	2026	E	May	5	5	H	17	X	29					
B	2027	F	June	6	6	J	18	Y	30					
A	2028	G	July	7	7	K	19	Z	31					
Z	2029	H	August	8	8	L	20							
Y	2030	I	September	9	9	M	21							
X	2031	J	October	A	10	N	22							
W	2032	K	November	B	11	P	23							
...		L	December	C	12	R	24							

You will find the manufacturing date of your camera on the stickers in the Warranty Card and/or on the packaging. The date format is year/month/day.

Subject to changes in design and model features.

USB Type-C® is a registered trademark of the USB Implementers Forum.

Made for  
iPhone | iPad

Use of the Made for Apple badge means that an accessory has been designed to connect specifically to the Apple product(s) identified in the badge and has been certified by the developer to meet Apple performance standards. Apple is not responsible for the operation of this device or its compliance with safety and regulatory standards. Please note that the use of this accessory with an Apple product may affect wireless performance. Apple, Apple TV, Apple Watch, iPad, iPad Air, iPad Pro, iPhone, and Lightning are trademarks of Apple Inc., registered in the U.S. and other countries. tvOS is a trademark of Apple Inc.



The switching adapter output when charging the camera battery depends on its operating mode. A min. switching adapter output of 2.5W is required when the camera is switched off.

An output of min. 27W is required if the camera is switched on.

**USB-PD capable**

## Information on power consumption in power saving mode

When the product is set to [Power Saving -> Auto Power Off -> **Off**], the power consumption of the camera may rise.

More information is also available at:

<https://www.leica-camera.com>

Ecodesign Information	Characteristics
Power consumption in off mode	0.2 Watt
Power consumption in standby mode	0.2 Watt
Power consumption in network standby mode	0.4 Watt
Default time to switch to standby mode. Default time to switch to networked standby mode(s)	2 minutes
Default time to switch to networked standby mode(s)	2 minutes

# DÉSIGNATION DES PIÈCES

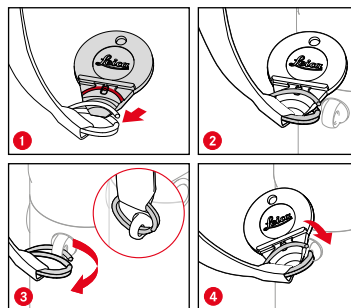
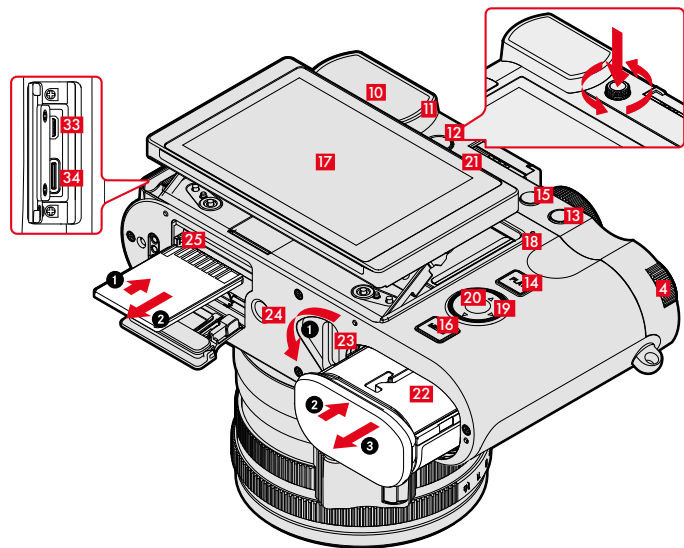
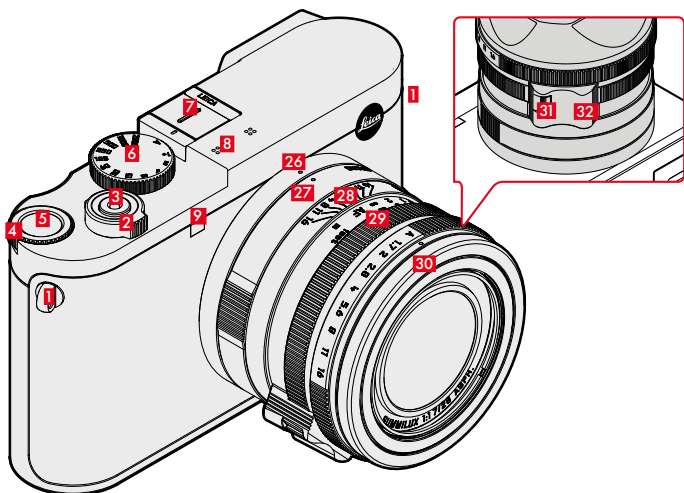

## Gestes tactiles

	Prise de vue	Déplacement du champ de mesure AF
	Lecture	Sélection de prises de vue
	Menu	Sélection d'une option de menu
	Prise de vue	Centrage du champ de mesure AF
	Lecture	Agrandissement/réduction de la prise de vue
	Prise de vue	Réglage rapide AF
	Prise de vue	Réduction de l'affichage Live View
	Lecture	Réduction de la prise de vue
	Prise de vue	Agrandissement de l'affichage Live View
	Lecture	Agrandissement de la prise de vue
	Prise de vue	Navigation
	Prise de vue / Lecture	Changement de mode de fonctionnement

## 1 Anneaux de transport

## 2 Commutateur principal

Mise sous/hors tension de l'appareil photo

## 3 Déclencheur

légère pression :

- Mise au point automatique
- Activation de la commande et de la mesure de l'exposition

enfoncer :

- Déclencher
- Démarrage et arrêt de l'enregistrement vidéo

en mode Veille :

- Réactivation de l'appareil

## 4 Molette

dans le menu :

- Navigation dans les menus

en mode Prise de vues :

- Dépend du mode d'exposition

en mode Lecture :

- Agrandissement/réduction de la prise de vue

## 5 Touche de molette

dans le menu :

- Adoption des réglages du menu

en mode Prise de vues :

- Accès direct aux fonctions du menu

en mode Lecture :

- Réglage par défaut : agrandissement

## 6 Molette de vitesse d'obturation

- **A** : commande automatique de la vitesse d'obturation
- **2000 – 1+** : vitesses d'obturation fixes

## 7 Griffe porte-accessoires

## 8 Microphones

L'enregistrement du son s'effectue en stéréo

## 9 LED du retardateur / illuminateur d'assistance AF

## 10 Oculaire de viseur

## 11 Capteur d'œil

## 12 Molette de réglage des dioptries

Plage de réglage : -4 dpt à +2 dpt

## 13 Touche FN

en mode Prise de vues :

- Accès direct aux fonctions du menu

en mode Lecture :

- Réglage par défaut : **Classer**

## 14 Touche PLAY

Basculement entre mode Prise de vue et mode Lecture

## 15 Touche FN

en mode Prise de vues :

- Accès direct aux fonctions du menu

en mode Lecture :

- Réglage par défaut : **Supprimer une à une**

## 16 Touche MENU

dans le menu :

- Parcourir les pages du menu

en mode Prise de vues :

- Ouverture du menu

en mode Lecture :

- Ouverture du menu Lecture

## 17 Écran

LCD 3" TFT, 1843 200 points d'image (Dots), écran tactile

## 18 LED d'état

- Accès à la carte mémoire
- Utilisation de la fonction WLAN
- Mise à jour en cours du firmware
- Processus de charge (« Wireless Charging » et via USB)

## 19 Touche de sélection

dans le menu :

- Navigation dans les menus
  - Adoption des réglages du menu
- en mode Prise de vues :
- Déplacement du champ de mesure AF

## 20 Touche centrale

dans le menu :

- Adoption des réglages du menu

en mode Prise de vues :

- Accès direct aux fonctions du menu
- Réglage par défaut :

Changer de profil d'information

en mode Lecture :

- Réglage par défaut :

Changer de profil d'information

## 21 Haut-parleur

## 22 Logement de la batterie

Bouton coulissant de déverrouillage de la

## 23 batterie

## 24 Filetage pour trépied

A 1/4 DIN 4503 (1/4")

## 25 Compartiment de carte mémoire

## 26 Point de repère pour fonction macro

## 27 Bague macro

## 28 Bague de mise au point

## 29 Bague de diaphragme

## 30 Bague de protection du filetage

## 31 Déverrouillage AF/MF

## 32 Poignée de doigt

## 33 Prise HDMI

## 34 Port USB-C

Pour pouvoir utiliser l'appareil photo durant un processus de charge de la batterie, il faut utiliser un bloc secteur de 9V/3A (≥ 27W).

## CONNEXIONS AUTORISÉES

### PARTAGE DE CONNEXION PHOTO VIA USB-C

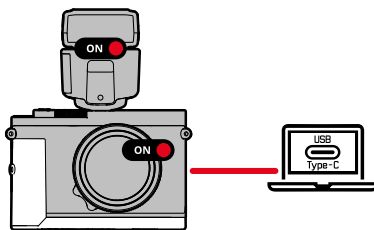

### PARTAGE DE CONNEXION VIDÉO VIA USB-C + HDMI

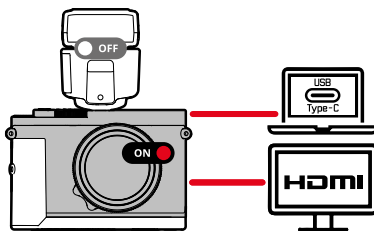

### WIRELESS CHARGING

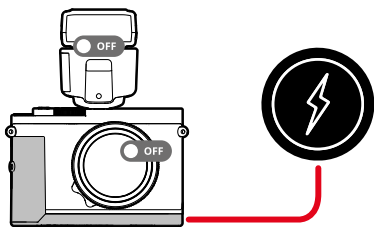

### Remarque

- Utilisez un bloc secteur ayant une puissance de sortie maximale de 100W ou moins et conforme à la norme USB-PD. Assurez-vous qu'il est conforme aux normes de sécurité CEI 62368-1 (ES1, conforme PS2 - 60V ou moins, 100W ou moins). Si vous n'êtes pas sûr qu'il soit conforme aux normes de sécurité, veuillez contacter le fabricant du bloc secteur.

# CONSIGNES DE SÉCURITÉ

## GÉNÉRALITÉS

- N'utilisez pas votre appareil à proximité immédiate d'appareils émettant des champs magnétiques, électrostatiques ou électromagnétiques puissants (p. ex. les fours à induction, les fours à micro-ondes, les téléviseurs, les écrans d'ordinateur, les consoles de jeux vidéo, les téléphones portables ou les radios). Leur champ électromagnétique peut perturber l'enregistrement des images.
- Les champs magnétiques puissants, tels que ceux des haut-parleurs ou des gros moteurs électriques, peuvent endommager les données enregistrées ou perturber les prises de vue.
- Si l'appareil présente des défaillances dues à l'interférence de champs électromagnétiques, arrêtez-le, retirez brièvement la batterie et remettez-le ensuite en marche.
- Prenez les précautions qui s'imposent et conservez les petites pièces (p. ex. le cache de griffe porte-accessoires):
  - hors de portée des enfants
  - dans un endroit où elles ne pourront être ni perdues ni volées
- Les composants électroniques modernes sont sensibles aux décharges électrostatiques. Comme les personnes marchant sur une moquette synthétique peuvent aisément se charger de plusieurs dizaines de milliers de volts, il est possible qu'une décharge électrostatique survienne lors de la prise en main de l'appareil photo, en particulier si celui-ci repose sur un support conducteur. Si seul le boîtier de l'appareil photo est concerné, cette décharge ne présentera absolument aucun risque pour les composants électroniques. Pour des raisons de sécurité, il est en revanche vivement conseillé, malgré la présence de commutateurs de sécurité supplémentaires, de ne pas toucher les contacts débouchant à l'extérieur tels que les contacts du raccord pour flash.
- N'utilisez que les accessoires prévus pour ce modèle afin d'éviter les pannes, les courts-circuits et les décharges électriques.
- N'essayez pas de retirer des pièces du boîtier (caches). Les réparations doivent être effectuées uniquement par un réparateur agréé.
- Assurez-vous que ni sable, ni poussière, ni eau ne puissent s'infiltrer dans l'appareil, notamment en cas de neige, de pluie ou sur la plage. Faites-y particulièrement attention lorsque vous changez d'objectif (pour les appareils photo à objectif) ou lorsque vous insérez ou retirez la carte mémoire ou la batterie. Le sable et la poussière peuvent endommager l'appareil photo, les objectifs, la carte mémoire ainsi que la batterie. L'humidité peut provoquer des dysfonctionnements, voire des dégâts irréversibles à l'appareil photo et à la carte mémoire.

## OBJECTIF

- Un objectif agit comme une loupe quand un rayonnement solaire intense irradie la face frontale de l'appareil photo. Par conséquent, il faut impérativement éviter d'exposer l'appareil photo à un rayonnement solaire intense. La mise en place du couvercle d'objectif et la mise de l'appareil photo à l'ombre (de préférence dans sa housse) aident à éviter toute détérioration à l'intérieur de l'appareil photo.

## BATTERIE

- Il est nécessaire de charger les batteries neuves avant leur première utilisation afin de les activer pour une utilisation dans l'appareil photo. Il est recommandé de charger complètement la batterie, car les batteries ne sont livrées que partiellement chargées.
- Une utilisation inadéquate des batteries et l'emploi de types de batteries non prévus peuvent le cas échéant entraîner une explosion.
- Il est interdit d'exposer les batteries au rayonnement solaire, à la chaleur ou à l'humidité pendant une durée prolongée. Les batteries ne doivent pas non plus être placées dans un four à micro-ondes ou un récipient à haute pression au risque de provoquer un incendie ou une explosion.
- Il ne faut jamais recharger ni insérer dans l'appareil photo des batteries humides ou mouillées.
- Veillez à ce que les contacts de la batterie restent propres et librement accessibles. Les batteries lithium-ion sont protégées contre les courts-circuits, il convient cependant de protéger les contacts contre les objets métalliques tels que des agrafes ou des bijoux. Une batterie présentant un court-circuit peut devenir très chaude et provoquer des brûlures graves.
- Si une batterie tombe au sol, vérifiez alors que le boîtier et les contacts ne présentent pas de dommages. L'utilisation d'une batterie abîmée peut endommager l'appareil photo.
- En cas d'apparition d'odeurs, de décolorations, de déformations, de surchauffe ou d'écoulement de liquide, la batterie doit être immédiatement retirée de l'appareil photo ou du chargeur et remplacée. N'utilisez plus cette batterie, sinon elle risque une surchauffe ou encore de provoquer un incendie et/ou une explosion.
- Ne jetez en aucun cas les batteries au feu, sinon elles pourraient exploser.
- En cas de fuite de liquide ou d'odeur de brûlé, tenir la batterie éloignée des sources de chaleur. Le liquide qui a coulé peut s'enflammer.

- L'utilisation d'autres chargeurs non agréés par Leica Camera AG peut endommager les batteries et, dans le pire des cas, provoquer des blessures graves, voire mortelles.
- Veillez à ce que la prise secteur utilisée soit librement accessible.
- Ne pas ouvrir la batterie ni le chargeur. Les réparations doivent être réalisées exclusivement par des ateliers agréés.
- Assurez-vous que les batteries soient conservées hors de portée des enfants. Si les batteries sont avalées, il y a risque d'étouffement.

## CHARGEUR

- Lorsque le chargeur est utilisé à proximité de récepteurs radio, la réception peut s'en trouver perturbée. Veillez à ce que la distance entre les appareils soit au minimum de 1 m.
- Lorsque le chargeur est utilisé, il peut provoquer des bruits (« sifflements »). Ce phénomène est normal et ne constitue pas un dysfonctionnement.
- Débranchez le chargeur du secteur quand vous ne l'utilisez pas. En effet, même sans batterie en place, il consomme une (très faible) quantité d'électricité.
- Assurez-vous que les contacts du chargeur restent propres et ne les mettez en aucun cas en court-circuit.

## CARTE MÉMOIRE

- Il convient de ne pas retirer la carte mémoire de l'appareil tant qu'une prise de vue est enregistrée sur celle-ci ou que la carte mémoire est en cours de lecture. Il convient de ne pas non plus éteindre l'appareil photo ni de le secouer durant ce laps de temps.
- Tant que la LED d'état est allumée, ce qui indique que l'appareil accède à la mémoire, n'ouvrez pas le compartiment et ne retirez ni la carte mémoire ni la batterie. Cela pourrait détruire les données et entraîner un dysfonctionnement de l'appareil.
- Ne faites pas tomber les cartes mémoire et ne les pliez pas, sinon elles pourraient être endommagées et les données qu'elles contiennent pourraient être détruites.
- Ne touchez pas les contacts situés à l'arrière des cartes mémoire et tenez-les à l'abri de la saleté, de la poussière et de l'humidité.
- Gardez les cartes mémoire hors de portée des enfants. Il existe un risque d'étouffement en cas d'ingestion d'une carte mémoire.

## CAPTEUR

- Les rayonnements d'altitude (p. ex. dans les avions) peuvent provoquer des défauts au niveau des pixels.
- Évitez de photographier directement des sources laser (par exemple des spectacles laser), car cela peut endommager de manière permanente le capteur de l'appareil photo si l'un des faisceaux l'atteint directement.

## COURROIE DE PORT

- Après la mise en place de la courroie de port, veuillez vous assurer que les fermetures sont montées correctement pour éviter une chute de l'appareil photo.
- Les courroies de port sont en général en matière particulièrement solide. Pour cette raison, faites en sorte qu'elles soient hors de portée des enfants. Ce ne sont pas des jouets, elles sont potentiellement dangereuses pour les enfants à cause des risques de strangulation.
- Utilisez la courroie de port uniquement pour sa fonction de courroie de port d'appareil photo ou de jumelles. Toute autre utilisation comporte des risques de blessures et peut entraîner, le cas échéant, une détérioration de la courroie de port ; elle est de ce fait prohibée.
- Il convient de ne pas utiliser des courroies de port sur les appareils photo ou les jumelles lors d'activités sportives ou cours desquelles il existe un risque particulièrement important de rester accroché avec la courroie de port (parex. escalade en montagne ou autres sports de plein air comparables).

# INDICATIONS D'ORDRE RÉGLEMENTAIRE

Vous trouverez les homologations nationales spécifiques à cet appareil dans le menu de celui-ci.

→ Dans le menu principal, sélectionnez **Informations appareil photo**

→ Sélectionnez **Informations réglementaires**

Signification des symboles figurant sur ce produit (accessoires inclus):

~ Courant alternatif (AC)

☐ Appareils de classe II (le produit est conçu avec une double isolation)

=== Courant continu (DC)

## ÉLIMINATION DES APPAREILS ÉLECTRIQUES ET ÉLECTRONIQUES

(applicable dans l'UE ainsi que dans les autres pays européens possédant des systèmes de tri sélectif)



Cet appareil contient des composants électriques et/ou électroniques et ne doit donc pas être jeté avec les ordures ménagères ordinaires. Au lieu de cela, il doit être déposé à un point de collecte municipal adapté afin d'y être recyclé. Ce dépôt est gratuit. Si l'appareil contient des piles ou des batteries remplaçables, celles-ci doivent être préalablement retirées et, le cas échéant, éliminées séparément par vos soins conformément à la réglementation en vigueur. D'autres informations à ce sujet sont disponibles auprès de l'administration municipale, de la société de traitement des déchets ou du magasin dans lequel vous avez acheté cet appareil.

## MARQUAGE CE

Le marquage CE de nos produits atteste du respect des exigences de base des normes européennes en vigueur.

### Français

#### Déclaration de conformité (DoC)

La société « Leica Camera AG » confirme par la présente que ce produit répond aux exigences fondamentales et autres préconisations pertinentes de la directive 2014/53/UE.

Les clients peuvent télécharger une copie de la DoC originale de nos d'équipements radioélectriques sur notre serveur de DoC : [www.cert.leica-camera.com](http://www.cert.leica-camera.com)  
Si vous avez d'autres questions, veuillez vous adresser à l'assistance produit de Leica Camera AG : Am Leitz-Park 5, 35578 Wetzlar, Allemagne

Bande de fréquence utilisable / restrictions d'utilisation : voir les caractéristiques techniques



### Le Leica Q3 est protégé contre les projections d'eau et la poussière.

L'appareil photo a été testé dans des conditions de laboratoire contrôlées et il est classifié sous IP52 selon DIN EN 60529. Merci de noter que : la protection contre les projections d'eau et la poussière n'est pas permanente et s'altère au fil du temps. Dans le manuel de l'utilisateur, vous trouverez un mode d'emploi pour le nettoyage et le séchage de l'appareil photo. La garantie ne couvre pas les dommages résultant des liquides. L'ouverture de l'appareil photo par un revendeur ou un partenaire de service non agréé entraîne l'extinction de la garantie concernant les projections d'eau et la poussière.



Il est possible de télécharger la notice complète sur le site :

**[fr.leica-camera.com/Service-Support/Assistance/Downloads](http://fr.leica-camera.com/Service-Support/Assistance/Downloads)**

Pour commander gratuitement un exemplaire papier de la notice complète, inscrivez-vous sur le site :

**[www.order-instructions.leica-camera.com](http://www.order-instructions.leica-camera.com)**

# CONDITIONS DE GARANTIE DE LEICA CAMERA AG

Chère cliente Leica, cher client Leica,

Félicitations pour l'achat de votre nouveau produit Leica, vous avez acheté un produit d'une marque mondialement connue.

En plus de vos droits de garantie légaux auprès de votre vendeur, nous, la société Leica Camera AG (« LEICA »), vous accordons en supplément des prestations de garantie facultatives pour votre produit Leica conformément aux dispositions ci-dessous (« Garantie Leica »). La garantie Leica ne limite donc pas vos droits légaux en tant que consommateur selon la loi applicable, ni vos droits en tant que consommateur vis-à-vis du commerçant avec lequel vous avez conclu le contrat d'achat.

## LA GARANTIE LEICA

Vous avez acheté un produit Leica qui a été fabriqué selon des directives de qualité particulières et contrôlé à chaque étape de fabrication par des spécialistes expérimentés. Nous accordons pour ce produit Leica et les accessoires contenus dans l'emballage d'origine correspondant la garantie Leica stipulée ci-dessous, qui s'applique à compter du 1er avril 2023. Veuillez noter que nous n'accordons aucune garantie en cas d'utilisation commerciale.

Pour certains produits Leica, nous proposons de prolonger la période de garantie si vous vous enregistrez sur notre compte Leica. Pour plus de détails, veuillez consulter notre site Internet [www.leica-camera.com](http://www.leica-camera.com).

## ÉTENDUE DE LA GARANTIE

Durant la période de garantie, les anomalies liées à des vices de fabrication ou de matériel seront corrigées gratuitement par une réparation, un remplacement des pièces défectueuses ou un échange contre un produit Leica similaire et en parfait état, à la discrétion de LEICA. Les pièces ou produits remplacés deviennent la propriété de LEICA. Toute autre réclamation, de quelque nature que ce soit et pour quelque motif juridique que ce soit, en rapport avec la présente garantie Leica, est exclue.

## SONT EXCLUS DE LA GARANTIE LEICA

Sont exclues de la garantie les pièces d'usure, comme les bonnettes, les éléments revêtus de cuir, la courroie de port, les armatures, les batteries ainsi que les pièces soumises à des contraintes mécaniques, sauf si le défaut est dû à un vice de fabrication ou de matériel. Cela vaut également pour les dommages sur la surface.

## ANNULATION DES DROITS À LA GARANTIE LEICA

Les droits à des prestations de garantie sont annulés si le défaut est dû à une utilisation non conforme ; ils peuvent également être annulés, entre autres, si des accessoires d'autres marques ont été utilisés, si le produit Leica a été ouvert de manière non conforme ou s'il a été réparé de manière non conforme. Les droits à des prestations de garantie sont également annulés si le numéro de série est illisible.

## MISE EN OEUVRE DE LA GARANTIE LEICA

Pour faire valoir un droit à une prestation de garantie, nous avons besoin d'une copie de la preuve d'achat de votre produit Leica auprès d'un revendeur agréé par LEICA (« revendeur agréé Leica »). La preuve d'achat doit mentionner la date d'achat, le produit Leica avec son numéro d'article et son numéro de série, ainsi que les coordonnées du revendeur agréé Leica. Nous nous réservons le droit de vous demander de présenter la preuve d'achat originale. Vous pouvez également envoyer une copie du certificat de garantie ; veuillez noter que celui-ci doit être dûment rempli et que la vente doit avoir été effectuée par un revendeur agréé Leica. Veuillez envoyer votre produit Leica accompagné d'une copie de la preuve d'achat ou du certificat de garantie et d'une description de la réclamation à l'adresse suivante :

**Leica Camera AG, Customer Care, Am Leitz-Park 5, 35578 Wetzlar, Allemagne**

**E-Mail : [customer.care@leica-camera.com](mailto:customer.care@leica-camera.com), Téléphone : +49 6441 2080-189** ou auprès d'un revendeur agréé Leica.

Produit Leica Photo	Durée de garantie
Tous les produits	2 ans



# CARACTÉRISTIQUES TECHNIQUES

## APPAREIL PHOTO

### Désignation

Leica Q3

### Type d'appareil photo

Appareil photo compact plein format numérique

### N° de type

6506

### N° de commande

19080 EU/US/CN, 19081 JP, 19082 ROW

### Support d'enregistrement

UHS-II (conseillé), UHS-I, carte mémoire SD/SDHC/SDXC

### Matière

Boîtier entièrement métallique : fonte de magnésium, housse en cuir

### Conditions de fonctionnement

De 0°C à +40°C

### Valeurs nominales tension/courant d'entrée

7,2V = 2,3A (batterie), 5V = 3A / 9V = 2,5A (USB)

### Dimensions (lxHxP)

130x80x92,9 mm

### Poids

Env. 743 g/658 g (avec/sans batterie)

## CAPTEUR

### Taille du capteur

Capteur CMOS, 62,39 MP/60,3 MP (total/effectif)

### Résolution photo

DNG™ : 9520 x 6336 pixels (60,3 MP), 7404 x 4928 pixels (36,5 MP), 5288 x 3518 pixels (18,6 MP)

JPG : 9520 x 6336 pixels (60,3 MP), 7392 x 4928 pixels (36,4 MP), 5280 x 3504 pixels (18,5 MP)

## OBJECTIF

### Désignation

Leica Summilux 1:1.7/28 ASPH., 11 lentilles en 9 éléments, 3 surfaces de lentilles asphériques

### Pas de vis pour filtre d'objectif

E49

## VISEUR/ÉCRAN

### Viseur (EVF)

Résolution : 5 760 000 points d'image (dots), 120 ips, agrandissement : 0,79 fois pour le format d'image 4:3 / 0,76 fois pour le format d'image 3:2, recouvrement d'image : 100 %, position de la pupille de sortie : 20,75 mm, plage de réglage : -4 dpt à +2 dpt, avec capteur d'œil pour commutation automatique entre viseur et écran, retard 0,005 s

### Écran

LCD 3" TFT, 1 843 200 points d'image (Dots), utilisation tactile possible

## ÉQUIPEMENT

### WLAN

L'appli « Leica FOTOS » est nécessaire pour utiliser la fonction WLAN. Elle est disponible sur l'Apple App Store™ ou le Google Play Store™.

	2,4 GHz	5 GHz
EU/US/CN	IEEE802.11b/g/n : canaux 1-11 (2412-2462 MHz)	Client mode : (uniquement pour une utilisation en intérieur) IEEE802.11a/n/ac : canaux 36-64 (5180-5240 MHz) Access point + client mode : Client mode : (uniquement pour une utilisation en intérieur) IEEE802.11a/n/ac : canaux 149-165 (5745-5825 MHz)
JP		Client mode : (uniquement pour une utilisation en intérieur) IEEE802.11a/n/ac : canaux 36-48 (5180-5240 MHz) Access point + client mode : Client mode : (uniquement pour une utilisation en intérieur) IEEE802.11a/n/ac : canaux 52-144 (5260-5720 MHz)
ROW		

Méthode de chiffrement : WPA™/WPA2™/WPA3™ compatible WLAN

### Bluetooth

Bluetooth 5.0 LE : Canaux 0-39 (2402-2480 MHz)

## ALIMENTATION ÉLECTRIQUE

### Batterie (Leica BP-SCL6)

Batterie lithium-ion, tension nominale de 7,2V (DC);  
capacité : 2200 mAh (minimum), 350 prises de vue (selon la norme CIPA; avec Arrêt auto. affichages/AF = 5 s);  
fabricant : Panasonic Energy (Wuxi) Co. Ltd., fabriqué en Chine

### Chargeur double (Leica BC-SCL6)

(disponible en option)

Entrée : courant continu 5V/3A, 9V/3A, inversion automatique; sortie : courant continu 8,4V, 850mA/1000mA; fabrication : Salom Electric (Xiamen) Co., Ltd., fabriqué en Chine

### Couvert par une ou plusieurs revendications des brevets HEVC répertoriés sur [patentlist.accessadvance.com](http://patentlist.accessadvance.com).

La date de fabrication figure sur la pile elle-même (code à 4/5 chiffres). Les trois premiers chiffres indiquent la date de production comme suit :

Premier chiffre: Année de production	Deuxième chiffre: Mois de production	Troisième chiffre: Jour de production						
...	...	A Janvier	1	1	D	13	S	25
F	2023	B Février	2	2	E	14	T	26
E	2024	C Mars	3	3	F	15	V	27
D	2025	D Avril	4	4	G	16	W	28
C	2026	E Mai	5	5	H	17	X	29
B	2027	F Juin	6	6	J	18	Y	30
A	2028	G Juillet	7	7	K	19	Z	31
Z	2029	H Août	8	8	L	20		
Y	2030	I Septembre	9	9	M	21		
X	2031	J Octobre	A	10	N	22		
W	2032	K Novembre	B	11	P	23		
...	...	L Décembre	C	12	R	24		

La date de fabrication de votre appareil photo figure sur un autocollant sur la carte de garantie ou sur l'emballage. Cette date est indiquée ainsi : année/mois/jour.  
Sous réserve de modifications de conception et de fabrication.

USB Type-C® est une marque déposée de l'USB Implementers Forum.

Made for  
iPhone | iPad

Use of the Made for Apple badge means that an accessory has been designed to connect specifically to the Apple product(s) identified in the badge and has been certified by the developer to meet Apple performance standards. Apple is not responsible for the operation of this device or its compliance with safety and regulatory standards. Please note that the use of this accessory with an Apple product may affect wireless performance. Apple, Apple TV, Apple Watch, iPad, iPad Air, iPad Pro, iPhone, and Lightning are trademarks of Apple Inc., registered in the U.S. and other countries. tvOS is a trademark of Apple Inc.

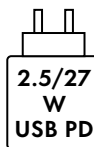

La puissance du bloc secteur requise pour charger la batterie insérée dans l'appareil photo dépend de l'état de fonctionnement de ce dernier. Si l'appareil photo est éteint, le bloc secteur doit fournir une puissance minimale de 2,5 watts.

Si l'appareil photo est allumé, la puissance minimale requise est de 27 watts.

Compatible USB PD

## Informations sur la consommation d'énergie en mode économie d'énergie

Lorsque le produit est réglé sur **[Power Saving -> Auto Power Off -> Off]**, la consommation d'énergie de l'appareil photo peut augmenter.

De plus amples informations sont également disponibles à l'adresse suivante:

<https://www.leica-camera.com>

Ecodesign Information	Characteristics
Consommation électrique en mode arrêt	0,2 Watt
Consommation électrique en mode veille	0,2 Watt
Consommation électrique en mode veille du réseau	0,4 Watt
Délai par défaut pour passer en mode veille. Heure par défaut de passage au(x) mode(s) de veille en réseau	2 minutes
Délai par défaut pour passer en mode veille en réseau (s)	2 minutes

# NAAM VAN DE ONDERDELEN

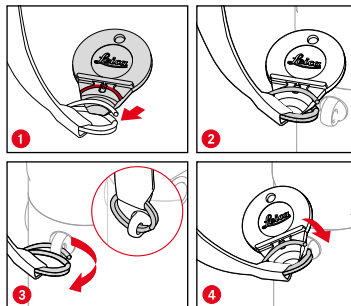
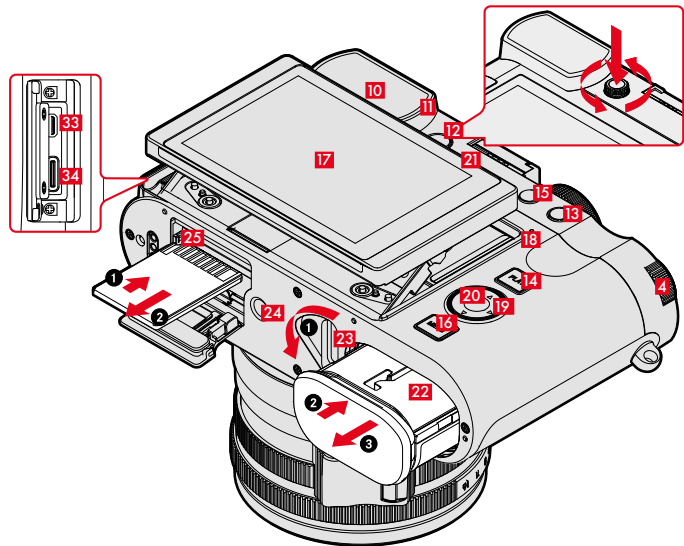
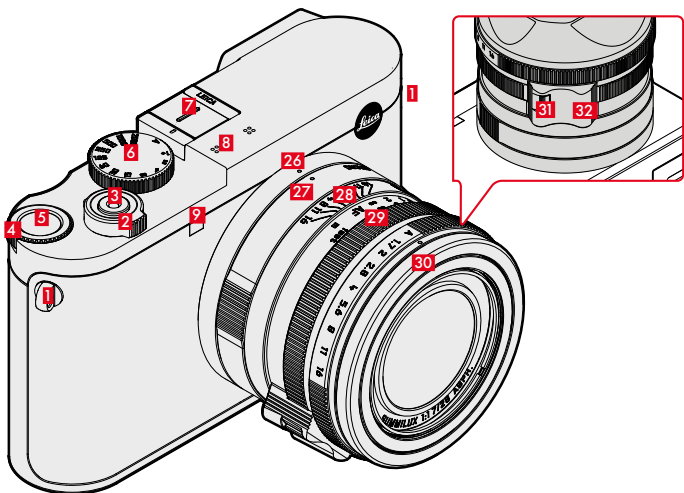

## Touch-Gebaar

	Opname	Het AF-meetveld verplaatsen
	Weergave	Opname kiezen
	Menu	Een menupunt kiezen
	Opname	Het AF-meetveld centreren
	Weergave	De opname vergroten/verkleinen
	Opname	AF-snelinstelling
	Opname	De Live-View kleiner weergeven
	Weergave	De opname verkleinen
	Opname	De Live-View groter weergeven
	Weergave	Vergroten van de opname
	Opname	Bladeren
	Opname / weergave	Andere modus kiezen

## 1 Draagoog

## 2 Hoofdschakelaar

De camera in-/uitschakelen

## 3 Ontspanner

Aantikken:

- Automatische afstandsinstelling
- Activeren van de belichtingsmeting en -regeling

Doordrukken:

- De opname maken
- Starten en stoppen van video-opname

In stand-by-modus:

- De camera reactiveren

## 4 Duimwielje

In het menu:

- Binnen de menu's navigeren

In de opnamemodus:

- Afhankelijk van de belichtingsmodus

In de weergavemodus:

- De opname vergroten/verkleinen

## 5 Duimwielje-knop

In het menu:

- De menu-instellingen accepteren

In de opnamemodus:

- Rechtstreekse toegang tot menufuncties

In de weergavemodus:

- Fabrieksinstelling: vergroting

## 6 Sluittijd-instelwiel

- A: automatische regeling van de sluitertijd

- 2000 - 1+: vaste sluitertijden

## 7 Accessoireschoen

## 8 Microfoons

Het geluid wordt in stereo opgenomen

## 9 Zelfontspanner-LED / AF-hulplicht

## 10 Zoekeroculair

## 11 Oogsensor

## 12 Dioptrie-instelwiel

Instelbereik: -4 dpt tot +2 dpt

## 13 FN-knop

In de opnamemodus:

- Rechtstreekse toegang tot menufuncties

In de weergavemodus:

- Fabrieksinstelling: `Rate/Unrate`

## 14 PLAY-knop

Omschakelen tussen opname- en weergavemodus

## 15 FN-knop

In de opnamemodus:

- Rechtstreekse toegang tot menufuncties

In de weergavemodus:

- Fabrieksinstelling: `Delete Single`

## 16 MENU-knop

In het menu:

- In de menupagina's bladeren

In de opnamemodus:

- Het menu oproepen

In de weergavemodus:

- Het weergavemenu oproepen

## 17 Monitor

3" TFT LCD, 1843 200 beeldpunten (dots), tipscherm

## 18 Status-LED

- Toegang tot geheugenkaart
- Gebruik van de WLAN-functie
- Lopende firmware-update
- Laden ('Wireless Charging' en via USB)

## 19 Keuzetoets

In het menu:

- Binnen de menu's navigeren
- De menu-instellingen accepteren

In de opnamemodus:

- Het AF-meetveld verplaatsen

## 20 Middendoets

In het menu:

- De menu-instellingen accepteren

In de opnamemodus:

- Rechtstreekse toegang tot menufuncties

- Fabrieksinstelling: **Toggle Info Levels**

In de weergavemodus:

- Fabrieksinstelling: **Toggle Info Levels**

## 21 Luidsprekers

## 22 Batterijvak

## 23 Batterij-ontgrendelingsschuif

## 24 Statiefschroefdraad

A 1/4 DIN 4503 (1/4")

## 25 Geheugenkaartensleuf

## 26 Indexpunt voor macro-functie

## 27 Macro-instelling

## 28 Afstandinstelling

## 29 Diafragma-instelling

## 30 Schroefdraad beschermring

## 31 AF/MF ontgrendeling

## 32 Vingergreep

## 33 HDMI-aansluiting

## 34 USB-C-aansluiting

Als u de camera wilt gebruiken terwijl de batterij wordt opgeladen, moet u een voeding met 9 V/3 A ( $\geq 27$  W) gebruiken.

# BETROUWBARE VERBINDINGEN

## TETHERING FOTO VIA USB-C

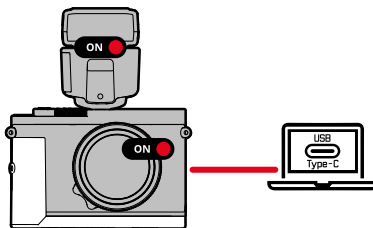

## TETHERING VIDEO VIA USB-C + HDMI

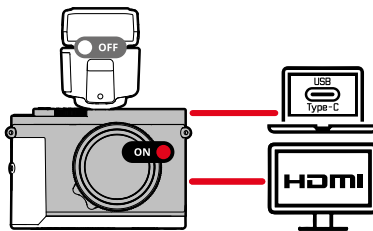

## WIRELESS CHARGING

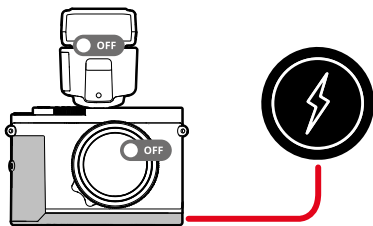

### Aanwijzing

- Gebruik een voeding met een afgegeven vermogen van uiterlijk 100 W, die voldoet aan de USB-PD-norm. Zorg er beslist voor dat deze voldoet aan de veiligheidsnorm IEC62368-1 (ES1, PS2-conform; uiterlijk 60 V, uiterlijk 100 W) voldoet. Als u niet zeker weet of de voeding aan de veiligheidsnorm voldoet, neem dan contact op met de fabrikant ervan.

# VEILIGHEIDSVOORSCHRIFTEN

## ALGEMEEN

- Gebruik uw camera niet in de onmiddellijke nabijheid van apparatuur met sterke magneetvelden en met elektrostatische of elektromagnetische velden (zoals inductie-ovens, magnetrons, monitoren van tv of computer, videogame-consoles, mobiele telefoons, zendapparatuur). Hun elektromagnetische velden kunnen de beeldregistraties verstoren.
- Sterke magneetvelden, bijv. die van luidsprekers of grote elektromotoren kunnen de opgeslagen gegevens beschadigen, resp. de opnamen verstoren.
- Als de camera door het effect van elektromagnetische velden niet goed functioneert, deze uitschakelen, de batterij verwijderen en de camera weer inschakelen.
- Bewaar kleine onderdelen (bijvoorbeeld het accessoireschoen-kapje) in principe als volgt:
  - buiten bereik van kinderen
  - op een voor verlies en diefstal veilige locatie
- Moderne elektronische elementen reageren gevoelig op elektrostatische ontlading. Omdat mensen, bijv. bij het lopen over synthetisch tapijt, al snel meer dan 10000 Volt kunnen opbouwen, kan het bij aanraking van de camera tot een ontlading komen, vooral als deze op een geleidende ondergrond ligt. Wanneer het alleen de camerabehuizing betreft, is deze ontlading voor de elektronica absoluut ongevaarlijk. De elektronica is weliswaar extra beveiligd, maar raak uit veiligheidsoverwegingen toch vooral de naar buiten lopende contacten (zoals die in de flitschoen) liever niet aan.
- Gebruik uitsluitend de voor dit model bedoelde accessoires om storing, kortsluiting of een elektrische schok te vermijden.
- Probeer nooit onderdelen van de behuizing (afdekkingen) te verwijderen. Vakkundige reparaties mogen uitsluitend door een erkend servicepunt worden verricht.
- Zorg ervoor dat er geen zand, stof en water in de camera binnendringt, bijvoorbeeld bij sneeuw, regen of aan het strand. Dat geldt vooral bij het verwisselen van het objectief (bij systeemcamera's) en bij het plaatsen en verwijderen van de geheugenkaart en de batterij. Zand en stof kunnen zowel camera, objectieven, geheugenkaart als de batterij beschadigen. Vocht kan tot storingen leiden en zelfs onherstelbare schade aan uw camera en geheugenkaart veroorzaken.

## OBJECTIEF

- Een objectief werkt als een brandglas als het volle zonlicht frontaal op de camera staat. De camera moet daarom altijd tegen sterke zonnestraling worden beschermd. Het plaatsen van een objectiefdop, het opbergen van de camera in de schaduw of idealiter in de tas kan helpen interne schade aan de camera te voorkomen.

## BATTERIJ

- Om nieuwe batterijen in de camera te gebruiken, moet u ze eerst opladen. Bij levering zijn nieuwe batterijen slechts gedeeltelijk geladen, en daarom wordt aanbevolen ze volledig te laden.
- Als deze batterijen niet volgens de voorschriften worden gebruikt of als er batterijen worden gebruikt die niet voor deze camera zijn bestemd, kan dit eventueel een explosie tot gevolg hebben!
- De batterijen mogen niet voor langere tijd aan zonlicht of hitte en vooral ook niet aan vocht of water worden blootgesteld. Bovendien mogen de batterijen nooit in een magnetron of in een omgeving onder hoge druk worden geplaatst wegens gevaar van brand of explosie!
- Vochtige of natte batterijen mogen beslist niet worden geladen of in de camera worden geplaatst!
- Houd de batterijcontacten steeds schoon en vrij. Lithium-ion batterijen zijn weliswaar tegen kortsluiting beveiligd, maar toch mag u de contacten niet in aanraking laten komen met metalen voorwerpen zoals paperclips of sieraden. Een kortgesloten batterij kan zeer heet worden en ernstige brandwonden veroorzaken.
- Als er een batterij op de grond valt, moet u onmiddellijk de behuizing en contacten op eventuele schade controleren. Het plaatsen van een beschadigde batterij kan ook de camera beschadigen.
- Als er geuren, verkleuringen, vervormingen, oververhitting of lekkages van vloeistof optreden, moet onmiddellijk de batterij uit de camera of oplader worden verwijderd en moet deze worden vervangen. Bij voortgezet gebruik van de batterij is er anders een reëel risico voor oververhitting-, brand- en/of explosiegevaar!

- Werp batterijen nooit in vuur, omdat ze anders kunnen exploderen.
- Bij brandlucht of lekkende vloeistoffen moet u de batterij uit de buurt van warmtebronnen houden. De lekkende vloeistof kan gaan branden!
- Het gebruik van andere, niet door Leica Camera AG toegestane, opladers kan tot schade aan de batterijen leiden en in een extreem geval ook tot ernstige, levensgevaarlijke verwondingen.
- Zorg ervoor dat het gebruikte stopcontact vrij toegankelijk is.
- Batterij en oplader mogen niet worden geopend. Reparaties mogen alleen door erkende werkplaatsen worden uitgevoerd.
- Garandeer dat kinderen niet bij batterijen kunnen. Als batterijen worden ingeslikt, kan dat tot verstikking leiden.

## OPLAADAPPARAAT

- Wanneer de oplader in de buurt van radio-ontvangers wordt gebruikt, kan de ontvangst worden verstoord. Houd tussen de apparaten een afstand van minimaal 1 m aan.
- Het oplaadapparaat kan bij gebruik geluid ('zoemen') veroorzaken – dit is normaal en geen storing.
- Trek de netstekker van de oplader eruit als hij niet wordt gebruikt, omdat hij ook zonder batterij zeer weinig stroom verbruikt.
- Houd de contacten van de oplader altijd schoon en maak nooit kortsluiting.

## GEHEUGENKAART

- Zolang een opname wordt opgeslagen of de geheugenkaart wordt uitgelezen, mag deze niet worden verwijderd. Ondertussen mag de camera ook niet worden uitgeschakeld en niet aan trillingen worden blootgesteld.
- Zolang de status-LED nog brandt, mag u het vak niet openen, noch de geheugenkaart of de batterij eruit nemen, omdat de camera dan nog naar het geheugen aan het wegschrijven is. Anders kunnen de gegevens op de kaart worden beschadigd en kunnen er fouten bij de camera optreden.
- Laat geheugenkaarten niet vallen en buig ze niet, omdat deze anders beschadigd kunnen worden en de opgeslagen gegevens verloren kunnen gaan.
- Raak de contacten aan de achterzijde van de geheugenkaarten niet aan en houd ze vrij van vuil, stof en vocht.
- Zorg ervoor dat de geheugenkaarten voor kinderen ontoegankelijk zijn. Het inslikken van een geheugenkaart kan leiden tot verstikking.

## SENSOR

- Hoogtestraling (bijv. bij vluchten) kan pixeldefecten veroorzaken.
- Vermijd het direct fotograferen van laserbronnen (bijv. lasershows), omdat dit kan leiden tot permanente schade aan de camerasensor als een van de stralen de sensor rechtstreeks raakt.

## DRAAGRIEM

- Controleer na het aanbrengen van de draagriem of de sluitingen correct zijn aangebracht, om te vermijden dat de camera valt.
- Deze draagriem is gemaakt van bijzonder sterk materiaal. Zorg dat kinderen niet bij de draagriem kunnen. De draagriem is geen speelgoed, en voor kinderen mogelijk gevaarlijk vanwege knel- en wurggevaar.
- Gebruik een draagriem uitsluitend in diens functie als draagriem van een camera / verrekijker. Een ander gebruik brengt letselgevaar met zich mee en kan eventueel leiden tot beschadigingen aan de draagriem, en is daarom niet toegestaan.
- Draagriemen mogen niet worden gebruikt aan camera's / verrekijkers bij sportactiviteiten als een bijzonder hoog risico bestaat, met de draagriem te blijven hangen (bijvoorbeeld bij bergbeklimmen en vergelijkbare outdoor-sporten).

# OPMERKINGEN OVER REGELGEVING

In het menu van de camera vindt u de specifieke nationale vergunningen van dit apparaat.

→ In het hoofdmenu, **Camera Information** kiezen

→ **Regulatory Information** kiezen

De symbolen op dit product (ook de accessoires) hebben de volgende betekenis:

~ Wisselspanning (AC)

== Gelijkspanning (DC)

☐ Apparatuur van de klasse II (het product is dubbel geïsoleerd gebouwd)

## MILIEUVRIENDELIJK AFVOEREN VAN ELEKTRISCHE EN ELEKTRONISCHE APPARATUUR

(geldt voor de EU en overige Europese landen met gescheiden inzameling.)

Dit toestel bevat elektrische en/of elektronische onderdelen en mag daarom niet met het normale huisvuil worden meegegeven. In plaats daarvan moet het voor recycling op door de gemeenten beschikbaar gestelde inzamelpunten worden afgegeven. Dit is voor u gratis. Als het toestel zelf verwisselbare batterijen bevat, moeten deze vooraf worden verwijderd en eventueel volgens de voorschriften milieuvriendelijk worden afgevoerd. Meer informatie over dit onderwerp ontvangt u bij uw gemeentelijke instantie, uw afvalverwerkingsbedrijf of de zaak waar u het toestel hebt gekocht.



## CE-MARKERING

De CE-markering van onze producten geeft aan dat de basiseisen van de geldende EU-richtlijnen worden nageleefd.

### Nederlands

#### Verklaring van Conformiteit (DoC)

Bij dezen verklaart "Leica Camera AG" dat dit product in overeenstemming is met de essentiële vereisten en andere relevante uitzettingen van Richtlijn 2014/53/EU.

Klanten kunnen een kopie downloaden van het originele DoC bij onze radioapparatuur producten vanaf onze DoC server: [www.cert.leica-camera.com](http://www.cert.leica-camera.com)

Neem in geval van verdere vragen contact op met: Leica Camera AG, Am Leitz-Park 5, 35578 Wetzlar, Duitsland

Bruikbare frequentieband / gebruiksbepalingen: zie technische gegevens



### De Leica Q3 is spatwater- en stofbestendig.

De camera werd onder gecontroleerde laboratoriumomstandigheden getest, en is volgens DIN EN 60529 onder IP52 geclassificeerd. Let op: de bescherming tegen spatwater en stof is niet duurzaam, en neemt na verloop van tijd af. In het gebruikshandboek vindt u een handleiding voor het reinigen en drogen van de camera. De garantie dekt geen schade door vloeistoffen. Als een niet-bevoegde leverancier of Service Partner de camera openmaakt, vervalt de garantie ten aanzien van spatwater en stof.



De uitvoerige handleiding kunt u hier ophalen:

[en.leica-camera.com/Service-Support/Support/Downloads](http://en.leica-camera.com/Service-Support/Support/Downloads)

Om gratis een gedrukt exemplaar van de uitvoerige handleiding te bestellen, registreert u uzelf onder:

[www.order-instructions.leica-camera.com](http://www.order-instructions.leica-camera.com)

# GARANTIEVOORWAARDEN VAN DE LEICA CAMERA AG

Geachte Leica-klant,

Van harte gefeliciteerd met het door u gekochte Leica-product, u hebt een merkproduct aangeschaft dat bekend is over de hele wereld.

Behalve uw wettelijke garantieaanspraken tegenover uw verkoper verlenen wij, Leica Camera AG ('LEICA'), vrijwillige garantie voor uw Leica-product overeenkomstig de onderstaande bepalingen ('Leica-garantie'). De Leica-garantie beperkt dus noch uw wettelijke rechten als consument volgens het geldende recht, noch uw rechten als consument ten opzichte van de dealer waarmee u een koopcontract hebt afgesloten.

## DE LEICA-GARANTIE

U hebt een Leica-product aangeschaft dat volgens speciale kwaliteitsrichtlijnen is geproduceerd en in de afzonderlijke productiefases door ervaren specialisten is gecontroleerd. Wij verlenen voor dit Leica-product, inclusief de accessoires in de daarbij behorende originele verpakking, de volgende Leica-garantie die geldt vanaf 1 april 2023. Houd er rekening mee dat wij bij zakelijk gebruik geen garantie verlenen.

Voor enkele Leica-producten bieden wij verlenging van de garantietijd aan, wanneer u zich met een Leica-account registreert. Details hieromtrent kunt u vinden op onze website [www.leica-camera.com](http://www.leica-camera.com).

## OMVANG VAN DE LEICA-GARANTIE

Gedurende de garantietijd worden klachten die berusten op fabricage- of materiaalfouten, kosteloos verholpen, en wel naar Leica's goeddunken, door reparatie, vervanging van defecte onderdelen of het omruilen voor een gelijkwaardig Leica-product zonder gebreken. Vervangen onderdelen of producten gaan in eigendom van LEICA over. Aanspraken die verder reiken, van welke aard en om welke rechtsgrond in verband met deze Leica-garantie dan ook, zijn uitgesloten.

## UITGEZONDERD VAN DE LEICA-GARANTIE

Slijtageonderdelen zoals oogschelpen, leren bekleding, draagriemen, wapeningen, batterijen en mechanisch belaste onderdelen vallen niet onder de Leica-garantie, tenzij het gebrek is veroorzaakt door fabricage- of materiaalfouten. Dit geldt ook voor beschadigingen aan het oppervlak.

## VERVALLEN VAN AANSPRAKEN UIT DE LEICA-GARANTIE

Aanspraken op garantie vervallen, wanneer het betreffende gebrek terug te voeren is op verkeerde behandeling; ze kunnen onder andere ook vervallen wanneer vreemde accessoires worden gebruikt, het Leica-product niet op de juiste manier is geopend of niet op de juiste wijze is gerepareerd. Aanspraken op garantie vervallen ook wanneer het serienummer onherkenbaar is.

## INROEPEN VAN DE LEICA-GARANTIE

Om een aanspraak op garantie geldend te kunnen maken, hebben wij een kopie van het aankoopbewijs van uw Leica-product nodig dat bij een door LEICA geautoriseerde dealer ('Geautoriseerde Leica-dealer') is gekocht. Het aankoopbewijs moet het volgende bevatten: de aankoopdatum, het Leica-product samen met het serienummer en gegevens betreffende de Geautoriseerde Leica-dealer. Wij behouden ons het recht voor u te vragen om overlegging van het originele aankoopbewijs. U kunt ook een kopie van het garantiebewijs toesturen; houd er rekening mee dat dit volledig moet zijn ingevuld en de verkoop moet zijn geschied door een Geautoriseerde Leica-dealer. Stuur uw Leica-product samen met de kopie van het aankoopbewijs of het garantiebewijs en een beschrijving van de klacht naar

**Leica Camera AG, Customer Care, Am Leitz-Park 5, 35578 Wetzlar, Duitsland**

**E-mail: [customer.care@leica-camera.com](mailto:customer.care@leica-camera.com), telefoon: +49 6441 2080-189** of naar een Geautoriseerde Leica-dealer.

Foto Leica-product	Garantietijd
alle producten	2 jaar



# TECHNISCHE GEGEVENS

## CAMERA

### Naam

Leica Q3

### Cameratype

Digitale kleinbeeld-compactcamera

### Typenummer

6506

### Bestelnr.

19080 EU/US/CN, 19081 JP, 19082 ROW

### Opslagmedium

UHS-II (aanbevolen), UHS-I, SD-/SDHC-/SDXC-geheugenkaart

### Materiaal

Geheel metalen behuizing: magnesiumspuitgietsstuk, afgewerkt met leer

### Gebruiksvoorwaarden

0°C tot +40°C

### Nominale waarden ingangsspanning/-stroom

7,2V = 2,3A (batterij), 5V = 3A / 9V = 2,5A (USB)

### Afmetingen (BxHxD)

130x80x92,9 mm

### Gewicht

Circa 743 g/658 g (met/zonder batterij)

## SENSOR

### Sensorformaat

CMOS-sensor, 62,39 MP/60,3 MP (totaal/effectief)

### Foto-resolutie

DNG™: 9520x6336 pixels (60,3 MP), 7404x4928 pixels (36,5 MP), 5288x3518 pixels (18,6 MP)

JPG: 9520x6336 pixels (60,3 MP), 7392x4928 pixels (36,4 MP), 5280x3504 pixels (18,5 MP)

## OBJECTIEF

### Naam

Leica Summilux 1:1.7/28 ASPH., 11 lenzen in 9 delen, 3 asferische lensoppervlakken

### Objectief-filterschroefdraad

E49

## ZOEKER/MONITOR

### Zoeker (EVF)

Resolutie: 5.760.000 beeldpunten (dots); 120 b/s; vergroting: 0,79x bij hoogte-breedteverhouding 4:3 / 0,76x bij hoogte-breedteverhouding 3:2; beeldafdekking: 100%; uittredepupil: 20,75 mm; instelbaar -4 tot +2 dioptrie; met oogsensor voor automatische omschakeling tussen zoeker en monitor; tijdsvertraging 0,005 s

### Monitor

3" TFT LCD, 1843200 beeldpunten (dots), tipbediening mogelijk

## UITRUSTING

### WLAN

Voor het gebruik van de WLAN-functie is de app 'Leica FOTOS' vereist. Verkrijgbaar in de Apple App Store™ of in de Google Play Store™.

	2,4 GHz	5 GHz	
EU/US/CN	IEEE802.11b/g/n/ kanaal 1-11 (2412- 2462 MHz)	Client mode: (Uitsluitend voor gebruik binnenshuis) IEEE802.11a/n/ac: kanaal 36-64 (5180-5320 MHz)	Access point + client mode: IEEE802.11a/n/ac: kanaal 149-165 (5745- 5825 MHz)
JP		Access point + client mode: (Uitsluitend voor gebruik binnenshuis) IEEE802.11a/n/ac: kanaal 36-48 (5180-5240 MHz)	Client mode: (Uitsluitend voor gebruik binnenshuis) IEEE802.11a/n/ac: kanaal 52-144 (5260-5720 MHz)
ROW			

Encryptie-methode: WLAN-compatible WPA™/  
WPA2™/WPA3™

### Bluetooth

Bluetooth 5.0 LE: kanaal 0-39 (2402-2480 MHz),

## VOEDING

### Batterij (Leica BP-SCL6)

Lithium-ion batterij, nominale spanning: 7,2V (DC); capaciteit: 2200mAh (min.), 350 foto's (gebaseerd op CIPA-norm, met **Displays/AF auto Off = 53**); fabrikant: Panasonic Energy (Wuxi) Co. Ltd., gefabriceerd in China

### Dubbele lader (Leica BC-SCL6)

(optioneel leverbaar)

Ingang: DC 5V/3A, 9V/3A, automatische omschakeling; uitgang: DC 2x 8,4V, 1200mA; Fabrikant: Salom Electric (Xiamen) Co., Ltd., gefabriceerd in China

**Gedekt door een of meer claims van de HEVC-patenten vermeld op [patentlist.accessadvance.com](http://patentlist.accessadvance.com).**

De productiedatum staat op de batterij zelf (code van 4/5 cijfers). De eerste drie cijfers geven de productiedatum als volgt weer:

Eerste cijfer: Productiejaar	Tweede cijfer: Productiemaand	Derde cijfer: Productiedag									
...	...	A	Januari	1	1	D	13	S	25		
F	2023	B	Februari	2	2	E	14	T	26		
E	2024	C	Maart	3	3	F	15	V	27		
D	2025	D	April	4	4	G	16	W	28		
C	2026	E	Kunnen	5	5	H	17	X	29		
B	2027	F	Juni	6	6	J	18	Y	30		
A	2028	G	Juli	7	7	K	19	Z	31		
Z	2029	H	Augustus	8	8	L	20				
Y	2030	I	September	9	9	M	21				
X	2031	J	Oktober	A	10	N	22				
W	2032	K	November	B	11	P	23				
...		L	December	C	12	R	24				

De productiedatum van uw camera vindt u op de stickers in de garantiekaart ofwel op de verpakking. De schrijfwijze is jaar/maand/dag.

Wijziging in constructie en uitvoering voorbehouden.

USB Type-C® is een geregistreerd handelsmerk van het USB Implementers Forum.

Made for  
iPhone | iPad

Use of the Made for Apple badge means that an accessory has been designed to connect specifically to the Apple product(s) identified in the badge and has been certified by the developer to meet Apple performance standards. Apple is not responsible for the operation of this device or its compliance with safety and regulatory standards. Please note that the use of this accessory with an Apple product may affect wireless performance. Apple, Apple TV, Apple Watch, iPad, iPad Air, iPad Pro, iPhone, and Lightning are trademarks of Apple Inc., registered in the U.S. and other countries. tvOS is a trademark of Apple Inc.

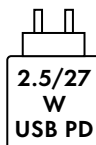

De capaciteit van de voeding voor het opladen van de camerabatterijen is afhankelijk van hun bedrijfs-toestand. Bij uitgeschakelde camera is een minimale voedingcapaciteit van 2,5 Watt nodig.

Bij ingeschakelde camera is een capaciteit van 27 Watt nodig.

**Geschikt voor USB PD**

## Informatie over energieverbruik in energiebesparende modus

Wanneer het product is ingesteld op [**Power Saving** -> **Auto Power Off** -> **Off**], kan het stroomverbruik van de camera toenemen.

Meer informatie is ook beschikbaar op:

<https://www.leica-camera.com>

Ecodesign Informatie	Characteristics
Stroomverbruik in uitgeschakelde modus	0,2 Watt
Stroomverbruik in stand-bymodus	0,2 Watt
Stroomverbruik in netwerkstandby-modus	0,4 Watt
Standaardtijd om over te schakelen naar stand-bymodus. Standaardtijd om over te schakelen naar netwerkstandbymodus(s)	2 minuten
Standaardtijd om over te schakelen naar netwerkstandby-modus(s)	2 minuten

# DENOMINAZIONE DEI COMPONENTI

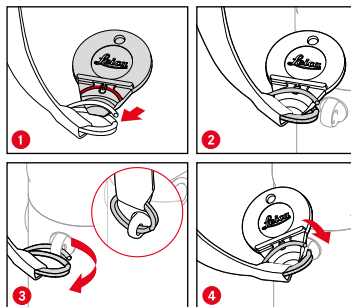
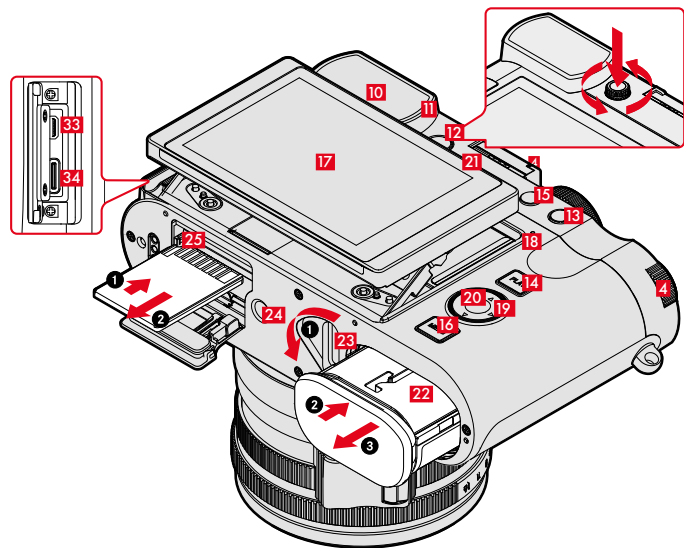
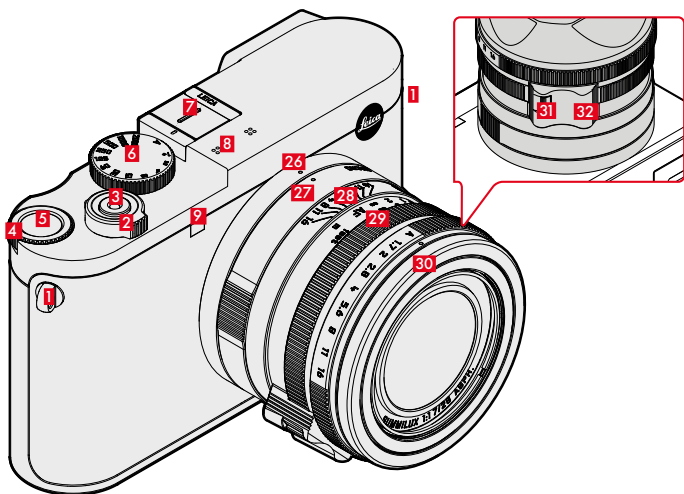

## Touching

	Scatto	Spostamento del campo di misura AF
	Riproduzione	Selezione di immagini
	Menu	Selezione di una voce di menu
	Scatto	Centrata del campo di misura AF
	Riproduzione	Ingrandimento/riduzione dell'immagine
	Scatto	Impostazione rapida di AF
	Scatto	Riduzione dell'indicatore Live View
	Riproduzione	Riduzione dell'immagine
	Scatto	Ingrandimento dell'indicatore Live View
	Riproduzione	Ingrandimento dell'immagine
	Scatto	Navigazione
	Ripresa/Riproduzione	Cambio di modalità operativa

## **1** Ganci per tracolla

## **2** Interruttore generale

Accensione e spegnimento della fotocamera

## **3** Pulsante di scatto

sfiocamento:

- regolazione automatica della messa a fuoco
- attivazione della misurazione e il controllo dell'esposizione

pressione completa:

- scatto
- avvio e arresto della ripresa video

nella modalità stand-by:

- riattivazione della fotocamera

## **4** Ghiera di selezione

nel menu:

- navigazione nei menu
- nella modalità di ripresa:
- a seconda della modalità di esposizione
- nella modalità di riproduzione:
- ingrandimento/riduzione dell'immagine

## **5** Pulsante ghiera di selezione

nel menu:

- applicazione delle impostazioni del menu
- nella modalità di ripresa:
- accesso diretto alle funzioni di menu
- nella modalità di riproduzione:
- impostazione di fabbrica: ingrandimento

## **6** Ghiera del tempo di posa

- **A**: controllo automatico del tempo di posa
- **2000 – 1+**: tempi di posa invariabili

## **7** Slitta porta accessori

## **8** Microfoni

La registrazione audio avviene in stereo

## **9** LED di autoscatto / Luce ausiliaria AF

## **10** Oculare del mirino

## **11** Sensore oculare

## **12** Ghiera di regolazione diottrica

Gamma di regolazione: da -4 dpt a +2 dpt

## **13** Pulsante FN

nella modalità di ripresa:

- accesso diretto alle funzioni di menu

nella modalità di riproduzione:

- impostazione di fabbrica: **Classifica**

## **14** Pulsante PLAY

Passaggio dalla modalità di ripresa alla modalità di riproduzione

## **15** Pulsante FN

nella modalità di ripresa:

- accesso diretto alle funzioni di menu

nella modalità di riproduzione:

- impostazione di fabbrica: **Elimina singolarmente**

## **16** Pulsante MENU

nel menu:

- navigazione nelle schermate del menu

nella modalità di ripresa:

- richiamo del menu

nella modalità di riproduzione:

- richiamo del menu di riproduzione

## **17** Monitor

3" TFT LCD, 1843 200 pixel (dot), display touchscreen

## **18** LED di stato

- accesso alla scheda di memoria
- utilizzo della funzione WLAN
- aggiornamento del firmware in corso
- processo di ricarica ("wireless charging" e tramite USB)

## **19** Pulsante di selezione

nel menu:

- navigazione nei menu
- applicazione delle impostazioni del menu

nella modalità di ripresa:

- spostamento del campo di misura AF

## 20 Pulsante centrale

nel menu:

- applicazione delle impostazioni del menu

nella modalità di ripresa:

- accesso diretto alle funzioni di menu
- impostazione di fabbrica: **Commuta Info Profili**

nella modalità di riproduzione:

- impostazione di fabbrica: **Commuta Info Profili**

## 21 Altoparlante

## 22 Vano batteria

## 23 Corsore di sbloccaggio della batteria

## 24 Attacco filettato per treppiede

A 1/4 DIN 4503 (1/4")

## 25 Vano scheda di memoria

## 26 Punto di riferimento per la funzione Macro

## 27 Ghiera di regolazione macro

## 28 Ghiera di messa a fuoco

## 29 Ghiera del diaframma

## 30 Ghiera di protezione della filettatura

## 31 Sblocco AF/MF

## 32 Poggiadita

## 33 Porta HDMI

## 34 Porta USB-C

Per potere utilizzare la fotocamera durante la ricarica della batteria occorre utilizzare un alimentatore da 9V/3A (≥ 27W).

# CONNESSIONI CONSENTITE

## TETHERING FOTO TRAMITE USB-C

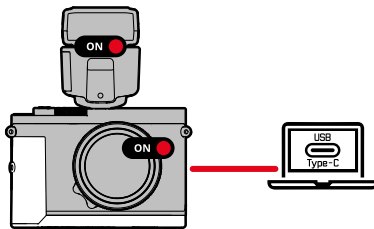

## TETHERING VIDEO TRAMITE USB-C + HDMI

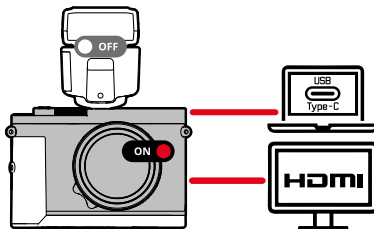

## WIRELESS CHARGING

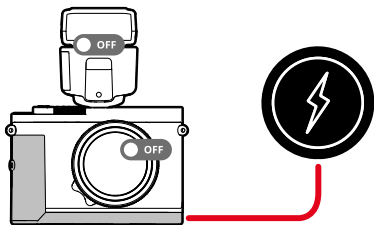

### Avvertenza

- Utilizzare un alimentatore con una potenza di uscita massima di 100W o inferiore conforme allo standard USB Power Delivery. Assicurarsi che corrisponda allo standard di sicurezza IEC62368-1 (ES1, conforme a PS2 – 60V o inferiore, 100W o inferiore). Se non siete sicuri che corrisponda allo standard di sicurezza, siete pregati di rivolgervi al produttore dell'alimentatore.

# AVVERTENZE SULLA SICUREZZA

## IN GENERALE

- Non utilizzare la fotocamera nelle immediate vicinanze di dispositivi che emettano potenti campi magnetici, elettrostatici o elettromagnetici (come, ad esempio, forni ad induzione, forni a microonde, monitor di TV o computer, console per videogiochi, cellulari, ricetrasmittenti). I loro campi elettromagnetici possono disturbare la registrazione delle immagini.
- Potenti campi magnetici, ad esempio quelli di altoparlanti o grossi motori elettrici, possono danneggiare i dati memorizzati o disturbare la ripresa.
- In caso di malfunzionamento della fotocamera dovuto all'effetto di campi elettromagnetici, spegnere la fotocamera, rimuovere brevemente la batteria e riaccendere la fotocamera.
- Conservare i componenti di piccole dimensioni (come, ad esempio, la copertura della slitta porta accessori) come descritto di seguito:
  - fuori dalla portata dei bambini
  - in un luogo sicuro, protetto da possibili smarrimenti e furti
- I moderni dispositivi elettronici sono estremamente sensibili alle scariche elettrostatiche. Dal momento che il corpo umano può facilmente caricare diverse decine di migliaia di Volt, ad esempio camminando su una moquette sintetica, il contatto con la fotocamera potrebbe produrre una scarica elettrica, soprattutto se poggia su un materiale conduttivo. Se la scarica colpisce solo il corpo macchina, le parti elettroniche non subiranno danni. Nonostante la presenza di circuiti di protezione supplementari integrati, per motivi di sicurezza si consiglia di non toccare i contatti rivolti verso l'esterno, ad esempio quelli della slitta portaflash.
- Per prevenire possibili guasti, cortocircuiti o folgorazioni, utilizzare esclusivamente gli accessori prescritti per questo modello.
- Non tentare di rimuovere parti dell'alloggiamento (coperture). Una corretta riparazione può essere effettuata solo presso un centro assistenza autorizzato.
- Assicurarsi che nella fotocamera non penetrino sabbia, polvere e acqua, ad esempio in caso di neve, pioggia o in spiaggia. Ciò vale soprattutto durante la sostituzione degli obiettivi (per fotocamere di sistema) e l'inserimento o la rimozione della scheda di memoria e della batteria. Sabbia e polvere possono danneggiare la fotocamera, gli obiettivi, la scheda di memoria nonché la batteria. L'umidità può causare malfunzionamenti e addirittura danni irreparabili alla fotocamera e alla scheda di memoria.

## OBIETTIVO

- Quando la fotocamera è esposta frontalmente ai raggi diretti del sole, l'obiettivo agisce come una lente focale. Di conseguenza, la fotocamera dovrà essere assolutamente protetta da una forte irradiazione solare. Applicando il copriobiettivo e tenendo la fotocamera all'ombra (o meglio nell'apposita custodia), si possono evitare danni ai componenti interni della fotocamera.

## BATTERIA

- Prima di essere utilizzate per la prima volta, le batterie nuove devono essere ricaricate per essere attivate per l'utilizzo nella fotocamera. Si consiglia di ricaricare completamente le batterie, poiché alla consegna sono caricate solo parzialmente.
- Un utilizzo non conforme di queste batterie o l'uso di tipi di batterie non previsti può provocare in alcuni casi esplosioni!
- Le batterie ricaricabili non devono essere esposte per periodi prolungati alla luce del sole, al calore, all'umidità o venire a contatto con liquidi. Inoltre, esse non devono assolutamente essere poste in forni a microonde o contenitori ad alta pressione: pericolo di incendi o di esplosione!
- Batterie umide o bagnate non devono in alcun caso essere ricaricate né inserite nella fotocamera!
- I contatti della batteria devono essere sempre puliti e accessibili. Le batterie ricaricabili agli ioni di litio sono protette contro i cortocircuiti; tuttavia, è buona norma proteggerne i contatti da oggetti di metallo come clip da ufficio o gioielli. Una batteria cortocircuitata può surriscaldarsi e causare gravi ustioni.
- Qualora una batteria sia caduta, verificare immediatamente che l'alloggiamento e i contatti non si siano danneggiati. L'inserimento di una batteria danneggiata può provocare danni alla fotocamera.
- Se la fotocamera emana uno strano odore, cambia colore, si deforma, si surriscalda oppure presenta una fuoriuscita di liquido, la batteria deve essere subito rimossa dalla fotocamera o dal caricabatterie e sostituita. Continuando a utilizzare batterie in queste condizioni sussiste il rischio di surriscaldamento, d'incendio e/o di esplosione!
- Non gettare in alcun caso le batterie nel fuoco, poiché possono esplodere.

- In caso di fuoriuscita di liquidi o odore di bruciato, tenere la batteria lontana da fonti di calore. Il liquido fuoriuscito può incendiarsi!
- L'uso di caricabatterie diversi, non autorizzati da Leica Camera AG, può danneggiare le batterie provocando, nei casi più estremi, anche lesioni personali gravi con pericolo di morte.
- Accertarsi che la presa di rete utilizzata sia liberamente accessibile.
- Non aprire mai la batteria e il caricabatterie. Le riparazioni possono essere eseguite esclusivamente presso i centri autorizzati.
- Tenere sempre le batterie fuori dalla portata dei bambini. Se ingerite, le batterie possono provocare il soffocamento.

## CARICABATTERIE

- Se il caricabatterie viene utilizzato nelle vicinanze di radiorecettori, la ricezione di questi ultimi potrebbe risultare disturbata. Mantenere sempre una distanza di almeno un metro tra i dispositivi.
- Durante l'utilizzo, il caricabatterie può emettere rumori ("ronzii"); si tratta di un fenomeno normale e non rappresenta un'anomalia di funzionamento.
- Scollegare il caricabatterie dalla rete quando non viene utilizzato, poiché, in caso contrario, anche con la batteria non inserita, consuma corrente, sia pure in quantità molto ridotta.
- Mantenere sempre puliti i contatti del caricabatterie e non metterli in corto.

## SCHEDA DI MEMORIA

- Non estrarre la scheda di memoria durante il salvataggio di un'immagine o il trasferimento di dati dalla scheda di memoria. Durante queste operazioni, la fotocamera non deve essere né spenta né esposta a urti o vibrazioni.
- Non aprire il vano e non estrarre la scheda di memoria né la batteria finché il LED di stato che indica l'accesso alla memoria della fotocamera è acceso. In caso contrario, i dati sulla scheda possono essere distrutti e la fotocamera può funzionare in modo difettoso.
- Non lasciare cadere le schede di memoria e non piegarle, in quanto potrebbero danneggiarsi e i dati salvati potrebbero andare perduti.
- Non toccare i contatti sul retro della scheda di memoria e tenerli lontani da sporco, polvere e umidità.
- Assicurarsi che le schede di memoria siano tenute fuori dalla portata dei bambini. L'ingestione delle schede di memoria comporta il pericolo di soffocamento.

## SENSORE

- Le radiazioni cosmiche (ad esempio, durante i voli) possono causare difetti dei pixel.
- Evitare di fotografare direttamente le sorgenti laser (ad esempio, gli spettacoli laser), poiché ciò può causare danni permanenti al sensore della fotocamera se uno dei raggi colpisce direttamente il sensore.

## TRACOLLA

- Dopo avere applicato la tracolla, occorre accertarsi che le chiusure siano correttamente montate per evitare un'eventuale caduta della fotocamera.
- Questa tracolla è realizzata in un materiale particolarmente resistente. Tenere la tracolla fuori dalla portata dei bambini. La tracolla non è un giocattolo e può essere potenzialmente pericolosa per i bambini (pericolo di strangolamento).
- Utilizzare la tracolla unicamente per la funzione per cui è stata prevista, ossia come cinghia da trasporto per fotocamera o binocolo. Qualsiasi utilizzo diverso comporta il rischio di lesioni e danni alla tracolla stessa e, pertanto, non è consentito.
- Non utilizzare la tracolla come cinghia da trasporto per fotocamere o binocoli durante attività sportive qualora sussista un elevato rischio di rimanere sospesi o impigliati con la cinghia stessa (ad esempio in arrampicate in montagna o sport simili all'aria aperta).



# INFORMAZIONI OBBLIGATORIE

Nel menu della fotocamera sono riportate le certificazioni del paese di utilizzo specifiche per questo dispositivo.

→ Nel menu principale, selezionare **Informazioni fotocamera**

→ Selezionare **Informazioni obbligatorie**

I simboli riportati sul prodotto (compresi gli accessori) rappresentano quanto segue:

 Corrente alternata (AC)	 Dispositivi di classe II (prodotto costruito con doppio isolamento)
 Corrente continua (DC)	

## SMALTIMENTO DEI DISPOSITIVI ELETTRICI ED ELETTRONICI

(Si applica all'UE e agli altri Paesi europei con sistemi di raccolta differenziata)



Il presente dispositivo contiene componenti elettrici e/o elettronici e, pertanto, non deve essere smaltito insieme ai normali rifiuti domestici. Il dispositivo deve essere depositato presso gli appositi centri di raccolta allestiti dalle autorità municipali dove sarà riciclato. Questa procedura è gratuita. Se il dispositivo contiene pile o batterie ricaricabili, queste dovranno essere preventivamente rimosse e, se necessario, smaltite da parte dell'utente conformemente alle normative vigenti in materia. Per ulteriori informazioni sull'argomento, rivolgersi all'amministrazione comunale, all'azienda addetta allo smaltimento o al rivenditore dell'apparecchio.

## MARCHIO CE

Il marchio CE attesta la conformità dei nostri prodotti ai requisiti fondamentali delle direttive UE vigenti.

### Italiano

#### Dichiarazione di conformità (DoC)

Con la presente, "Leica Camera AG" dichiara che questo prodotto è conforme ai requisiti essenziali e alle altre disposizioni rilevanti della Direttiva 2014/53/UE.

I clienti possono scaricare una copia del DoC originale per i nostri prodotti di apparecchiature radio dal nostro server DoC: [www.cert.leica-camera.com](http://www.cert.leica-camera.com)

In caso di ulteriori domande, contattare: Leica Camera AG, Am Leitz-Park 5, 35578 Wetzlar, Germania

Banda di frequenza utilizzabile / limitazioni d'uso: vedi dati tecnici



### La fotocamera Leica Q3 è antispuzzo e antipolvere.

La fotocamera è stata testata in condizioni di laboratorio controllate ed è classificata con un indice di protezione IP52 ai sensi della norma DIN EN 60529. Nota: la protezione antispuzzo e antipolvere non è permanente e diminuisce con il tempo. Nel manuale di istruzioni troverete indicazioni riguardanti la pulizia e l'asciugatura corrette della fotocamera. La garanzia non copre i danni provocati dai liquidi. L'apertura della fotocamera da parte di un rivenditore o di partner dell'assistenza non autorizzati provoca l'estinzione della garanzia riguardante gli spruzzi d'acqua e la polvere.



Per istruzioni dettagliate, è possibile scaricare il manuale alla pagina:  
**[it.leica-camera.com/Assistenza-clienti/Supporto/Downloads](http://it.leica-camera.com/Assistenza-clienti/Supporto/Downloads)**

Per ricevere gratuitamente una copia cartacea delle istruzioni dettagliate, si prega di registrarsi all'indirizzo:

**[www.order-instructions.leica-camera.com](http://www.order-instructions.leica-camera.com)**

# CONDIZIONI DI GARANZIA DI LEICA CAMERA AG

Gentile cliente Leica,

ci congratuliamo con Lei per aver acquistato questo nuovo prodotto Leica, marchio noto a livello mondiale.

Su questo prodotto Leica, oltre ai diritti di garanzia previsti dalla legge nei confronti del proprio rivenditore, Leica Camera AG ("LEICA") concede anche prestazioni di garanzia gratuite per il vostro prodotto Leica conformemente alle seguenti regolamentazioni ("Garanzia Leica"). La garanzia Leica non limita, quindi, né i Suoi diritti legali di consumatore secondo il diritto di volta in volta applicabile, né i Suoi diritti di consumatore nei confronti del rivenditore con cui Lei ha stipulato il contratto di acquisto.

## LA GARANZIA LEICA

Lei ha acquistato un prodotto Leica che soddisfa criteri di qualità particolarmente rigorosi ed è stato testato in ogni sua fase di produzione da specialisti esperti. Su questo prodotto Leica, compresi gli accessori contenuti nella rispettiva confezione originale, concediamo la seguente garanzia Leica, valida a partire dal 1° aprile 2023. La preghiamo di osservare che non concediamo alcuna garanzia in caso di uso commerciale.

Per alcuni prodotti Leica offriamo una proroga del periodo di garanzia qualora Lei decida di registrarsi nel nostro account Leica.

Maggiori dettagli sono disponibili sul nostro sito web, [www.leica-camera.com](http://www.leica-camera.com).

## AMBITO DELLA GARANZIA LEICA

Durante il periodo di garanzia, i reclami riguardanti difetti di fabbricazione e di materiale saranno risolti gratuitamente, a discrezione di LEICA, mediante riparazione, sostituzione delle parti difettose o cambio con un prodotto Leica simile in perfette condizioni. Le parti o i prodotti sostituiti diventano di proprietà di LEICA. Sono esclusi ulteriori diritti, di qualsiasi tipo e basati su qualsiasi fondamento giuridico, in aggiunta a quelli previsti dalla presente garanzia Leica.

## ESCLUSIONI DALLA GARANZIA LEICA

Sono escluse dalla garanzia Leica le parti soggette a usura, come le conchiglie oculari, le parti in pelle, le tracolle, i rinforzi, le batterie e le parti sottoposte a sollecitazioni meccaniche, a meno che il problema sia dovuto a difetti di fabbricazione o di materiale. Questo vale anche per i danni alle superfici.

## DECADIMENTO DEI DIRITTI ALLA GARANZIA LEICA

I diritti alle prestazioni di garanzia decadono qualora il vizio in questione sia da ricondurre ad un impiego non conforme; i diritti alla garanzia possono decadere anche nel caso in cui venga utilizzato un accessorio di terze parti o qualora il prodotto Leica venisse aperto o riparato in modo scorretto e non professionale. I diritti alle prestazioni di garanzia decadono anche quando il numero di serie non è più riconoscibile.

## RIVENDICAZIONE DELLA GARANZIA LEICA

Per rivendicare il diritto alla garanzia è necessaria una copia della prova di acquisto (scontrino) del prodotto Leica presso un rivenditore autorizzato del marchio LEICA ("rivenditore autorizzato Leica"). La prova d'acquisto dovrà riportare la data di acquisto, il prodotto Leica unitamente al codice dell'articolo e al numero di serie e i dati del rivenditore autorizzato Leica. Ci riserviamo il diritto di richiedere la presentazione della prova di acquisto originale. In alternativa è possibile inviare una copia del certificato di garanzia; si prega di ricordare che il certificato deve essere completamente compilato e che il prodotto deve essere stato venduto da un rivenditore autorizzato Leica. Inviare il prodotto Leica accompagnato da una copia della prova d'acquisto o del certificato di garanzia, nonché una descrizione del reclamo a:

**Leica Camera AG, Customer Care, Am Leitz-Park 5, 35578 Wetzlar, Germania**

**E-Mail:** [customer.care@leica-camera.com](mailto:customer.care@leica-camera.com), **telefono:** +49 6441 2080-189 o ad un rivenditore autorizzato Leica.

Foto prodotto Leica	Periodo di garanzia
tutti i prodotti	2 anni



# SCHEDA TECNICA

## FOTOCAMERA

### Modello

Leica Q3

### Tipo di fotocamera

Fotocamera digitale compatta pieno formato

### N. modello

6506

### Cod. ord.

19080 EU/US/CN, 19081 JP, 19082 ROW

### Supporti di memoria

UHS-II (consigliato), UHS-I, schede di memoria SD/SDHC/SDXC

### Materiale

Corpo esterno interamente metallico: magnesio pressofuso, rivestimento in pelle

### Condizioni d'esercizio

Da 0°C a +40°C

### Valori nominali tensione/corrente di ingresso

7,2V = 2,3A (batteria), 5V = 3A / 9V = 2,5A (USB)

### Dimensioni (LxAxP)

130x80x92,9 mm

### Peso

Circa 743 g/658 g (con/senza batteria)

## SENSORE

### Dimensioni del sensore

Sensore CMOS, 62,39 MP/60,3 MP (totale/effettivo)

### Risoluzione foto

DNG™: 9520x6336 pixel (60,3 MP), 7404x4928 pixel (36,5 MP), 5288x3518 pixel (18,6 MP)

JPG: 9520x6336 pixel (60,3 MP), 7392x4928 pixel (36,4 MP), 5280x3504 pixel (18,5 MP)

## OBIETTIVO

### Modello

Leica Summilux 1:1.7/28 ASPH., 11 lenti in 9 gruppi, 3 elementi a superficie asferica

### Filettatura per filtri obiettivo

E49

## MIRINO/MONITOR

### Mirino (EVF)

Risoluzione: 5.760.000 punti (dot), 120 B/s, ingrandimento: 0,79x con rapporto di formato 4:3 / 0,76x con rapporto di formato 3:2, copertura dell'immagine: 100%, posizione pupilla di uscita: 20,75 mm, regolabile da -4 dpt a +2 dpt, con sensore oculare per la commutazione automatica da mirino a monitor e viceversa, ritardo temporale 0,005 s

### Monitor

3" TFT LCD, 1843.200 punti (dot), possibilità di controllo tattile

## DOTAZIONE A CORREDO

### WLAN

Per utilizzare la funzione WLAN è necessaria la app "Leica FOTOS". Disponibile nell'Apple App Store™ o nel Google Play Store™.

	2,4 GHz	5GHz	
EU/US/CN	IEEE802.11b/g/n: canale 1-11 (2412-2462 MHz)	Client mode: (solo per uso in interni) IEEE802.11a/n/ac: canali 36-64 (5180-5320 MHz)	Access point + client mode: IEEE802.11a/n/ac: canali 149-165 (5745-5825 MHz)
JP		Access point + client mode: (solo per uso in interni) IEEE802.11a/n/ac: canali 36-48 (5180-5240 MHz)	Client mode: (solo per uso in interni) IEEE802.11a/n/ac: canali 52-144 (5260-5720 MHz)
ROW			

Metodo di codifica: WLAN compatibile WPA™/WPA2™/WPA3™

### Bluetooth

Bluetooth 5.0 LE: canali 0-39 (2402-2480 MHz)

## ALIMENTAZIONE ELETTRICA

### Batteria (Leica BP-SCL6)

Batteria ricaricabile agli ioni di litio, tensione nominale 7,2V (DC); capacità: 2200mAh (almeno), 350 riprese (in base allo standard CIPA, con **Indicatori/AF autom.** Off = 5 s); fabbricante: Panasonic Energy (Wuxi) Co. Ltd., Made in China

### Caricabatterie doppio (Leica BC-SCL6)

(disponibile come optional)

Ingresso: tensione continua 5V/3A, 9V/3A, commutazione automatica; uscita: tensione continua 2x 8,4V, 1200mA; produttore: Salom Electric (Xiamen) Co., Ltd., made in China

**Prodotto protetto da uno o più brevetti approvati HEVC elencati in [patentlist.accessadvance.com](http://patentlist.accessadvance.com).**

La data di produzione è riportata sulla batteria stessa (codice a 4/5 cifre). Le prime tre cifre indicano la data di produzione come segue:

Prima cifra: Anno di produzione		Seconda cifra: Mese di produzione		Terza cifra: Giorno di produzione					
...	...	A	Gennaio	1	1	D	13	S	25
F	2023	B	Febbraio	2	2	E	14	T	26
E	2024	C	Marzo	3	3	F	15	V	27
D	2025	D	Aprile	4	4	G	16	W	28
C	2026	E	Maggio	5	5	H	17	X	29
B	2027	F	Giugno	6	6	J	18	Y	30
A	2028	G	Luglio	7	7	K	19	Z	31
Z	2029	H	Agosto	8	8	L	20		
Y	2030	I	Settembre	9	9	M	21		
X	2031	J	Ottobre	A	10	N	22		
W	2032	K	Novembre	B	11	P	23		
...		L	Dicembre	C	12	R	24		

La data di produzione della fotocamera è posta sulle etichette nei tagliandi del certificato di garanzia oppure sulla confezione. Il formato della data è anno/mese/giorno.

Con riserva di modifiche alla costruzione e all'esecuzione.

USB Type-C® è un marchio registrato dell'USB Implementers Forum.

Made for  
iPhone | iPad

Use of the Made for Apple badge means that an accessory has been designed to connect specifically to the Apple product(s) identified in the badge and has been certified by the developer to meet Apple performance standards. Apple is not responsible for the operation of this device or its compliance with safety and regulatory standards. Please note that the use of this accessory with an Apple product may affect wireless performance. Apple, Apple TV, Apple Watch, iPad, iPad Air, iPad Pro, iPhone, and Lightning are trademarks of Apple Inc., registered in the U.S. and other countries. iVOS is a trademark of Apple Inc.

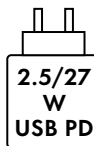

La potenza dell'alimentatore per la ricarica della batteria nella fotocamera dipende dallo stato di ricarica della batteria. A fotocamera spenta è necessaria una potenza minima dell'alimentatore di 2,5 Watt.

A fotocamera accesa è necessaria una potenza di almeno 27 Watt.

**USB-PD compatibile**

## Informazioni sul consumo di energia in modalità di risparmio energetico

Se il prodotto è passato a **Power Saving** -> **Auto Power Off** -> **Off**, il consumo di energia del prodotto può aumentare. Ulteriori informazioni sono disponibili anche su: <https://www.leica-camera.com>

Ecodesign Informazioni	Valori
Consumo di energia in modalità off	0,2 Watt
Consumo di energia in modalità standby	0,2 Watt
Consumo di energia in modalità standby di rete	0,4 Watt
Tempo standard per il passaggio alla modalità standby. Tempo standard per il passaggio alla modalità standby di rete	2 minuti
Tempo preimpostato per il passaggio alla modalità standby in rete	2 minuti

# DESIGNACIÓN DE LOS COMPONENTES

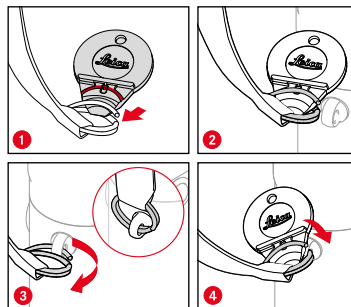
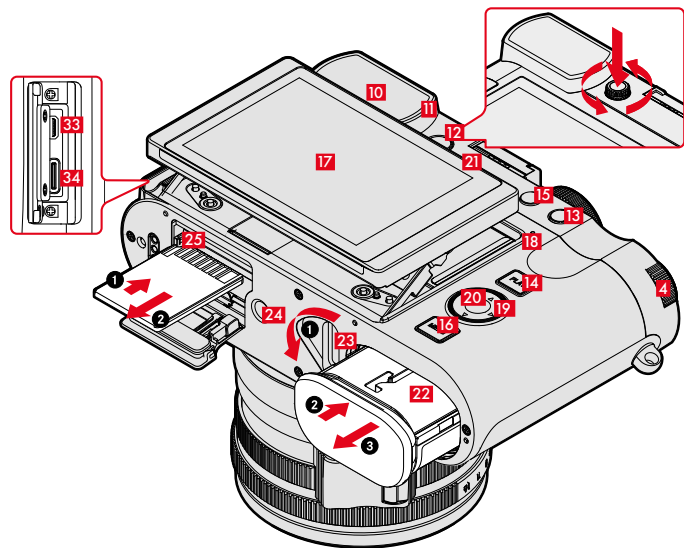
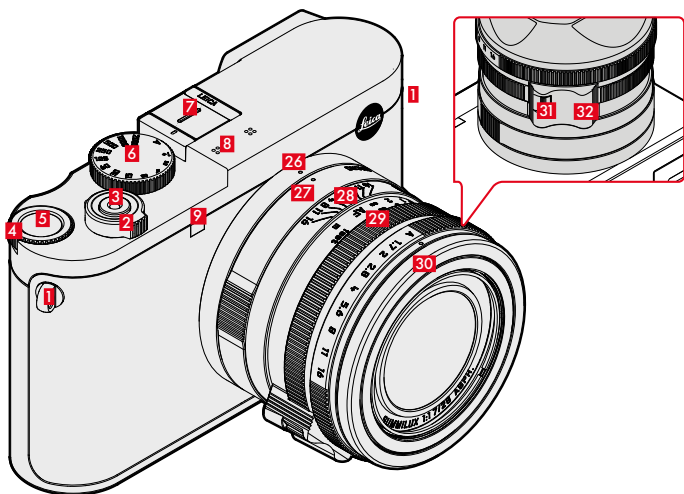

## Gestos táctiles

	Toma	Desplazamiento del campo de medición AF
	Reproducción	Selección de tomas
	Menú	Selección de una opción de menú
	Toma	Desplazamiento del campo de medición AF
	Reproducción	Ampliación/reducción de la toma
	Toma	Configuración rápida de AF
	Toma	Reducción de la indicación de Live View
	Reproducción	Reducción de la toma
	Toma	Aumento de la indicación de Live View
	Reproducción	Ampliación de las tomas
	Toma	Hojear
	Toma/Reproducción	Cambio del modo de funcionamiento

## **1 Ojales de transporte**

## **2 Interruptor principal**

Encendido y apagado de la cámara

## **3 Disparador**

Cuando se toca:

- Ajuste automático del enfoque
- Activación de la medición y el control de la exposición

Al presionar:

- Disparar
- Iniciación/detención de la grabación de vídeo

en modo stand-by:

- Reactivación de la cámara

## **4 Rueda selectora**

en el menú:

- Navegación por los menús

en el modo de toma:

- Dependiendo del modo de exposición

en el modo de reproducción:

- Ampliación/reducción de la toma

## **5 Botón de rueda selectora**

en el menú:

- Aceptación de los ajustes del menú

en el modo de toma:

- Acceso directo a las funciones del menú

en el modo de reproducción:

- Configuración de fábrica: aumento

## **6 Dial de velocidad de obturación**

- **A**: control automático de la velocidad de obturación
- **2000** – **1+**: velocidades de obturación fijas

## **7 Zapata para accesorios**

## **8 Micrófonos**

La grabación de sonido se realiza en estéreo

## **9 LED del autodisparador / luz auxiliar AF**

## **10 Ocular del visor**

## **11 Sensor de ocular**

## **12 Dial de ajuste de dioptrías**

Rango de ajuste: de -4 dpt a +2 dpt

## **13 Botón FN**

en el modo de toma:

- Acceso directo a las funciones del menú

en el modo de reproducción:

- Configuración de fábrica: **Clasificar**

## **14 Botón PLAY**

Cambio entre el modo de toma y reproducción

## **15 Botón FN**

en el modo de toma:

- Acceso directo a las funciones del menú

en el modo de reproducción:

- Configuración de fábrica: **Eliminar una**

## **16 Botón MENU**

en el menú:

- Desplazamiento por las páginas del menú

en el modo de toma:

- Activación del menú

en el modo de reproducción:

- Acceso al menú de reproducción

## **17 Monitor**

LCD TFT de 3", 1843200 píxeles (puntos), pantalla táctil

## **18 LED de estado**

- Acceso a tarjetas de memoria
- Uso de la función WLAN
- Actualización de firmware en curso
- Proceso de carga (carga sin cable y con USB)

## **19 Selector direccional**

en el menú:

- Navegación por los menús
- Aceptación de los ajustes del menú

en el modo de toma:

- Desplazamiento del campo de medición AF

## 20 Botón central

en el menú:

- Aceptación de los ajustes del menú

en el modo de toma:

- Acceso directo a las funciones del menú
- Configuración de fábrica: |

Cambiar de perfil de información

en el modo de reproducción:

- Configuración de fábrica: |

Cambiar de perfil de información

## 21 Altavoz

## 22 Compartimento de la batería

## 23 Pestillo de liberación de la batería

## 24 Rosca para trípode

A 1/4 DIN 4503 (1/4")

## 25 Ranura para tarjetas de memoria

## 26 Punto de alineación para función macro

## 27 Dial de ajuste de macro

## 28 Anillo de enfoque

## 29 Anillo de ajuste del diafragma

## 30 Anillo protector de rosca

## 31 Botón de desbloqueo de AF/MF

## 32 Agarre para dedo

## 33 Conexión para HDMI

## 34 Conexión para USB-C

Para que la cámara pueda funcionar durante el proceso de carga de la batería, es necesario utilizar una fuente de alimentación de 9V/3A ( $\geq 27W$ ).

# CONEXIONES ADMITIDAS

## TETHERING PARA FOTOS MEDIANTE USB-C

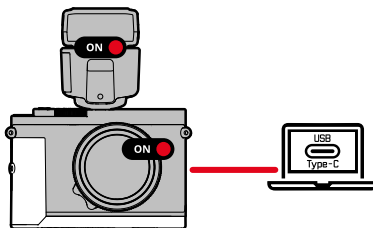

## TETHERING PARA VÍDEO MEDIANTE USB-C + HDMI

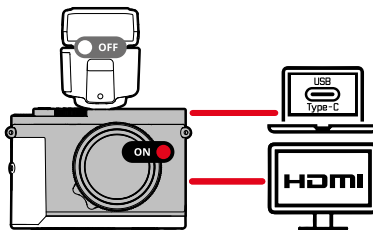

## CARGA SIN CABLE

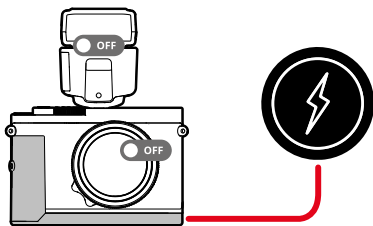

### Nota

- Utilice una fuente de alimentación con una potencia de salida de 100W o menos, la que sea adecuada para el estándar del USB-PD. Asegúrese de que la potencia de salida se corresponde con los estándares de seguridad IEC62368-1 (de conformidad con ESI, PS2 – 60V o menos, 100W o menos). Si no está seguro sobre si se corresponde con los estándares de seguridad, póngase en contacto con el fabricante de la fuente de alimentación.

# INDICACIONES DE SEGURIDAD

## GENERAL

- No emplee su cámara en las proximidades inmediatas de aparatos con campos magnéticos intensos, así como campos electrostáticos o electromagnéticos (como p. ej., hornos de inducción, hornos microondas, monitores de televisión o de ordenador, consolas de videojuegos, teléfonos móviles y aparatos de radio). Sus campos electromagnéticos pueden perturbar las grabaciones de imágenes.
- Los campos magnéticos intensos, p. ej. de altavoces o motores eléctricos potentes, pueden dañar los datos guardados o perjudicar las tomas.
- Si la cámara no funcionara correctamente debido al efecto de campos electromagnéticos, apáguela, retire la batería por un momento y luego vuelva a encenderla.
- Las piezas pequeñas (p. ej. cubierta de la zapata para accesorios) deben guardarse en principio de la siguiente manera:
  - fuera del alcance de los niños
  - en un lugar a salvo de la pérdida y el robo
- Los componentes electrónicos modernos son sensibles a las descargas electrostáticas. Puesto que las personas, al caminar, p. ej., sobre moquetas sintéticas, pueden cargarse fácilmente con más de 10 000 voltios, al tocar su cámara podría producirse una descarga, sobre todo si está colocada sobre una base conductiva. Si solamente afecta a la carcasa de la cámara, esta descarga es totalmente inofensiva para el sistema electrónico. Sin embargo, por motivos de seguridad y en la medida de lo posible, los contactos hacia el exterior, como los de la zapata del flash, no deberían tocarse, a pesar de los dispositivos de protección adicionales incorporados.
- Para evitar averías, cortocircuitos o descargas eléctricas, utilice únicamente los accesorios especificados para este modelo.
- No intente quitar partes de la carcasa de la cámara (cubiertas). Las reparaciones especializadas solo se pueden efectuar en centros de servicio de posventa autorizados.
- Asegúrese de que no penetre arena, polvo ni agua en la cámara, p. ej. cuando nieva, llueve, o en la playa. Tenga esto en cuenta, especialmente, al cambiar el objetivo (en cámaras de sistema) o al introducir o sacar la tarjeta de memoria y de la batería. La arena y el polvo pueden deteriorar tanto la cámara como el objetivo, la tarjeta de memoria y la batería. La humedad puede provocar fallos de funcionamiento e incluso daños irreparables en la cámara y en la tarjeta de memoria.

## OBJETIVO

- Un objetivo tiene el efecto de un cristal de combustión cuando un rayo de sol incide frontalmente en la cámara. Por lo tanto, la cámara debe estar protegida de la luz solar intensa. Colocar la tapa del objetivo y guardar la cámara a la sombra o, idealmente, en el estuche ayuda a evitar daños en el interior de la cámara.

## BATERÍA

- Las baterías nuevas deben cargarse antes del primer uso para activarla antes de utilizarla en la cámara. Para ello, se recomienda cargar la batería por completo ya que las baterías se entregan solo parcialmente cargadas.
- La utilización contraria a las normas de las baterías y la utilización de tipos de baterías no previstos pueden llegar a producir, en determinadas circunstancias, una explosión.
- La batería no se debe exponer durante un tiempo prolongado a la luz solar, el calor o la humedad. Tampoco la batería se debe colocar en un microondas o en un recipiente de alta presión, para evitar el riesgo de incendio o de explosión.
- En ningún caso deben cargarse o introducirse en la cámara baterías húmedas o mojadas.
- Mantenga los contactos de la batería siempre limpios y libremente accesibles. Aunque las baterías de iones de litio están protegidas contra cortocircuitos, es necesario protegerlas contra el contacto con objetos metálicos, como clips o joyas. Una batería cortocircuitada se puede calentar en exceso y provocar graves quemaduras.
- Si se cae la batería, compruebe a continuación la carcasa y los contactos por si han sufrido algún daño. La utilización de una batería dañada puede dañar la cámara.
- En caso de emisión de olores, decoloraciones, deformaciones, sobrecalentamiento o salida de líquido, es preciso retirar inmediatamente de la cámara o del cargador la batería y sustituirla. ¡Si se sigue utilizando la batería, existe peligro de sobrecalentamiento, con el consiguiente riesgo de incendio o explosión!
- ¡En ningún caso tire las baterías al fuego ya que pueden explotar!

- En caso de salida de líquido o de olor a quemado, mantenga la batería alejada de las fuentes de calor. El líquido derramado puede inflamarse.
- El empleo de otros cargadores no autorizados por Leica Camera AG puede causar daños en las baterías; en casos extremos, incluso lesiones graves que ponen en peligro la vida.
- Procure que pueda accederse libremente al enchufe de red utilizado.
- No se deben abrir ni el cargador ni la batería. Las reparaciones deben realizarse exclusivamente en talleres autorizados.
- Asegúrese de que las baterías estén siempre fuera del alcance de los niños. Si se tragan las baterías, pueden provocar asfixia.

## **CARGADOR**

- Si el cargador se utiliza cerca de aparatos de radio, puede perturbarse la recepción. Procure mantener una distancia mínima de 1 m entre los aparatos.
- Cuando se utiliza el cargador, pueden producirse ruidos («zumbidos»), esto es normal y no un funcionamiento defectuoso.
- Si no va a utilizar el cargador, desconéctelo de la red, porque de lo contrario consume una cantidad (muy reducida) de corriente, incluso sin batería.
- Mantenga los contactos del cargador siempre limpios y nunca los ponga en cortocircuito.

## **TARJETA DE MEMORIA**

- Mientras se guarda una toma en la tarjeta de memoria o se lee la tarjeta de memoria, esta no puede sacarse. Del mismo modo, la cámara no debe apagarse durante este tiempo ni exponerse a sacudidas.
- No abra el compartimento y no retire ni la batería ni la tarjeta de memoria mientras el LED de estado está encendido indicando el acceso a la memoria de la cámara. De lo contrario pueden destruirse los datos de la tarjeta y producirse funcionamientos erróneos en la cámara.
- No deje caer las tarjetas de memoria y no las doble, de lo contrario pueden dañarse y pueden perderse los datos almacenados.
- No toque los contactos en la parte trasera de la tarjeta de memoria y proteja las tarjetas de la suciedad, el polvo y la humedad.
- Asegure que los niños no tengan acceso a las tarjetas de memoria. En caso de tragarse las tarjetas de memoria existe peligro de asfixia.

## **SENSOR**

- La radiación cósmica (p. ej., en vuelos) puede provocar fallos de píxeles.
- Evita fotografiar fuentes láser (por ejemplo, espectáculos láser) directamente, ya que esto puede provocar daños permanentes en el sensor de la cámara si uno de los rayos incide directamente en el sensor.

## **CORREA DE TRANSPORTE**

- Después de colocar la correa de transporte, asegúrese de que los tirantes estén montados correctamente para evitar que la cámara se caiga.
- Las correas de transporte están fabricadas con un material especialmente resistente. Por lo tanto, mantenga la correa de transporte alejada del alcance de los niños. No es un juguete y, además, es potencialmente peligrosa para los niños.
- Utilice las correas de transporte sólo conforme al uso previsto y de la manera prevista, es decir, como correa de transporte para cámaras o prismáticos. Cualquier otro uso alberga un riesgo de lesiones, así como la posibilidad de causar daños en la correa de transporte, por lo tanto, no está permitido.
- Por la misma razón, no deberán utilizarse las correas de transporte en cámaras ni prismáticos durante las actividades deportivas cuando existe un riesgo particularmente alto de quedarse colgado de la correa de transporte (p. ej. escalada en montañas y deportes al aire libre similares).



# INDICACIONES REGULADORAS

En el menú de la cámara encontrará las homologaciones específicas de cada país para este aparato.

→ En el menú principal, seleccione **Información de la cámara**

→ Seleccione **Información reguladora**

Los iconos de este producto (incluyendo accesorios) tienen los siguientes significados:

 Corriente alterna (AC)	<input checked="" type="checkbox"/> Dispositivos de la clase II (el producto está construido con doble aislamiento)
 Corriente continua (DC)	

## ELIMINACIÓN DE APARATOS ELÉCTRICOS Y ELECTRÓNICOS COMO RESIDUOS

(Válido para la UE, así como para otros países europeos con sistemas de recogida separada de residuos.)



Este aparato contiene componentes eléctricos y/o electrónicos y, por ello, no debe eliminarse con la basura doméstica normal. En su lugar, se deberá entregar a los centros de recogida municipales correspondientes para su reciclaje. Esto es gratuito para usted. En caso de que el propio aparato contenga pilas recambiables o baterías, éstas deben retirarse previamente y dado el caso eliminarse conforme a lo prescrito. En su ayuntamiento, en la empresa local de eliminación de residuos o en el comercio en el que haya adquirido este aparato recibirá más información sobre este tema.

## MARCADO CE

La marca CE de nuestros productos indica el cumplimiento de los requisitos básicos de las respectivas directivas UE vigentes.

### Español

#### Declaración de conformidad (DoC)

Por la siguiente, «Leica Camera AG» confirma que este producto cumple con los requisitos y otras normas relevantes de la directriz 2014/53/EU.

Los clientes pueden descargar una copia del DoC original de nuestros productos RE desde nuestro servidor DoC: [www.cert.leica-camera.com](http://www.cert.leica-camera.com)

Si tiene cualquier duda, puede dirigirse al equipo de Atención al cliente de Leica Camera AG: Am Leitz-Park 5, 35578 Wetzlar, Alemania

Banda de frecuencia utilizable / restricciones de uso: véanse los datos técnicos



### La Leica Q3 cuenta con una protección contra salpicaduras de agua y polvo.

Esta cámara ha sido probada bajo condiciones de laboratorio controladas y está clasificada según DIN EN 60529 como IP52. Tenga en cuenta las notas siguientes: Dicha protección contra salpicaduras de agua y polvo no es permanente y disminuye con el tiempo.

Consulte el manual de usuario para obtener instrucciones sobre cómo limpiar y secar la cámara. La garantía no cubre daños causados por líquidos. La apertura de la cámara por un distribuidor o agente de servicio no autorizado anulará la garantía por salpicaduras de agua y polvo.



Las instrucciones detalladas se pueden descargar en:

[es.leica-camera.com/Servicio-y-asistencia/Asistencia-técnica/Downloads](https://es.leica-camera.com/Servicio-y-asistencia/Asistencia-técnica/Downloads)

Para solicitar una copia gratuita del manual de instrucciones detallado, regístrese en:

[www.order-instructions.leica-camera.com](http://www.order-instructions.leica-camera.com)

# LEICA CAMERA AG WARRANTY TERMS

Dear Leica customer,

Congratulations on the purchase of your new Leica product. You have selected a world-famous brand name product.

In addition to your legal right to issue a claim against the seller of your product, we, Leica Camera AG ("LEICA"), grant you voluntary warranty services for your Leica product in accordance with the following provisions ("Leica Warranty"). The Leica Warranty does not limit your legal rights as a consumer under the applicable law or your rights as a consumer against the dealer with whom you concluded the purchase contract.

## THE LEICA WARRANTY

You have purchased a Leica product that has been manufactured according to specific quality guidelines and tested by experienced specialists at each stage of production. We grant the following Leica warranty for this Leica product, including the accessories contained in the original packaging. The warranty is valid as of April 1, 2023. Please note that we do not provide a warranty for commercial use of our product.

For some Leica products, we offer an extension of the warranty period if you register in our Leica Account. For more information, visit [www.leica-camera.com](http://www.leica-camera.com).

## SCOPE OF THE LEICA WARRANTY

During the warranty period, claims issued on the basis of manufacturing and material defects will be rectified free of charge, at LEICA's discretion, by repair, replacement of defective parts or exchange for a similar, defect-free Leica product. Replaced parts or products become the property of LEICA. Further claims of any kind and based on any legal grounds in connection with this Leica warranty are excluded.

## EXCLUDED FROM THE LEICA WARRANTY

The Leica Warranty does not cover wear parts, such as eyecups, leather coverings, carrying straps, cases, batteries and mechanically stressed parts, unless the defect was caused by manufacturing or material defects. This also applies to surface damage.

## VOIDANCE OF CLAIMS UNDER THE LEICA WARRANTY

Warranty claims are void if the defect in question is due to improper handling; they may also be void if, for example, third-party accessories have been used, the Leica product has not been opened properly or has not been repaired properly. Warranty claims are also void if the serial number is not legible.

## ASSERTION OF THE LEICA WARRANTY

To make a warranty claim, we require a copy of the proof of purchase you received for your Leica product from a dealer authorized by LEICA ("Authorized Leica Dealer"). The proof of purchase must include the date of purchase, the Leica product with item number and serial number and information about the Authorized Leica Dealer. We reserve the right to ask you to submit the original receipt. Alternatively, you can send a copy of the warranty certificate. Please note that it must be completed in full and the sale must have been made through an Authorized Leica Dealer. Please send your Leica product together with a copy of the proof of purchase or the warranty certificate and a description of the complaint.

**Leica Camera AG, Customer Care, Am Leitz-Park 5, 35578 Wetzlar, Germany**

**Email: [customer.care@leica-camera.com](mailto:customer.care@leica-camera.com), Phone: +49 (0)6441 2080-189** or an Authorized Leica Dealer.

Leica-product photo	Warranty period
All products	2 years



# DATOS TÉCNICOS

## CÁMARA

### Denominación

Leica Q3

### Tipo de cámara

Cámara compacta digital de 35 mm

### Nº de tipo

6506

### N.º de pedido

19080 EU/US/CN, 19081 JP, 19082 ROW

### Medios de almacenamiento

Tarjetas de memoria UHS-II (recomendada), UHS-I, SD-/SDHC-/SDXC

### Material

Carcasa completamente metálica: magnesio fundido bajo presión, forro de cuero

### Condiciones de uso

De 0 a +40 °C

### Valor nominal de la tensión de entrada / corriente de entrada

7,2V = 2, 3A (batería), 5V = 3A / 9V = 2,5A (USB)

### Medidas (AxAxP)

130 x 80 x 92,9 mm

### Peso

Aprox. 743 g / 658 g (con/sin batería)

## SENSOR

### Tamaño del sensor

Sensor CMOS, 62,39 MP/60,3 MP (total/efectivo)

### Resolución de foto

DNG™: 9520 x 6336 píxeles (60,3 MP), 7404 x 4928 píxeles (36,5 MP), 5288 x 3518 píxeles (18,6 MP)

JPG: 9520 x 6336 píxeles (60,3 MP), 7392 x 4928 píxeles (36,4 MP), 5280 x 3504 píxeles (18,5 MP)

## OBJETIVO

### Denominación

Leica Summilux 1:1.7/28 ASPH., 11 lentes en 9 enlaces, 3 superficies de lentes asféricas

### Rosca para filtros de objetivos

E49

## VISOR/MONITOR

### Visor (EVF)

Resolución: 5.760.000 puntos (dots), 120 fps; aumento: 0,79x en una relación de aspecto 4:3 / 0,76x en una relación de aspecto 3:2; cobertura de imagen: 100 %; posición de la pupila de salida: 20,75 mm; ajustable -4 hasta +2 dpt, con sensor de ocular para conmutación automática entre visor y monitor; retardo de tiempo 0,005 s

### Monitor

LCD TFT de 3", 1843 200 píxeles (puntos), control táctil posible

## EQUIPAMIENTO

### WLAN

Para usar la función WLAN, se requiere la aplicación Leica FOTOS. Dicha aplicación está disponible en App Store™ para Apple o Play Store™ para Google.

	2,4 GHz	5 GHz	
EU/US/CN	IEEE802.11b/g/n: canal 1-11 (2412-2462 MHz)	Client mode: (Solo para uso en interiores) IEEE802.11a/n/ac: canal 36-64 (5180-5320 MHz)	Access point + client mode: IEEE802.11a/n/ac: canal 149-165 (5745-5825 MHz)
JP		Access point + client mode: (Solo para uso en interiores) IEEE802.11a/n/ac: canal 36-48 (5180-5240 MHz)	Client mode: (Solo para uso en interiores) IEEE802.11a/n/ac: canal 52-144 (5260-5720 MHz)
ROW			

Método de codificación: compatible con WLAN, WPA™/WPA2™/WPA3™

### Bluetooth

Bluetooth 5.0 LE: canal 0-39 (2402-2480 MHz)

## SUMINISTRO DE CORRIENTE

### Batería (Leica BP-SCL6)

Batería de iones de litio, tensión nominal 7,2V (DC); capacidad: 2200 mAh (mín.); 350 tomas (según el estándar CIPA, con **Desact. pantallas/AF automát. = 5 s**); fabricante: Panasonic Energy (Wuxi) Co. Ltd., fabricada en China

### Cargador doble (Leica BC-SCL6)

(disponible opcionalmente)

Entrada: tensión continua 5V/3A, 9V/3A, conmutación automática; salida: tensión continua 8,4V, 850mA/1000mA; fabricante: Salom Electric (Xiamen) Co., Ltd., fabricado en China

**Las tecnologías están cubiertas por al menos uno de los requisitos de las patentes HEVC que figuran en la lista patentlist.accessadvance.com.**

La fecha de fabricación se encuentra en la propia pila (código de 4/5 dígitos). Los tres primeros dígitos muestran la fecha de fabricación de la siguiente manera:

Primera cifra: Año de fabricación	Segunda cifra: Mes de fabricación	Tercera cifra: Día de producción								
...	...	A Enero	1	1	D	13	S	25		
F	2023	B Febrero	2	2	E	14	T	26		
E	2024	C Marzo	3	3	F	15	V	27		
D	2025	D Abril	4	4	G	16	W	28		
C	2026	E Mayo	5	5	H	17	X	29		
B	2027	F Junio	6	6	J	18	Y	30		
A	2028	G Julio	7	7	K	19	Z	31		
Z	2029	H Agosto	8	8	L	20				
Y	2030	I Septiembre	9	9	M	21				
X	2031	J Octubre	A	10	N	22				
W	2032	K Noviembre	B	11	P	23				
...	...	L Diciembre	C	12	R	24				

La fecha de producción de su cámara figura en las etiquetas adhesivas en la tarjeta de garantía o en el embalaje. La forma de escritura es año/mes/día.

Sujeto a modificaciones del diseño y la ejecución.

USB Type-C® es una marca registrada del USB Implementers Forum.

Made for  
iPhone | iPad

Use of the Made for Apple badge means that an accessory has been designed to connect specifically to the Apple product(s) identified in the badge and has been certified by the developer to meet Apple performance standards. Apple is not responsible for the operation of this device or its compliance with safety and regulatory standards. Please note that the use of this accessory with an Apple product may affect wireless performance. Apple, Apple TV, Apple Watch, iPad, iPad Air, iPad Pro, iPhone, and Lightning are trademarks of Apple Inc., registered in the U.S. and other countries. tvOS is a trademark of Apple Inc.



La potencia de la fuente de alimentación para cargar la batería en la cámara depende del estado de funcionamiento de la cámara. Si la cámara está apagada, se necesita una potencia mínima de la fuente de alimentación de 2,5 vatios.

Si la cámara está encendida, se necesita una potencia mínima de 27 vatios.

Apta para USB-PD

## Información sobre el consumo de energía en el modo de ahorro de energía

Cuando el producto está ajustado a **[Power Saving -> Auto Power Off -> Off]**, el consumo de energía de la cámara puede aumentar.

También puede obtener más información en: <https://www.leica-camera.com>

Ecodiseño Información	Características
Consumo de energía en modo apagado	0,2 Watt
Consumo de energía en modo de espera	0,2 Watt
Consumo de energía en modo de espera de red	0,4 Watt
Tiempo predeterminado para pasar al modo de espera. Hora predeterminada para pasar al modo de espera en red.	2 minutos
Tiempo predeterminado para pasar al modo de espera en red (s)	2 minutos

# 부품 명칭

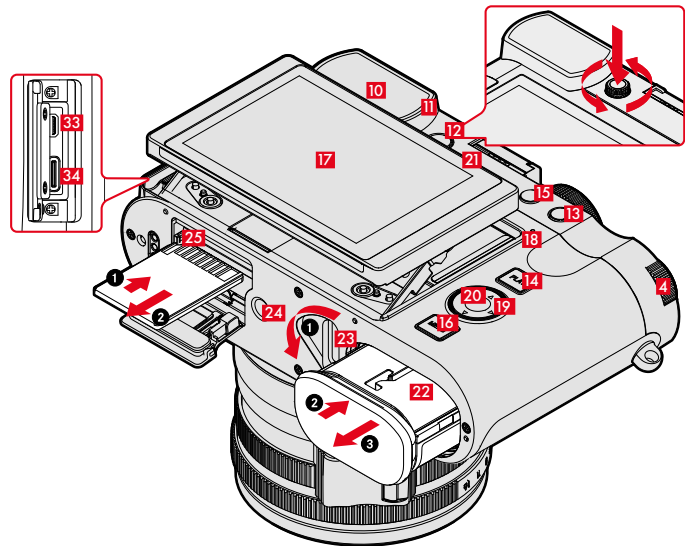
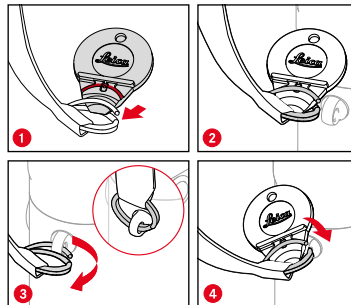
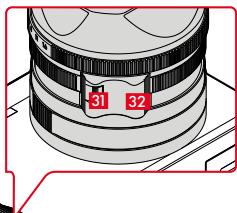
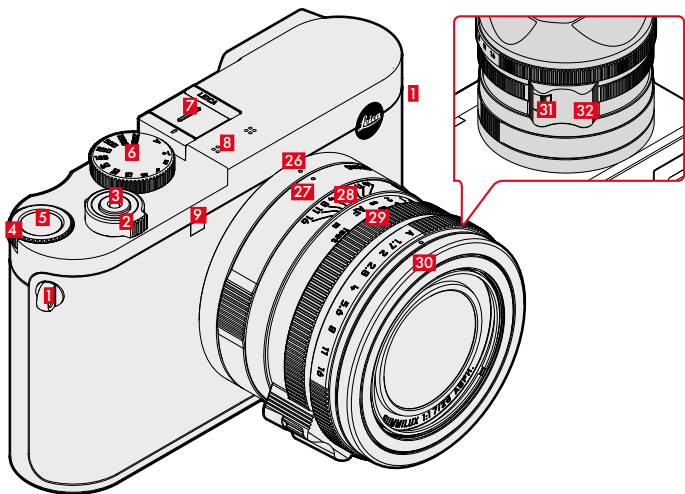

## 터치 제스처

	촬영	AF 측광 존 이동
	재생	사진 선택
	메뉴	메뉴 항목 선택
	촬영	중앙 AF 포인트
	재생	사진의 확대/축소
	촬영	AF 빠른 설정
	촬영	라이브 뷰 보기 축소
	재생	사진 축소
	촬영	라이브 뷰 보기 확대
	재생	사진 확대
	촬영	스크롤
	촬영/재생	모드 전환

## 1 스트랩 연결 구멍

## 2 메인 스위치

카메라 켜기 및 끄기

## 3 셔터 버튼

살짝 누름:

- 자동 거리 설정
- 노출 측정 및 노출 제어 활성화

완전히 누름:

- 셔터 릴리스
- 비디오 촬영 시작 및 종료

대기 모드에서:

- 카메라 재활성화

## 4 씬힐

메뉴에서:

- 메뉴 탐색

촬영 모드에서:

- 노출 모드에 따라 다름

재생 모드에서:

- 사진의 확대/축소

## 5 씬힐 버튼

메뉴에서:

- 메뉴 설정 적용

촬영 모드에서:

- 메뉴 기능으로 바로가기

재생 모드에서:

- 공장 설정: 확대

## 6 셔터 속도 다이얼

- A: 셔터 속도 자동 제어
- 2000 - 1+: 고정 셔터 속도

## 7 액세서리 슈

## 8 마이크

오디오 녹음은 스테레오에서 수행됩니다.

## 9 자동 셔터 LED / AF 보조광

## 10 뷰 파인더 접안 렌즈

## 11 아이 센서

## 12 디스플레이 조정 다이얼

설정 범위: -4 dpt ~ +2 dpt

## 13 FN 버튼

촬영 모드에서:

- 메뉴 기능으로 바로가기

재생 모드에서:

- 공장 설정: **등급**

## 14 PLAY 버튼

촬영 모드와 재생 모드 간 전환

## 15 FN 버튼

촬영 모드에서:

- 메뉴 기능으로 바로가기

재생 모드에서:

- 공장 설정: **한 장씩 삭제**

## 16 MENU 버튼

메뉴에서:

- 메뉴 페이지 스크롤링

촬영 모드에서:

- 메뉴 불러오기

재생 모드에서:

- 재생 메뉴 불러오기

## 17 모니터

3" TFT LCD, 1843200 도트(Dots), 터치 디스플레이

## 18 상태 표시 LED

- 메모리 카드 액세스
- WiFi 기능 사용
- 연속 펌웨어 업데이트
- 충전("무선 충전" 및 USB 충전)

## 19 방향 패드

메뉴에서:

- 메뉴 탐색
- 메뉴 설정 적용

촬영 모드에서:

- AF 측광 존 이동

## 20 가운데 버튼

메뉴에서:

- 메뉴 설정 적용

촬영 모드에서:

- 메뉴 기능으로 바로가기
- 공장 설정: 정보 프로파일 전환

재생 모드에서:

- 공장 설정: 정보 프로파일 전환

## 21 스피커

## 22 배터리함

## 23 배터리 잠금 해제 슬라이드

## 24 삼각대 연결 나사산

A 1/4 DIN 4503 (1/4")

## 25 메모리 카드 삽입함

## 26 매크로 기능을 위한 인덱스 포인트

## 27 매크로 링

## 28 초점 링

## 29 조리개 설정 링

## 30 나사산 보호 링

## 31 AF/MF 해제

## 32 초점 탭

## 33 HDMI 단자

## 34 USB-C 단자

배터리 충전 동안 카메라를 작동할 수 있으면서, 9V/3A(≥ 27W) 전원 공급 장치를 사용해야 합니다.

## 허용되는 연결

### USB-C를 통한 사진 테더링

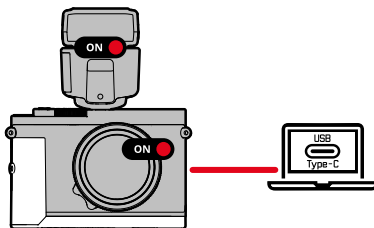

### USB-C + HDMI를 통한 비디오 테더링

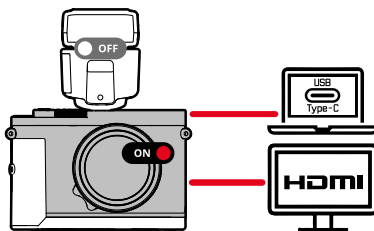

### 무선 충전

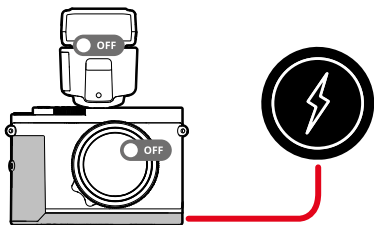

### 참고

- USB-PD 규격에 상응하는 최대 출력 100 W 이하의 전원 어댑터를 사용하십시오. 전원 어댑터가 IEC62368-1(ES1, PS2 호환 - 60 V 이하, 100 W 이하) 안전 기준을 충족하는지 확인하십시오. 안전 기준을 충족하는지 여부가 확실하지 않은 경우 전원 어댑터 제조업체로 문의하십시오.

# 안전 유의사항

## 일반

- 자기장, 정전기 또는 전자기장이 강한 장비(예: 인덕션, 전자레인지, TV 또는 컴퓨터 모니터, 비디오게임 콘솔, 휴대 전화, 무선 장치) 가까이에서 카메라를 사용하지 마십시오. 이러한 유형의 전자기장도 이미지 기록을 방해할 수 있습니다.
- 예를 들어 스피커 또는 대형 전기 모터의 강한 자기장은 저장된 데이터를 손상시키거나 촬영을 방해할 수 있습니다.
- 전자기장의 영향으로 카메라가 오작동하는 경우, 카메라 전원을 끄고 배터리를 분리했다가 다시 켜십시오.
- 예를 들어, 액세서리 슈 커버와 같은 소형 부품은 기본적으로 다음과 같이 보관하십시오.
  - 어린이의 손이 닿지 않는 곳
  - 분실 및 도난으로부터 안전한 곳
- 최신 전자 부품은 정전기 방전에 민감합니다. 예를 들어 합성 소재의 카펫 위를 걸을 때 수만 볼트의 정전기에 쉽게 노출될 수 있는 것처럼, 특히 전도성 표면에 놓인 카메라에 접촉할 경우 정전기가 발생할 수 있습니다. 이는 카메라 바디의 경우에 한하며 전자 제품에는 절대 안전합니다. 그러나 안전상의 이유로 예컨대, 플래시 슈의 외부 접점은 추가 보호 회로가 장착되어 있더라도 가능한 한 접촉하지 마십시오.
- 본 모델에 지정된 액세서리만 사용하여 고장, 합선 또는 감전을 피하십시오.
- 바디 부품(덮개)을 제거하지 마십시오. 제품의 전문 수리는 인증된 서비스 센터에서만 수행해야 합니다.
- 모래, 먼지 및 물이 카메라에 들어가지 않도록 하십시오(예: 눈, 비 또는 해변에서). 이는 특히 렌즈(시스템 카메라의 경우)를 교체하거나 메모리 카드와 배터리를 넣고 뺄 때 더욱 유의해야 합니다. 모래나 먼지는 카메라, 렌즈, 메모리 카드 및 배터리를 손상시킬 수 있습니다. 습기는 오작동을 일으킬 수 있으며, 심지어 카메라와 메모리 카드에 치명적인 손상을 입힐 수 있습니다.

## 렌즈

- 카메라 정면에 강한 직사광선이 작용하면 렌즈는 집광 렌즈와 같이 작용합니다. 따라서 강한 햇빛으로부터 카메라를 보호해야 합니다. 렌즈 캡을 부착하여 카메라를 그늘에서 (또는 이상적으로는 가방에 넣어) 유지하면 카메라의 내부 손상을 방지하는 데 도움이 됩니다.

## 배터리

- 새 배터리는 카메라에서 사용을 활성화하기 위해 처음 사용하기 전에 충전해야 합니다. 배터리는 배송 시 일부만 충전되어 있으므로 배터리를 완전히 충전할 것을 권장합니다.
- 지침 사항에 맞지 않게 배터리를 사용하거나 지정되지 않은 종류의 배터리를 사용할 경우, 특정 상황에서 폭발이 일어날 수도 있습니다!
- 배터리를 장시간 햇빛, 열, 습기 또는 수분에 노출해서는 안됩니다. 배터리를 전자 레인지나 고압 용기 안에 두면 안 됩니다. 화재나 폭발의 위험이 있습니다!
- 습기가 있거나 젖은 배터리를 충전하거나 카메라에 삽입하지 마십시오!
- 배터리 접점은 항상 깨끗하고 접촉이 자유롭게 유지하십시오. 리튬 이온 배터리는 합선에 대해 안전하지만, 클립이나 장신구와 같은 금속 물체에 접촉하지 않도록 하십시오. 합선된 배터리는 매우 뜨거우며 심각한 화상을 야기할 수 있습니다.
- 배터리를 떨어뜨린 경우, 바디나 접점이 손상되었는지 확인하십시오. 손상된 배터리를 장착할 경우 카메라가 손상될 수 있습니다.
- 배터리에서 냄새가 나거나 변색, 변형, 과열 또는 액체가 흘러나올 경우, 배터리를 즉시 카메라나 충전기에서 제거하고 교체해야 합니다. 결함이 있는 배터리를 계속 사용할 경우 과열로 인한 화재나 폭발의 위험이 있습니다!
- 배터리가 폭발할 수 있으므로 배터리를 절대로 불 속에 던지지 마십시오.
- 배터리에서 액체가 흘러오거나 타는 냄새가 날 경우 배터리를 열원으로부터 멀리 하십시오. 누출액은 발화될 수 있습니다!
- Leica Camera AG가 허용하지 않은 타사 충전기를 사용할 경우 배터리 손상의 위험이 있으며, 극단적인 경우 생명을 위협하는 중상을 입을 수 있습니다.
- 사용하는 주전원 콘센트에 자유롭게 접근할 수 있는지 확인하십시오.

- 충전기와 배터리를 분해해서는 안됩니다. 수리는 공식 서비스 센터를 통해서만 실시할 수 있습니다.
- 배터리는 어린이의 손이 닿지 않도록 하십시오. 배터리를 삼킬 경우 질식할 위험이 있습니다.

## 충전기

- 라디오 수신기 근처에서 충전기를 사용하면, 수신 상태가 불안정해질 수 있습니다. 그러므로 두 기기 사이에 최소 1m의 거리를 유지하십시오.
- 충전기를 사용하면, 소음(“윙 하는 소리”)이 발생할 수 있습니다. 이것은 정상적인 현상이며 오작동이 아닙니다.
- 사용하지 않을 때는 주전원에서 충전기를 분리하십시오. 그렇지 않으면 배터리를 넣지 않아도 (매우 작은 양의) 전력이 소모됩니다.
- 충전기의 접점을 항상 깨끗한 상태로 유지하고 합선되지 않도록 하십시오.

## 메모리 카드

- 메모리 카드에 사진을 저장하거나 메모리 카드를 읽는 동안에는 메모리 카드를 제거하지 마십시오. 마찬가지로 이러한 과정 동안에는 카메라를 끄거나 충격을 주어서는 안됩니다.
- 상태 표시 LED가 켜져 카메라가 메모리에 액세스하고 있음을 나타내는 동안에는 메모리 카드 삽입함을 열거나 메모리 카드나 배터리를 분리하지 마십시오. 분리할 경우 카드에 저장된 데이터가 손상되거나 카메라가 오작동을 일으킬 수 있습니다.
- 메모리 카드를 떨어뜨리거나 구부리는 경우 메모리 카드가 손상되고 저장된 데이터가 손실될 수 있습니다.
- 메모리 카드 뒷면의 접촉부를 만지지 말고 오염물, 습기 및 먼지로부터 멀리하십시오.
- 메모리 카드는 어린 아이의 손이 닿지 않는 곳에 보관하십시오. 메모리 카드를 삼키면 질식 위험이 있습니다.

## 센서

- 고주파 방사선(예: 비행 시)은 화소 결함의 원인이 될 수 있습니다.
- 레이저 광선 중 하나가 센서에 직접 닿으면 카메라 센서가 영구적으로 손상될 수 있으므로 레이저 광원(예: 레이저 쇼)을 직접 촬영하지 마세요.

## 스트랩

- 스트랩을 장착한 후 카메라가 떨어지지 않도록 고정 장치가 올바르게 장착되었는지 확인하십시오.
- 스트랩은 일반적으로 특히 내구성이 강한 재질로 되어 있습니다. 그러므로 어린이로부터 멀리 보관하십시오. 스트랩은 장난감이 아닙니다. 어린이에게는 목 졸림 등으로 인한 잠재적 위험이 있습니다.
- 스트랩은 카메라 또는 망원경을 휴대하기 위한 기능으로만 사용하십시오. 다른 용도로 사용할 경우 부상 위험을 초래할 수 있으며, 경우에 따라서는 스트랩이 손상될 수 있으므로 허용되지 않습니다.

특히 카메라 또는 망원경의 스트랩에 의한 목 졸림 위험이 높은 스포츠 활동(예: 등산 및 유사한 야외

## 규제 정보

본 기기의 국가별 승인 정보는 카메라 메뉴에서 확인할 수 있습니다.

→ 메인 메뉴에서 **카메라 정보**를 선택합니다.

→ **규제 정보**를 선택합니다.

본 제품 상의 기호(액세서리 포함)는 다음과 같은 의미를 갖습니다.

~ 교류(AC)	☐ II 등급 기기 (이중 절연형으로 설계된 제품)
== 직류(DC)	

## 전기 및 전자 제품 폐기

(분리 수거 시스템을 갖춘 EU 및 다른 유럽 국가에 적용)



본 장치에는 전기 및/또는 전자 부품이 포함되어 있으므로 일반 가정용 쓰레기와 함께 폐기해서는 안 됩니다. 재활용을 위해 해당 지역에 마련된 적합한 분리 수거 장소에 배출해야 합니다.

분리 수거에 대한 비용 부담은 없습니다. 기기에 교체 가능한 전지나 배터리가 들어 있는 경우, 이는 사전에 제거하고 필요할 경우 해당 지역의 규정에 따라 폐기해야 합니다.

이에 대한 자세한 정보는 해당 지역의 관할 기관, 폐기물 처리업체 또는 제품 구입처에 문의하십시오.

### Leica Q3 카메라는 생활 방수 및 방진 기능을 갖추고 있습니다.

본 카메라는 통제된 시험 조건에서 테스트를 완료하였으며 IP52 하에서 DIN EN 60529에 따라 분류됩니다. 참고 사항: 물 튀김 및 먼지 방지 기능은 영구적이지 않으며 시간이 지남에 따라 성능이 감소합니다. 카메라 청소 및 건조에 대한 지침은 사용 설명서를 참조하십시오. 액체로 인한 손상은 보증이 적용되지 않습니다. 허가 받지 않은 판매점 또는 서비스 협력 업체에 의한 카메라 개방 시 물 튀김 및 먼지 관련 보증이 무효화됩니다.



상세한 사용 설명서는 아래에서 다운로드할 수 있습니다.

[kr.leica-camera.com/Service-Support/Support/Downloads](http://kr.leica-camera.com/Service-Support/Support/Downloads)

상세한 사용 설명서의 무료 사본을 주문하려면 아래에 등록하십시오.

[www.order-instructions.leica-camera.com](http://www.order-instructions.leica-camera.com)

# LEICA CAMERA AG의 보증 조건

Leica 고객 여러분,

세계적인 명성을 자랑하는 Leica의 새 제품을 구입해 주셔서 감사합니다.

판매자에 대한 법적 보증 청구 외에, Leica Camera AG("LEICA")는 아래의 규정("Leica 보증")에 따라 Leica 제품에 대한 자발적인 보증 서비스를 제공합니다. Leica 보증은 귀하가 각 해당 법률에 따라 갖는 소비자로서의 법적 권리나 구매 계약을 체결한 판매처에 대해 귀하가 소비자로서 갖는 권리를 제한하지 않습니다.

## LEICA 보증

귀하는 특별한 품질 지침을 따라 제조되어 개별 생산 단계에서 숙련된 전문가의 검사를 거친 Leica 제품을 구입하셨습니다. 당사는 본 Leica 제품(정품 포장에 포함된 액세서리 포함)에 대해 2023년 4월 1일부터 효력을 갖는 아래의 Leica 보증을 적용합니다. 상업적 사용에는 어떠한 보증도 제공하지 않습니다.

일부 Leica 제품의 경우 Leica 계정에 등록하여 보증 기간을 연장받으실 수 있습니다. 자세한 정보는 웹사이트 [www.leica-camera.com](http://www.leica-camera.com)을 참조하십시오.

## LEICA 보증 범위

보증 기간 동안 제조 및 재료 결함으로 인해 발생하는 불만 사항은 LEICA의 재량에 따라 수리, 결함 부품 교체, 결함이 없는 동일 Leica 제품으로의 교체 등을 무상으로 제공하여 해결해 드립니다. 교체된 부품이나 제품은 LEICA의 자산으로 귀속됩니다. 본 Leica 보증과 관련된 추가 청구에 대해서는 그 유형, 법적 근거와 상관없이 보증을 제공하지 않습니다.

## LEICA 보증 제외

제조 및 재료 결함으로 인한 경우를 제외하고, 아이컵, 가죽 커버링, 스트랩, 외장, 배터리, 기계적으로 응력을 받는 제품 등의 소모품은 Leica 보증에서 제외됩니다. 표면 손상도 마찬가지입니다.

## LEICA 보증 청구 무효

부적절한 취급으로 인해 문제의 결함이 발생한 경우 보증 서비스에 대한 청구는 무효입니다. 특히 타사 액세서리를 사용하거나, Leica 제품을 울바르게 개봉하지 않았거나, 전문적으로 수리하지 않은 경우에도 보증 서비스에 대한 청구가 적용되지 않을 수 있습니다. 일련번호를 인식할 수 없는 경우에도 보증 서비스에 대한 청구는 무효입니다.

## LEICA 보증 청구

보증 서비스를 청구하려면 LEICA 승인한 대리점("Leica 공식 대리점")에서 구매한 Leica 제품의 구매 영수증 사본이 필요합니다. 구매 영수증에는 구매 날짜, 품목 번호 및 일련번호가 포함된 Leica 제품, Leica 공식 대리점 관련 정보가 기재되어 있어야 합니다. 당사는 귀하에게 영수증 원본을 제출하도록 요청할 권리가 있습니다. 또한 보증서 사본을 보내셔도 됩니다. 이때 보증서의 기재 항목이 빠짐없이 적혀 있어야 하며, Leica 공식 대리점을 통해 이루어진 구매여야 합니다. 구매 영수증 또는 보증서 사본과 불만 사항에 대한 설명을 Leica 제품과 함께 보내주십시오.

**Leica Camera AG, Customer Care, Am Leitz-Park 5, 35578 Wetzlar, Germany**

**이메일: [customer.care@leica-camera.com](mailto:customer.care@leica-camera.com), 전화: +49 6441 2080-189 또는 Leica 공식 대리점에 문의**

Leica Photo 제품	보증 기간
전체 제품	2년



# 기술 제원

## 카메라

### 명칭

Leica Q3

### 카메라 모델

35 mm 소형 디지털 카메라

### 모델 번호

6506

### 주문 번호

19 080 EU/US/CN, 19 081 JP, 19 082 ROW

### 저장 매체

UHS-II(권장), UHS-I, SD/SDHC/SDXC 메모리 카드

### 소재

올메탈 바디: 마그네슘 다이 캐스팅, 가죽 커버

### 작동 조건

0°C ~ +40°C

### 입력 전압/전류 공칭값

7.2 V ≍ 2.3 A (배터리), 5 V ≍ 3 A / 9 V ≍ 2.5 A (USB)

### 크기(WxHxD)

130 x 80 x 92.9 mm

### 무게

약 743 g/658 g(배터리 포함/미포함)

## 센서

### 센서 크기

CMOS 센서, 62.39 MP/60.3 MP (총 화소/유효 화소)

### 사진 해상도

DNG™: 9520x6336 화소(60.3 MP), 7404x4928 화소(36.5 MP), 5288x3518 화소(18.6 MP)

JPG: 9520x6336 화소(60.3 MP), 7392x4928 화소(36.4 MP), 5280x3504 화소(18.5 MP)

## 렌즈

### 명칭

Leica Summilux 28 f/1.7 ASPH., 11x 렌즈(9x 부재), 3x 비구면 렌즈 표면

### 렌즈 필터 나사산

E49

### 뷰 파인더/모니터

### 뷰 파인더(EVF)

해상도: 5 760 000 화소(도트), 120 fps, 배율: 화면 비율 4:3에서 0.79배/화면 비율 3:2에서 0.76배, 시야율: 100%, 출사동: 20.75 mm, -4 dpt ~ +2 dpt 설정 가능, 뷰 파인더와 모니터 간 자동 전환을 위한 아이 센서 포함, 시간 지연 0.005초

### 모니터

3" TFT LCD, 1 843 200 도트(Dots), 터치 조작 가능

## 구성

### Wi-Fi

WLAN 기능을 사용하려면 “Leica FOTOS” 앱이 필요합니다. Apple App Store™ 또는 Google Play Store™에서 구입 가능합니다.

	2.4 GHz	5 GHz	
EU/US/CN	IEEE802.11b/g/n: 채널 1-11 (2412-2462 MHz)	Client mode: (실내에서만 사용) IEEE802.11a/n/ac: 채널 36-64 (5180-5320 MHz)	Access point + client mode: IEEE802.11a/n/ac: 채널 149-165 (5745-5825 MHz)
JP		Access point + client mode: (실내에서만 사용) IEEE802.11a/n/ac: 채널 36-48 (5180-5240 MHz)	Client mode: (실내에서만 사용) IEEE802.11a/n/ac: 채널 52-144 (5260-5720 MHz)
ROW			-

암호화 방식: WLAN 호환 WPA™/WPA2™/WPA3™

### Bluetooth

Bluetooth 5.0 LE: 채널 0-39 (2402-2480 MHz)

## 전원 공급

### 배터리(Leica BP-SCL6)

리튬 이온 배터리, 정격 전압 7.2V(DC); 용량 2200 mAh (최소), 350장(CIPA 표준에 따름, **디스플레이/AF 자동 끄기 = 5초 포함**); 제조사: Panasonic Energy (Wuxi) Co. Ltd., made in China

### 듀얼 충전기(Leica BC-SCL6)

(옵선으로 구매 가능)

입력: DC 5V/3A, 9V/3A, 자동 스위칭; 출력: DC 8.4V, 850mA/1000mA, 제조사: Salom Electric (Xiamen) Co., Ltd., Made in China

**patentlist.accessadvance.com에 명시된 HEVC 특허의 하나 이상의 청구항들에 의해 충족되었음.**

제조 날짜는 배터리 자체(4/5자리 코드)에서 확인할 수 있습니다. 처음 세 자리는 다음과 같이 제조일을 나타냅니다:

첫 번째 숫자 생산 연도	두 번째 숫자 생산 월	세 번째 숫자 생산 일									
...	...	A	1월	1	1	D	13	S	25		
F	2023	B	2월	2	2	E	14	T	26		
E	2024	C	3월	3	3	F	15	V	27		
D	2025	D	4월	4	4	G	16	W	28		
C	2026	E	5월	5	5	H	17	X	29		
B	2027	F	6월	6	6	J	18	Y	30		
A	2028	G	7월	7	7	K	19	Z	31		
Z	2029	H	8월	8	8	L	20				
Y	2030	I	9월	9	9	M	21				
X	2031	J	10월	A	10	N	22				
W	2032	K	11월	B	11	P	23				
...		L	12월	C	12	R	24				

카메라 제조일은 보증서 카드의 라벨 또는 포장에 표기되어 있습니다. 표기 형식: 년/월/일.

제품의 성능 향상을 위해 제품의 구성 및 실행이 예고 없이 변경될 수 있습니다.

USB Type-C®는 USB 구현자 포럼의 등록 상표입니다.



카메라의 배터리 충전 시 전원 어댑터의 전력은 작동 상태에 따라 다릅니다. 카메라가 꺼져 있을 때 전원 어댑터의 최소 전력은 2.5 W여야 합니다. 카메라가 켜져 있을 때는 최소 27 W의 전력이 필요합니다.

**USB PD 사용 가능**

# ОБОЗНАЧЕНИЕ ДЕТАЛЕЙ

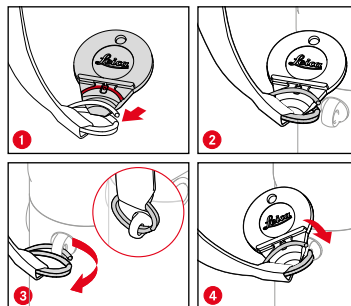
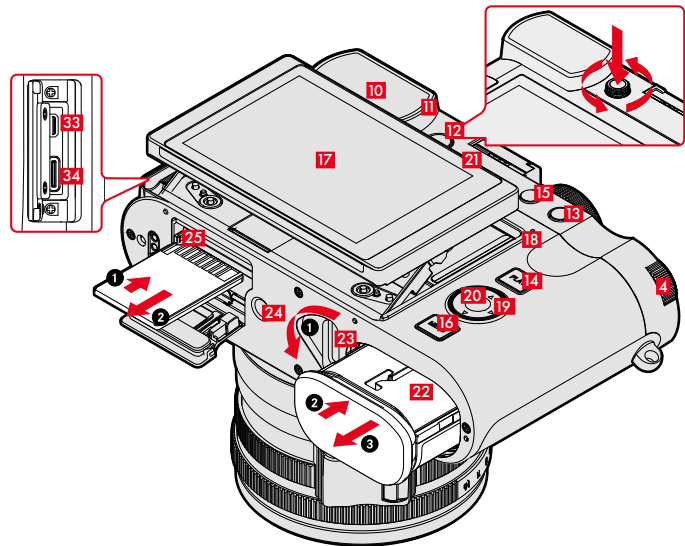
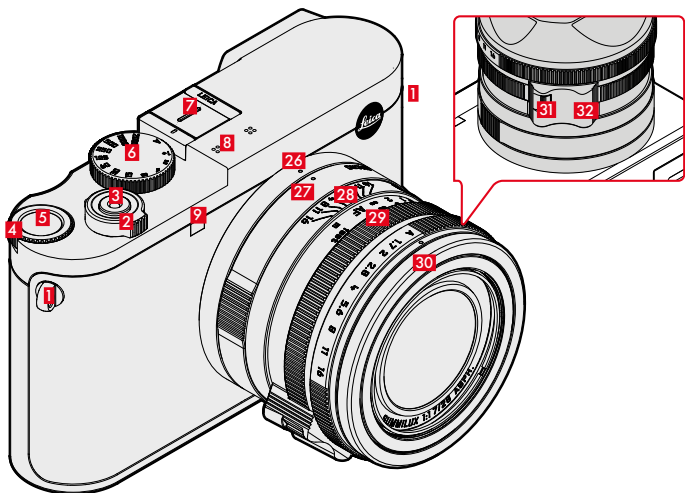

## Жесты

	Съемка	Перемещение поля замера АФ
	Воспроизведение	Выбор снимков
	Меню	Выбор пункта меню
	Съемка	Центрирование поля замера АФ
	Воспроизведение	Увеличение/уменьшение снимка
	Съемка	Быстрая настройка АФ
	Съемка	Уменьшение индикации Live View
	Воспроизведение	Уменьшение снимка
	Съемка	Увеличение индикации Live View
	Воспроизведение	Увеличение снимков
	Съемка	Листание
	Съемка/воспроизведение	Смена режима

## 1 Петли наплечного ремня

## 2 Главный выключатель

Включение/выключение камеры

## 3 Кнопка спуска затвора

Легкое нажатие:

- автоматическая фокусировка
- запуск определения и регулировки экспозиции

Нажать до упора:

- выполнить спуск затвора
- запуск и завершение видео-съемки

В режиме ожидания:

- реактивирует камеру

## 4 Диск настройки

В меню:

- перемещение по пунктам меню

В режиме съемки:

- зависит от режима экспозиции

В режиме воспроизведения:

- увеличение/уменьшение снимка

## 5 Кнопка диска настройки

В меню:

- принятие настроек меню

В режиме съемки:

- прямой доступ к функциям меню

В режиме воспроизведения:

- заводские настройки: увеличение

## 6 Колесико регулировки выдержки

- **A**: автоматическое управление выдержкой
- **2000 – 1+**: фиксированные значения выдержки

## 7 Башмак для принадлежностей

## 8 Микрофоны

Запись звука выполняется в стереофоническом режиме

## 9 Индикатор автоспуска/подсветка АФ

## 10 Окуляр видискателя

## 11 Датчик глаз

## 12 Колесико настройки диоптрий

Диапазон заданного значения: -4 дптр до +2 дптр

## 13 Кнопка FN

В режиме съемки:

- прямой доступ к функциям меню

В режиме воспроизведения:

- заводские настройки: **Оценить**

## 14 Кнопка PLAY

Переключение между режимами съемки и воспроизведения

## 15 Кнопка FN

В режиме съемки:

- прямой доступ к функциям меню

В режиме воспроизведения:

- заводские настройки: **Удалить один кадр**

## 16 Кнопка MENU

В меню:

- листание страниц меню

В режиме съемки:

- вызов меню

В режиме воспроизведения:

- вызов меню воспроизведения

## 17 Дисплей

3" TFT ЖК-дисплей, 1 843 200 точек изображения, сенсорный дисплей

## 18 Индикатор состояния

- Обращение к карте памяти
- Использование функции WiFi
- Текущее обновление ПО
- Зарядка («Беспроводная зарядка» и через USB)

## 19 Кнопка выбора

В меню:

- перемещение по пунктам меню
- принятие настроек меню

В режиме съемки:

- перемещение поля фокусировки АФ

## 20 Центральная кнопка

В меню:

- принятие настроек меню

В режиме съёмки:

- прямой доступ к функциям меню
- заводские настройки:

Перекл. инф. профили

В режиме воспроизведения:

- заводские настройки:

Перекл. инф. профили

## 21 Динамик

## 22 Отсек элементов питания

Задвижка блокировки аккумуляторной батареи

## 23 Батареи

## 24 Штативное гнездо

A 1/4 DIN 4503 (1/4")

## 25 Слот для карты памяти

## 26 Индекс для функции макро

## 27 Регулировочное кольцо макросъёмки

## 28 Кольцо фокусировки

## 29 Кольцо настройки диафрагмы

## 30 Резьбовое защитное кольцо

## 31 Разблокировка AF/MF

## 32 Захват для пальцев

## 33 Разъём HDMI

## 34 Разъём USB-C

Следует использовать блок питания 9 В/3 А (≥ 27 Вт), чтобы пользоваться камерой во время заряда аккумуляторной батареи.

## ДОПУСТИМЫЕ СОЕДИНЕНИЯ ТЕТЕРИНГ ДЛЯ ФОТО ЧЕРЕЗ USB-C

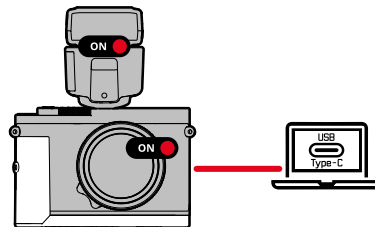

## ТЕТЕРИНГ ДЛЯ ВИДЕО ЧЕРЕЗ USB-C + HDMI

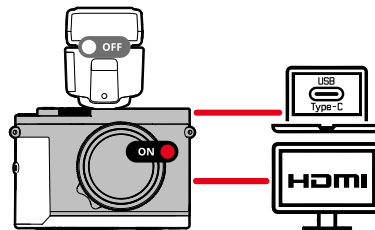

## WIRELESS CHARGING

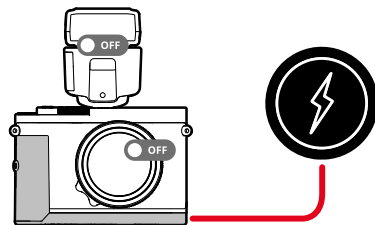

### Указание

- Используйте блок питания с максимальной выходной мощностью 100 Вт или менее, который соответствует стандарту USB-PD. Убедитесь, что он соответствует стандартам безопасности IEC62368-1 (в соответствии с ESI, PS2 – 60 В или менее, 100 Вт или менее). Если вы неуверены, соответствует ли он стандартам безопасности, то обратитесь, пожалуйста, к производителю блока питания.

# УКАЗАНИЯ ПО БЕЗОПАСНОСТИ

## ОБЩИЕ ПОЛОЖЕНИЯ

- Не используйте камеру вблизи приборов с сильным магнитным, электростатическим или электромагнитным полем (например, индукционных электропечей, микроволновых печей, телевизоров или компьютерных мониторов, игровых видеоконсолей, мобильных телефонов, радиоприемников). Их электромагнитные поля могут вызвать помехи в процессе съёмки.
- Сильные магнитные поля, излучаемые, например, динамиками или большими электромоторами, могут повредить сохраненные данные или вызывать помехи во время съёмки.
- Если вследствие влияния электромагнитных полей камера будет работать со сбоями, то её необходимо выключить, извлечь аккумуляторную батарею на короткое время и включить снова.
- Мелкие детали, например, заглушку башмака для принадлежностей, следует хранить следующим образом:
  - в месте, недоступном для детей
  - в надежном месте, исключающем утерю или кражу
- Современные электронные компоненты в значительной степени подвержены влиянию электростатических разрядов. Поскольку люди, например, при ходьбе по синтетическому ковровому покрытию, могут легко накапливать несколько десятков тысяч вольт, то при прикосновении к камере, в особенности, если она находится на токопроводящей поверхности, может произойти разряд. Если прикосновение произойдет только к корпусу камеры, то такой разряд будет совершенно безопасным для электроники. Тем не менее, несмотря на дополнительные встроенные схемы защиты, к выведенным наружу контактам, например, к контактам башмака фотовспышки, из соображений безопасности прикасаться не следует.
- Во избежание неполадок, коротких замыканий или ударов током необходимо использовать только принадлежности, предусмотренные для этой модели.
- Не пытайтесь снимать элементы корпуса (крышки) самостоятельно. Квалифицированные ремонтные работы могут выполняться только в авторизованных сервисных центрах.
- Убедитесь, что в камеру не может проникнуть песок, пыль и вода, например, если идёт снег, дождь или при использовании камеры на пляже. Прежде всего об этом нужно помнить при замене объектива (в системных фотоаппаратах), а также во время установки и извлечения карты памяти и аккумуляторной батареи. Песок и пыль могут повредить как камеру, объективы, карту памяти, так и аккумуляторную батарею. Влажность может стать причиной неисправностей или даже нанести непоправимый ущерб камере и карте памяти.

## ОБЪЕКТИВ

- Объектив может действовать как зажигательное стекло, если яркий солнечный свет будет направлен на камеру фронтально. Поэтому камеру следует непременно защищать от интенсивного солнечного излучения. Надетая крышка объектива и помещение камеры в тень (в лучшем случае в сумку) помогает избежать повреждения внутренних элементов камеры.

## АККУМУЛЯТОРНАЯ БАТАРЕЯ

- Перед первым использованием новые аккумуляторы должны быть заряжены, чтобы быть активированными для использования в камере. При этом рекомендуется зарядить аккумуляторную батарею полностью, так как аккумуляторы поставляются только в частично заряженном состоянии.
- Противоречащее предписаниям использование аккумуляторной батареи, а также применение непредусмотренных типов аккумуляторов при определенных обстоятельствах может стать причиной взрыва!
- Аккумуляторные батареи не должны подвергаться длительному воздействию солнечного света, теплового излучения, влажности или сырости. Также запрещается помещать аккумуляторные батареи в микроволновую печь или в резервуар высокого давления, поскольку это может привести к возгоранию или взрыву!
- Категорически запрещается производить зарядку влажных аккумуляторных батарей или использовать их в таком состоянии в камере!
- Контакты аккумуляторной батареи всегда должны поддерживаться в чистом состоянии и удобными для доступа. Несмотря на то, что литий-ионные аккумуляторы защищены от короткого замыкания, не допускайте их контакта с металлическими предметами, например, канцелярскими скрепками или украшениями. Аккумуляторная батарея при коротком замыкании может сильно нагреться и вызвать сильные ожоги.

- В случае падения аккумуляторной батареи её корпус и контакты следует подвергнуть визуальному контролю на предмет возможных повреждений. Использование поврежденной аккумуляторной батареи может стать причиной повреждения камеры.
- При появлении запаха, изменении цвета, деформации, при перегреве или вытекании жидкости следует немедленно извлечь аккумуляторную батарею из камеры или зарядного устройства и заменить её. При дальнейшем использовании такой аккумуляторной батареи существует опасность перегрева с последующей опасностью возгорания и/или взрыва!
- Ни в коем случае не бросайте аккумуляторные батареи в огонь, поскольку они могут взорваться.
- В случае вытекания жидкости или появления запаха гари держите аккумуляторную батарею вдали от источников тепла. Вытекающая жидкость может воспламениться!
- Использование других зарядных устройств, не имеющих допуска компании Leica Camera AG, может привести к повреждению аккумуляторной батареи, а в исключительных случаях стать причиной серьезных и опасных для жизни травм.
- Необходимо обеспечить свободный доступ к используемой штепсельной розетке.
- Аккумуляторную батарею и зарядное устройство открывать запрещается. Ремонтные работы должны выполняться только в специализированных мастерских.
- Аккумуляторные батареи должны находиться в местах, недоступных для детей. Проглатывание аккумуляторной батареи может привести к удушью.

## ЗАРЯДНОЕ УСТРОЙСТВО

- Использование зарядного устройства поблизости от радиоприемников может вызывать помехи в работе приемников. Позаботьтесь о том, чтобы минимальное расстояние между устройствами составляло по меньшей мере 1 метр.
- Во время работы зарядного устройства может возникать шум («звонкое жужжание») – это нормальное явление и его не следует воспринимать как неисправность.
- Когда зарядное устройство не используется, отключите его от электросети, поскольку оно даже без вставленного в него аккумулятора потребляет в небольшом количестве электроэнергию.
- Содержите контакты зарядного устройства в чистоте и ни в коем случае не замыкайте их.

## КАРТА ПАМЯТИ

- В процессе сохранения снимков или считывания информации запрещается извлекать карту памяти из камеры. При этом также следует избегать выключения или тряски камеры.
- Не открывайте отсек и не извлекайте ни карту памяти, ни аккумуляторную батарею, пока горит индикатор состояния, указывающий на то, что в настоящее время производится доступ к памяти камеры. В противном случае данные на карте памяти могут быть уничтожены, а в камере могут возникнуть неисправности.
- Не роняйте карты памяти и не гните их, поскольку это приведет к их порче, и вся сохраненная на них информация при этом будет утеряна.
- Не прикасайтесь к контактам на обратной стороне карт памяти и следите за тем, чтобы на них не попадала грязь, пыль и влага.
- Карты памяти должны храниться в местах, недоступных для детей. При проглатывании карт памяти существует опасность удушья.

## МАТРИЦА

- Космическое излучение (например, во время авиалетов) может стать причиной образования дефектных пикселей.
- Не фотографируйте непосредственно лазерные источники (например, лазерные шоу), так как это может привести к необратимому повреждению матрицы камеры, если один из лучей попадет непосредственно на матрицу.

## НАПЛЕЧНЫЙ РЕМЕНЬ

- Во избежание падения камеры после присоединения наплечного ремня следует убедиться, что его застёжки прикреплены правильно, чтобы избежать падения камеры.
- Как правило, наплечные ремни изготавливаются из материала, способного выдерживать высокую нагрузку. Поэтому наплечный ремень следует хранить в недоступном для детей месте. Он не является игрушкой и представляет собой предмет, потенциально опасный для детей.
- Используйте наплечный ремень исключительно для переноски камеры или бинокля. Использование в других целях может стать причиной травм, а также привести к повреждению ремня и поэтому подобное применение недопустимо.

- Ремни не следует использовать для переноски камер или биноклей при проведении спортивных мероприятий, в ходе которых существует высокий риск зацепления (например, скалолазание и подобные виды спорта на открытом воздухе).

## НОРМАТИВНО-ПРАВОВЫЕ УКАЗАНИЯ

В меню камеры содержится информация о специальных разрешениях для этого устройства, касающихся определенных стран.

→ в главном меню выбрать **Информация о камере**

→ выбрать **Нормативная информация**

Символы на этом изделии (включая принадлежности) имеют следующие значения:

Переменный ток (AC)	<input checked="" type="checkbox"/> Устройства класса II (изделие имеет конструкцию с двойной изоляцией)
Постоянный ток (DC)	

## УТИЛИЗАЦИЯ ЭЛЕКТРИЧЕСКИХ И ЭЛЕКТРОННЫХ ПРИБОРОВ

(Распространяется на страны Европейского Союза, а также на другие европейские государства, в которых действует система раздельного сбора отходов.)



Это устройство содержит электрические и/или электронные компоненты, и по этой причине оно не может быть утилизировано вместе с обычными бытовыми отходами! Вместо этого в целях вторичной переработки этого устройства его необходимо сдать в один из специализированных пунктов приема, которые организовываются органами местного самоуправления. Эта услуга является бесплатной. Если устройство имеет сменные элементы питания или аккумуляторы, то их необходимо извлечь и, при необходимости, утилизировать согласно действующим правилам. Более подробную информацию вы можете получить в вашем коммунальном управлении, предприятии по сбору и утилизации отходов или в магазине, в котором вы приобрели данное устройство.

### Leica Q3 защищена от проникновения пыли и водяных брызг.

Фотоаппарат был протестирован в контролируемых лабораторных условиях и классифицирован как IP52 согласно DIN EN 60529. Следует учитывать: защита от проникновения водяных брызг и пыли не долговечна и со временем уменьшается. В руководстве по эксплуатации вы найдете инструкцию по чистке и просушиванию фотокамеры. Гарантия не покрывает ущерб, причиненный жидкостями. Открывание фотокамеры неофициальным дилером или сервис-партнером приводит к прекращению гарантии относительно водяных брызг и пыли.



Подробная инструкция доступна для загрузки по следующему адресу:

[ru.leica-camera.com/Сервис-и-обслуживание/Техническая-поддержка/Downloads](https://ru.leica-camera.com/Сервис-и-обслуживание/Техническая-поддержка/Downloads)

Чтобы бесплатно заказать печатный экземпляр подробной инструкции, следует выполнить регистрацию на следующей странице:

[www.order-instructions.leica-camera.com](https://www.order-instructions.leica-camera.com)

# ГАРАНТИЯ КОМПАНИИ LEICA CAMERA AG

Уважаемый пользователь изделия Leica!

Поздравляем вас с приобретением нового изделия Leica, вы приобрели продукт всемирно известного бренда.

В дополнение к установленным законом гарантийным требованиям к продавцу мы, компания Leica Camera AG (LEICA), предоставляем добровольное гарантийное обслуживание изделий Leica в соответствии с приведенными ниже положениями («Гарантия Leica»). Таким образом, гарантия Leica не ограничивает ваши законные права как потребителя согласно действующему законодательству или ваши права как потребителя в отношении дилера, с которым вы заключили договор купли-продажи.

## ГАРАНТИЯ LEICA

Вы приобрели изделие Leica, которое было изготовлено в соответствии с особыми регламентами по качеству и проверено опытными специалистами на каждом этапе производства. На данное изделие Leica, включая принадлежности, находящиеся в оригинальной упаковке, мы предоставляем гарантию Leica (см. ниже), которая действует с 1 апреля 2023 года. Обратите внимание, что при коммерческом использовании гарантия не предоставляется.

На некоторые изделия Leica мы предлагаем продление гарантийного срока, если вы зарегистрируете свой аккаунт Leica.

Подробную информацию см. на веб-сайте [www.leica-camera.com](http://www.leica-camera.com).

## ОБЪЕМ ГАРАНТИЙНЫХ ОБЯЗАТЕЛЬСТВ ПО ГАРАНТИИ LEICA

В течение гарантийного срока недостатки, возникшие из-за производственной ошибки или дефекта материала, будут бесплатно устранены по усмотрению компании LEICA посредством ремонта, замены дефектных деталей или обмена на аналогичное и исправное изделие Leica. Замененные детали или изделия становятся собственностью компании LEICA. Дальнейшие претензии любого рода и на любых правовых основаниях в связи с данной гарантией Leica исключены.

## ИСКЛЮЧЕНИЯ ИЗ ГАРАНТИИ LEICA

Гарантия Leica не распространяется на быстроизнашивающиеся детали, такие как наглазники, кожаные чехлы, наплечные ремни, кожухи, батареи и механически нагруженные детали, если их недостаток возник не из-за производственной ошибки или дефекта материала. Это также относится к поверхностным повреждениям.

## АННУЛИРОВАНИЕ ПРЕТЕНЗИЙ ПО ГАРАНТИИ LEICA

Гарантийные обязательства недействительны, если дефект возник из-за неправильного обращения. Они также могут быть недействительны, если среди прочего использовались принадлежности сторонних производителей, изделие Leica было открыто ненадлежащим образом или не было отремонтировано должным образом. Гарантийные обязательства также недействительны, если не распознается серийный номер.

## ПРЕДЪЯВЛЕНИЕ ПРЕТЕНЗИЙ ПО ГАРАНТИИ LEICA

Для предъявления претензии по гарантии от вас потребуется предоставить копию документа, подтверждающего покупку изделия Leica у дилера, авторизованного компанией LEICA («Авторизованный дилер Leica»). В товарном чеке должны быть указаны дата покупки, информация об изделии Leica с артикульным номером и данные об авторизованном дилере Leica. Мы оставляем за собой право запросить у вас оригинал товарного чека. В качестве альтернативы вы можете отправить копию гарантийного талона. Обратите внимание, что он должен быть полностью заполнен, а продажа должна быть осуществлена через авторизованного дилера Leica. Отправьте ваше изделие Leica вместе с копией документа, подтверждающего покупку, или копией гарантийного талона и описанием претензии по указанному ниже адресу.

**Leica Camera AG, Customer Care, Am Leitz-Park 5, 35578 Wetzlar, Deutschland (Германия)**

**Эл. почта: [customer.care@leica-camera.com](mailto:customer.care@leica-camera.com). Телефон: +49 6441 2080-189.** Вы также можете обратиться к авторизованному дилеру Leica.

Фото изделия Leica	Срок гарантии
Все изделия	2 года



# ТЕХНИЧЕСКИЕ ХАРАКТЕРИСТИКИ

## КАМЕРА

### Наименование

Leica Q3

### Тип камеры

Цифровая малоформатная компактная фотокамера

### Номер модели

6506

### № для заказа

19080 EU/US/CN, 19081 JP, 19082 ROW

### Носитель данных

Карты памяти UHS-II (рекомендуется), UHS-I, SD-/SDHC-/SDXC

### Материал

Цельнометаллический корпус: из магния, полученный в процессе литья под давлением; обивка из кожи

### Условия эксплуатации

От 0°C до +40°C

### Номинальные значения входного напряжения / тока

7,2 В = 2,3 А (аккумуляторная батарея),  
5 В = 3 А / 9 В = 2,5 А (USB)

### Размеры (шхвхг)

130 x 80 x 92,9 мм

### Масса

Около 743 г/658 г (с/без аккумулятора)

## МАТРИЦА

### Размер матрицы

КМОП-матрица, 62,39 Мп/60,3 Мп (общих/эффективных)

### Разрешение фотоснимков

DNG™: 9520 x 6336 пикселей (60,3 МП),  
7404 x 4928 пикселей (36,5 МП), 5288 x 3518 пикселей (18,6 МП)

JPG: 9520 x 6336 пикселей (60,3 МП), 7392 x 4928 пикселей (36,4 МП), 5280 x 3504 пикселей (18,5 МП)

## ОБЪЕКТИВ

### Наименование

Leica Summilux 1:1.7/28 ASPH., 11 линз в 9-ти элементах, 3 асферических поверхности

### Резьба для фильтров

E49

## ВИДОИСКАТЕЛЬ/ДИСПЛЕЙ

### Видоискатель (EVF; электронный видоискатель)

Разрешение: 5 760 000 точек изображения (Dots), 120 кадров/с, увеличение: 0,79-кратное при соотношении сторон 4:3 / 0,76-кратное при соотношении сторон 3:2, кашетирование: 100 %, положение выходного зрачка: 20,75 мм, диапазон настройки от -4 дптр до +2 дптр, с датчиком глаз для автоматического переключения между видоискателем и дисплеем, задержка 0,005 с

### Дисплей

3" TFT ЖК дисплей, 1843200 точек изображения, возможно сенсорное управление

## ОСНАЩЕНИЕ

### Wi-Fi

Для использования функции Wi-Fi необходимо приложение Leica FOTOS. Доступно в магазине приложений Apple App Store™ или в Google Play Store™.

	2,4 ГГц	5 ГГц	
EU/US/CN	IEEE802.11b/g/n: канал 1–11 (2412–2462 МГц)	Client mode: (Только для использования в помещениях) IEEE802.11a/n/ac: канал 36–64 (5180–5320 МГц)	Access point + client mode: IEEE802.11a/n/ac: канал 149–165 (5745–5825 МГц)
JP		Access point + client mode: (Только для использования в помещениях) IEEE802.11a/n/ac: канал 36–48 (5180–5240 МГц)	Client mode: (Только для использования в помещениях) IEEE802.11a/n/ac: канал 52–144 (5260–5720 МГц)
ROW			-

Метод кодирования: совместимые с Wi-Fi WPA™/WPA2™/WPA3™

### Bluetooth

Bluetooth 5.0 LE: канал 0–39 (2402–2480 МГц)

## ЭЛЕКТРОПИТАНИЕ

### Аккумуляторная батарея (Leica BP-SCL6)

Литий-ионный аккумулятор, номинальное напряжение 7,2 В (DC); емкость 2200 мАч (миним.), 350 снимков (по стандарту CIPA, с Индикации/AF автоматич. Выкл. = 5 сек.); производитель: Panasonic Energy (Wuxi) Co. Ltd., изготовлено в Китае

### Двойное зарядное устройство (Leica BC-SCL6)

(приобретается отдельно)

Вход: постоянный ток 5 В/3А, 9 В/3А; автоматическое переключение; выход: постоянный ток 2х 8,4В, 1200 мА; Фабрика: Salom Electric (Xiamen) Co., Ltd., изготовлено в Китае

Охраняется одним или несколькими пунктами патентных формул HEVC, указанных на сайте [patentlist.accessadvantage.com](http://patentlist.accessadvantage.com).

Дата изготовления указана на самом аккумуляторе (4/5-значный код). Первые три цифры указывают на дату производства следующим образом:

Первая цифра: Год производства	вторая цифра: Месяц производства	Третья цифра: День производства							
...	...	A	Январь	1	1	D	13	S	25
F	2023	B	Февраль	2	2	E	14	T	26
E	2024	C	Март	3	3	F	15	V	27
D	2025	D	Апрель	4	4	G	16	W	28
C	2026	E	Май	5	5	H	17	X	29
B	2027	F	Июнь	6	6	J	18	Y	30
A	2028	G	Июль	7	7	K	19	Z	31
Z	2029	H	Август	8	8	L	20		
Y	2030	I	Сентябрь	9	9	M	21		
X	2031	J	Октябрь	A	10	N	22		
W	2032	K	Ноябрь	B	11	P	23		
...		L	Декабрь	C	12	R	24		

Дата изготовления камеры указана на наклейках в гарантийном листе или на упаковке. Дата имеет следующий формат: год/месяц/день.

Мы оставляем за собой право на изменения в конструкции и компоновке.

USB Type-C® является зарегистрированной торговой маркой Форума реализаторов USB.

Made for  
iPhone | iPad

Use of the Made for Apple badge means that an accessory has been designed to connect specifically to the Apple product(s) identified in the badge and has been certified by the developer to meet Apple performance standards. Apple is not responsible for the operation of this device or its compliance with safety and regulatory standards. Please note that the use of this accessory with an Apple product may affect wireless performance. Apple, Apple TV, Apple Watch, iPad, iPad Air, iPad Pro, iPhone, and Lightning are trademarks of Apple Inc., registered in the U.S. and other countries. iOS is a trademark of Apple Inc.

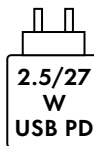

Мощность блока питания для зарядки аккумулятора в камере зависит от рабочего состояния. При выключенной камере необходимо 2,5Вт минимальной мощности блока питания.

При включенной камере требуется как минимум 27Вт мощности.

USB с поддержкой PD

# 各部名称

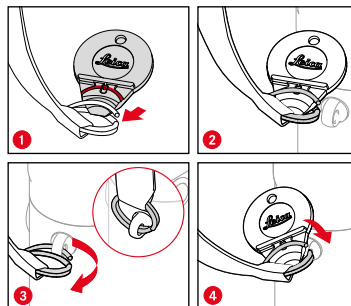
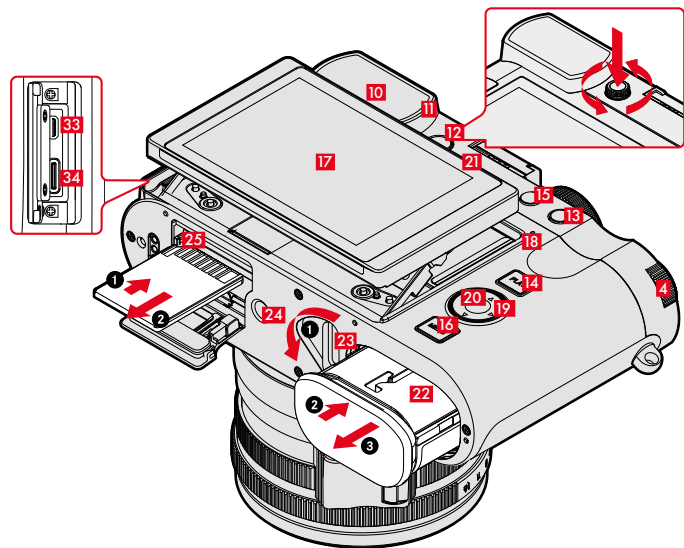
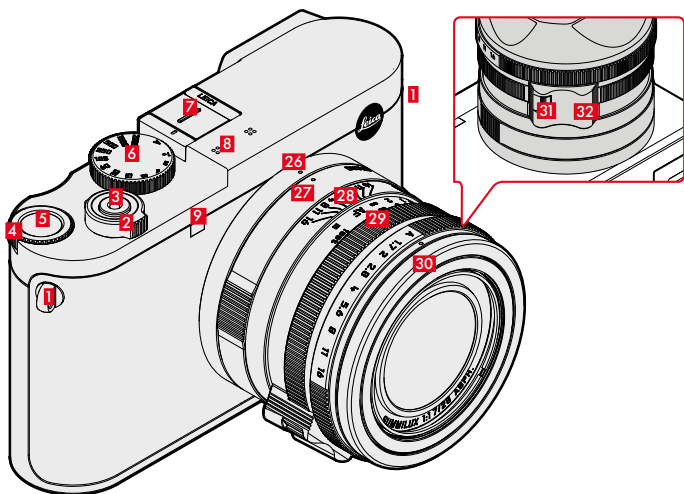

## タッチ

	撮影	AFフレームの移動
	再生	画像の選択
	メニュー	メニュー項目の選択
	撮影	AFフレームを中央に移動
	再生	表示中の画像の拡大/縮小
	撮影	AFクイック設定
	撮影	ライブビュー画像を縮小表示
	再生	画像を縮小表示
	撮影	ライブビュー画像を拡大表示
	再生	画像を拡大表示
	撮影	スクロール
	撮影/再生	撮影モードの切り換え

## 1 ストラップ取り付け部

## 2 メインスイッチ

カメラの電源を入れる/切る

## 3 シャッターボタン

半押し:

- 測距
- 測光/露出設定機能を起動

全押し:

- 撮影
- 動画撮影を開始または終了

スタンバイモード時:

- カメラを再起動

## 4 サムホイール

メニュー内:

- メニュー内の移動

撮影モード時:

- 設定中の露出モードによる

再生モード時:

- 表示中の画像の拡大/縮小

## 5 サムホイールボタン

メニュー内:

- 選択の確定

撮影モード時:

- メニュー機能のショートカット

再生モード時:

- 初期設定: 拡大表示

## 6 シャッタースピードダイヤル

- A: シャッタースピード自動設定
- 2000 - 1+: 固定シャッタースピード

## 7 ホットシュー

## 8 マイク

ステレオ録音

## 9 セルフタイマーランプ/AF補助光ランプ

## 10 ファインダー

## 11 アイセンサー

## 12 視度調整ダイヤル

設定可能範囲: -4dpt~+2dpt

## 13 FNボタン

撮影モード時:

- メニュー機能のショートカット

再生モード時:

- 初期設定: **マーク**

## 14 PLAYボタン

撮影モード↔再生モード (切り換え)

## 15 FNボタン

撮影モード時:

- メニュー機能のショートカット

再生モード時:

- 初期設定: **コマ消去**

## 16 MENUボタン

メニュー内:

- メニュー内のページを移動

撮影モード時:

- メニューの呼び出し

再生モード時:

- 再生モードメニューの呼び出し

## 17 モニター

3.0型 TFT 液晶モニター (タッチパネル)、画素数: 184万  
3200ドット

## 18 LEDランプ

- メモリーカードアクセス中
- ワイヤレスLAN機能使用中
- ファームウェア アップデート中
- 充電中 (ワイアレス充電またはUSB充電)

## 19 セレクターボタン

メニュー内:

- メニュー内の移動
- 選択の確定

撮影モード時:

- AFフレームの移動

## 20 センターボタン

メニュー内:

- 選択の確定

撮影モード時:

- メニュー機能のショートカット

- 初期設定: [情報画面切換](#)

再生モード時:

- 初期設定: [情報画面切換](#)

## 21 スピーカー

## 22 バッテリースロット

## 23 バッテリーロックレバー

## 24 三脚用ねじ穴

A1/4 (1/4インチ、DIN4503に準拠)

## 25 メモリーカードスロット

## 26 マクロ指標

## 27 マクロリング

## 28 フォーカスリング

## 29 絞りリング

## 30 レンズフード装着溝保護リング

## 31 AF/MF切換スイッチ

## 32 指当て

## 33 HDMIポート

## 34 USB-Cポート

バッテリー充電中にカメラを操作するには、9V/3A (27W以上) のアダプターを使用してください。

## 接続方法

### テザリング 静止画 (USB-C経由)

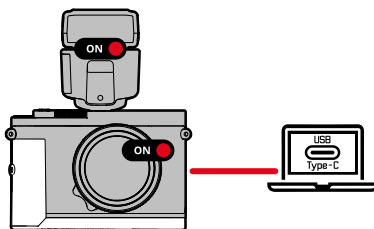

### テザリング 動画 (USB-C + HDMI経由)

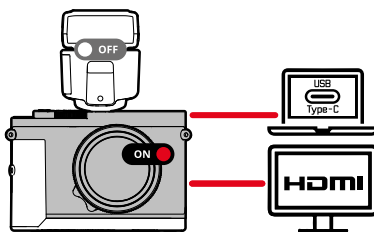

### ワイヤレス充電

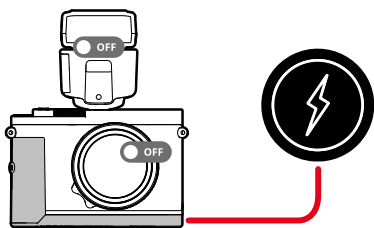

### メモ

- USB-PD規格に準拠した最大出力100W以下のアダプターを使用してください。その際、安全規格IEC62368-1 (ES1、PS2準拠-60V以下、100W以下) に適合していることを確認してください。安全規格に適合しているかどうか不明な場合は、メーカーにお問い合わせください。

# 注意事項

## 一般的な取り扱いについて

- 強い磁気、静電気、電磁波を発生する機器（電磁調理器、電子レンジ、テレビ、パソコンのモニター、ゲーム機、携帯電話、無線機など）の近くで使用しないでください。磁気により記録データが影響を受けることがあります。
- スピーカーや大型の電動モーターなどの強い磁気により、保存した画像データが破損することがあります。
- 電磁波の影響で、本製品が正常に動作しなくなった場合は、バッテリーを入れ直してから再度電源を入れてください。
- 小さな付属品（アクセサリシューカバーなど）を保管するときは、次の点にお気をつけください。
  - 乳幼児の手の届くところに置かない。
  - 製品パッケージの所定の位置など、紛失しない場所に保管する。
- 電子機器は、人体に帯電した静電気の影響で不具合を起こす場合があります。合成繊維のカーペットの上を歩くなどすると、人体に大量の静電気が帯電します。導電性があるものの上に本製品が置かれていた場合は、本製品に触れると静電気放電がおこります。静電気が電子回路内に入らなければ、問題ありません。本製品は安全回路を装備していますが、安全のためアクセサリシューなどの端子部には手を触れないでください。
- 指定されたアクセサリ以外は使用しないでください。故障、感電、ショートの原因になります。
- 本製品を分解・改造しないでください。修理は、ライカ指定のサービスセンターにて専門の修理担当者にご依頼ください。
- 雨や雪の中、または浜辺などで使用するときは、内部に水滴や砂、ほこりなどが入り込まないようにお気をつけください。レンズ交換（システムカメラ使用時）やメモリーカード/バッテリーの出し入れの際は特にお気をつけください。砂やほこりが入り込むと、本製品、メモリーカード、バッテリーの故障の原因となります。水滴が入り込むと、カメラやメモリーカードが正常に動作しなくなったり、修理できなくなることがあります。

## レンズ

- レンズの正面に強い太陽光が当たると、レンズがルーペと同じ作用をします。太陽光とレンズの作用により内部が破損しますので、レンズを保護せずに強い太陽光に向けたまま放置しないでください。レンズキャップを取り付け、日陰に置く、またはケースに収納するなど、強い太陽光が当たらないようにしてください。

## バッテリー

- 新しい電池は、カメラで初めて使用する前に充電することで活性化させる必要があります。バッテリーは少量充電された状態で配送されるため、フル充電することをお勧めします。
- 指定以外のバッテリーを使用したり、本書の説明に従わずに使用しないでください。破裂するおそれがあります。
- バッテリーを直射日光の当たる場所、高温多湿の場所、濡れた場所に放置しないでください。また、電子レンジや高压容器に入れないでください。破裂や発火の原因となります。
- 濡れたバッテリーや湿ったバッテリーは、絶対に使用したり充電したりしないでください。
- バッテリーの端子部は清潔に保ってください。バッテリーがショートするおそれがあるので、端子部をクリップやアクセサリなどの金属類と接触させないでください。ショートしたバッテリーは発熱することがあり、やけどをするおそれがあります。
- バッテリーを落とした場合は、外装や端子部に破損がないか確認してください。破損したバッテリーを使用すると、カメラが故障するおそれがあります。
- バッテリーの使用時や充電中に、異臭、変色、変形、発熱、漏液などの異常に気づいた場合は、カメラやバッテリーチャージャーから直ちに取り出してください。そのまま使用や充電を続けると過熱して、破裂や発火の原因となります。
- バッテリーは絶対に火の中に投げ入れないでください。破裂の原因となります。
- バッテリーが漏液したり、異臭がしたりするときは、直ちに火気から遠ざけてください。漏れた液に引火するおそれがあります。

- 指定以外のバッテリーチャージャーを使用すると、バッテリーの故障の原因となるだけでなく、最悪の場合は死亡または重傷を負うおそれがあります。
- バッテリーチャージャーを使用するときは、コンセントの周りにほこりがたまっていないか確認してください。
- バッテリーおよびバッテリーチャージャーを分解しないでください。修理は、ライカ指定のサービスセンターにご依頼ください。
- バッテリーは乳幼児の手の届かないところに置いてください。バッテリーを誤って飲み込んでしまった場合、窒息のおそれがあります。

## バッテリーチャージャー

- バッテリーチャージャーを無線受信機の近くで使用すると、受信障害を引き起こすことがあります。無線受信機から1m以上離れてお使いください。
- 充電中に音がすることがありますが、異常ではありません。
- バッテリーを充電していない場合でも、コンセントに差し込んだままにしておくと、微量の電力を使います。使用しないときはコンセントから抜いてください。
- 端子部は清潔に保ってください。また、絶対にショートさせないでください。

## メモリーカード

- 画像の読み込み中や書き込み中は、メモリーカードを本機から取り出さないでください。また本機の電源を切ったり、本機に振動を与えたりしないでください。
- LEDランプが点灯しているときは、カメラがメモリーカードにアクセス中です。バッテリー/メモリーカードスロットカバーを開けたり、バッテリーやメモリーカードを取り出したりしないでください。メモリーカードに記録したデータが破損したり、カメラが故障したりするおそれがあります。
- 落としたり曲げたりしないでください。破損して記録データが消失する原因となります。
- メモリーカードの裏にある端子部に触れないでください。また、汚れやほこりが付着したり、水でぬらしたりしないようにご注意ください。
- メモリーカードは乳幼児の手が届かない場所に保管してください。乳幼児がメモリーカードを飲み込んで窒息するおそれがあります。

## 撮像素子

- 宇宙線の影響により（航空機内に持ち込んだ場合など）、画素に異常が生じることがあります。
- レーザー光源（レーザーショーなど）の直接撮影は避けてください。ビームがセンサーに直接当たると、カメラセンサーに永久的な損傷を与える可能性があります。

## キャリングストラップ

- カメラの落下を防ぐため、キャリングストラップがしっかりと取り付けられていることを確認してください。
- キャリングストラップは丈夫な材質によって作られています。乳幼児の手の届かないところに保管してください。首に巻きつくなど、事故につながるおそれがあります。
- キャリングストラップは、カメラまたは双眼鏡を持ち運ぶ目的でのみご使用ください。傷害の原因となる可能性があるため、他の用途では絶対に使用しないでください。
- キャリングストラップが引っかかり、首が絞まるおそれがあり危険なため、登山やアウトドアスポーツの際には使用しないでください。

# カメラ情報について

本製品の認証情報は、設定メニューから確認できます。

→メインメニューで**カメラ情報**を選択する。

→**カメラ情報**を選択する。

製品上（アクセサリ含む）に記されたシンボルマークの意味：

～ 交流電流 (AC)	☐ クラスIIデバイス (これらの製品は二重絶縁で設計されています)
=== 直流電流 (DC)	

## 電気・電子機器の廃棄について

(EU諸国および分別廃棄を実施するその他のヨーロッパ諸国のみ)



この装置には電気・電子部品が含まれているため、一般家庭廃棄物として廃棄することはできません。お住まいの自治体のリサイクル協力店にご相談ください。

回収は無料となっています。電池や充電電池を使用する装置を廃棄する場合は、電池や充電電池を取り外してから回収場所にお持ちいただくか、必要に応じてお住まいの自治体の規則に従って廃棄してください。

廃棄についての詳しい情報は、お住まいの自治体、お近くの廃棄物回収業者、またはご購入店にお問い合わせください。

**本製品は防滴性、防塵性を備えています。**

耐性試験は、IP52 (DIN EN 60529に準拠) で定められた環境下にて実施されています。以下の点にお気をつけください。防塵、防滴性能は経年劣化し、永続するものではありません。液体による損害は、保証内容に入っていません。カメラのお手入れに関して詳しくは、取扱説明書をご覧ください。ライカ正規販売店でない販売店や取扱店が本製品の修理、分解、改造などを行った場合、保証内容は無効になります。また防滴、防塵性能が失われる可能性があります。



取扱説明書（詳細編）は以下のURLからダウンロードできます。

[jp.leica-camera.com/サービス-サポート/サポート/Downloads](http://jp.leica-camera.com/サービス-サポート/サポート/Downloads)

取扱説明書（詳細編）の冊子を無料でお送りします。ご希望の方は以下のURLからご注文ください。

[www.order-instructions.leica-camera.com](http://www.order-instructions.leica-camera.com)

# ライカカメラ社の保証条件について

お客様へ

このたびは、世界有数のブランド品であるライカ製品をお買い上げいただきまして誠にありがとうございます。

販売店に対する法律に準じた保証の請求権に併せ、Leica Camera AG (以下「ライカ」) は、下記の規定 (以下「ライカ保証」) に基づき、お客様がお買い求めになられたライカ製品に対して弊社の裁量による保証を提供いたします。ライカ保証は、国内法に基づくお客様の消費者としての法的権限ならびにお客様と販売店との販売契約に基づいた権利を制限するものではありません。

## ライカ保証

お客様がお買い上げになられたライカ製品は、各製造工程段階で経験豊富な専門技師による検査を受け、非常に高い品質基準に沿って製造されています。弊社は本ライカ製品 (本体に同梱された付属品を含む) に対し、下記の規定 (以下「ライカ保証 (2023年4月1日発効) 」) を提供いたします。なお、業務でご利用になられた場合は、保証対象外となることにご注意ください。

一部のライカ製品については、ライカアカウントにご登録いただければ、保証期間の延長にも対応しております。詳細は弊社のホームページ ([www.leica-camera.com](http://www.leica-camera.com)) をご覧ください。

## ライカ保証の範囲

保証期間中に、製造過程および使用素材の不備が原因で問題が生じた場合は、弊社の判断に基づき、修理、故障部品の交換または同等無傷製品との交換により無償で対応いたします。交換済みの部品や製品は、弊社の所有物となります。これ以外の請求は、本ライカ保証に関連する条項および法的根拠に関係なく、保証の対象となりません。

## ライカ保証の保証対象外

ライカ保証は、消耗品 (アイカップ、レーザー外装、キャリングストラップ、補強材、バッテリー等) や機械的負荷が大きい部品には適用されません。ただし、不具合が製造または使用素材による場合は、この限りではありません。表面の損傷も保証の対象外です。

## ライカ保証の保障請求が無効となる場合

当該不具合が不適切な取扱いに起因する場合は、保障請求権は適用されません。たとえば、他社製の付属品を使用した場合、ライカ製品を不正解体した場合、不正修理した場合は特に適用対象外となります。また、シリアル番号が不明な場合も保証の対象外です。

## ライカ保証の保障請求を行う場合

保障請求のためには、弊社が認定したライカ販売店 (以下「ライカ正規販売店」) からライカ製品を購入したことを証明する書類の写しが必要が必要です。購入証明書 (領収証) には、購買日、ライカ製品の名称、製品番号およびシリアル番号、ライカ正規販売店の詳細が記載されている必要があります。また、領収証の原本の提示をお願いする場合があります。もしくは、保証書のコピーをお送りいただくことも可能です。ただし、領収証は記入漏れがなく、ライカ正規販売店を通じて販売されたものでなければなりません。ライカ製品に領収証または保証書のコピーと、苦情の内容を添えて、下記までお送りください。

ライカカメラジャパン株式会社、カスタマーケア、東京都中央区銀座6-4-1 ライカ銀座店内

電子メール: [customer.care@leica-camera.com](mailto:customer.care@leica-camera.com)、Tel : 03-6215-7072 またはライカ正規販売店宛て。

ライカフォト製品	保証期間
すべての製品	2年



# テクニカルデータ

カメラ

## 名称

ライカ Q3

## 形式

35mmフルサイズ コンパクトデジタルカメラ

## 型番

6506

## 商品コード

19080 EU/US/CN、19081 JP、19082 ROW

## 記録媒体

UHS-II (推奨)、UHS-I、SD/SDHC/SDXCメモリーカード

## 材質

金属製：マグネシウムダイカスト、レザー外装

## 動作環境

0°C～+40°C

## 公称入力電圧/電流

7.2V ≒ 2.3A (バッテリー)、5V ≒ 3A / 9V ≒ 2.5A (USB)

## 寸法

130mm x 80mm x 92.9mm

## 質量

約743g/658g (バッテリー有/無)

## 撮像素子

## センサーサイズ

CMOSイメージセンサー、6239万画素/6030万画素 (総画素数/有効画素数)

## 解像度 (静止画)

DNG™: 9520 x 6336画素 (6030万画素)、7404 x 4928画素 (3650万画素)、5288 x 3518画素 (1850万画素)

JPG: 9520 x 6336画素 (6030万画素)、7392 x 4928画素 (3640万画素)、5280 x 3504画素 (1850万画素)

## レンズ

## 名称

ライカズミルックス 28 f/1.7 ASPH.、9群11枚、非球面レンズ3枚

## レンズフィルター取り付け溝

E49

## ファインダー/モニター

## 電子ビューファインダー

解像度: 576万ドット、120fps、倍率: 0.79倍 (アスペクト比: 4:3の場合)、0.76倍 (アスペクト比: 3:2の場合)、視野率: 100%、射出瞳: 20.75mm、-4dpt～+2dptの範囲内で調整可能、ビューファインダーとモニターを自動的に切り換えるアイセンサー付 (タイムラグ 約0.005秒)

## モニター

3.0型 TFT 液晶モニター (タッチパネル)、画素数: 184万3200ドット

## その他

## ワイヤレスLAN

ワイヤレスLAN機能を使用するには、アプリ「Leica FOTOS」が必要です。Google Play Store™または、Apple App Store™でダウンロードできます。

	2.4 GHz	5 GHz	
<b>EU/US/CN</b>	IEEE802.11b/g/n: チャンネル1-11 (2412-2462MHz)	クライアントモード: (室内使用時のみ) IEEE802.11a/n/ac: チャンネル 36-64 (5180-5320MHz)	アクセスポイント+ クライアントモード: IEEE802.11a/n/ac: チャンネル 149-165 (5745-5825MHz)
<b>JP</b>		アクセスポイント+ クライアントモード: (室内使用時のみ) IEEE802.11a/n/ac: チャンネル 36-48 (5180-5240MHz)	クライアントモード: (室内使用時のみ) IEEE802.11a/n/ac: チャンネル 52-144 (5260-5720MHz)
<b>ROW</b>			

暗号化方式: ワイヤレスLAN対応WPA™/WPA2™/WPA3™

## Bluetooth

Bluetooth 5.0 LE: チャンネル0-39 (2402-2480 MHz)

## 電源

### バッテリー（ライカ BP-SCL6）

充電式リチウムイオンバッテリー、定格電圧：7.2V (DC)  
容量：2200mAh、撮影可能枚数：約350枚 (CIPA規格による、モニター/AFを自動オフ=53)、製造：Panasonic Energy (Wuxi) Co. Ltd.、中国製

### デュアルバッテリーチャージャー（ライカ BC-SCL6）

（別売）

入力：AC 5V/3A、9V/3A、自動切換、出力：DC 2x 8.4V、1200mA、工場：Salom Electric (Xiamen) Co., Ltd.、中国製

本製品は下記URLに掲載されているHEVC特許の1つ以上の請求項の権利範囲に含まれています。

[patentlist.accessadvance.com](http://patentlist.accessadvance.com)

製造年月日はバッテリー本体（4/5桁のコード）に記載されています。最初の3桁は以下のように製造年月日を示します：

1桁目: 生産年		2桁目: 生産月			3桁目: 生産日				
...	...	A	1月	1	1	D	13	S	25
F	2023	B	2月	2	2	E	14	T	26
E	2024	C	3月	3	3	F	15	V	27
D	2025	D	4月	4	4	G	16	W	28
C	2026	E	5月	5	5	H	17	X	29
B	2027	F	6月	6	6	J	18	Y	30
A	2028	G	7月	7	7	K	19	Z	31
Z	2029	H	8月	8	8	L	20		
Y	2030	I	9月	9	9	M	21		
X	2031	J	10月	A	10	N	22		
W	2032	K	11月	B	11	P	23		
...		L	12月	C	12	R	24		

本製品の製造日は、保証書または製品パッケージに貼付しています。表示形式：年/月/日

本書で説明する製品のデザインや仕様などは予告なく変更される場合があります。

USB Type-C®はUSB Implementers Forumの登録商標です。

Made for

iPhone | iPad

Use of the Made for Apple badge means that an accessory has been designed to connect specifically to the Apple product(s) identified in the badge and has been certified by the developer to meet Apple performance standards. Apple is not responsible for the operation of this device or its compliance with safety and regulatory standards. Please note that the use of this accessory with an Apple product may affect wireless performance. Apple, Apple TV, Apple Watch, iPad, iPad Air, iPad Pro, iPhone, and Lightning are trademarks of Apple Inc., registered in the U.S. and other countries. iOS is a trademark of Apple Inc.



カメラのバッテリーを充電するための電源ユニットの必要電力は、カメラの使用状態によって異なります。電源がオフの場合：最低2.5ワット必要  
電源がオンの場合：最低27ワット必要

USB-PD対応

# 各部件名称

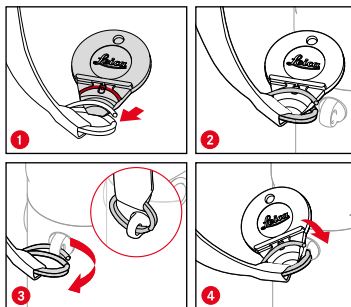
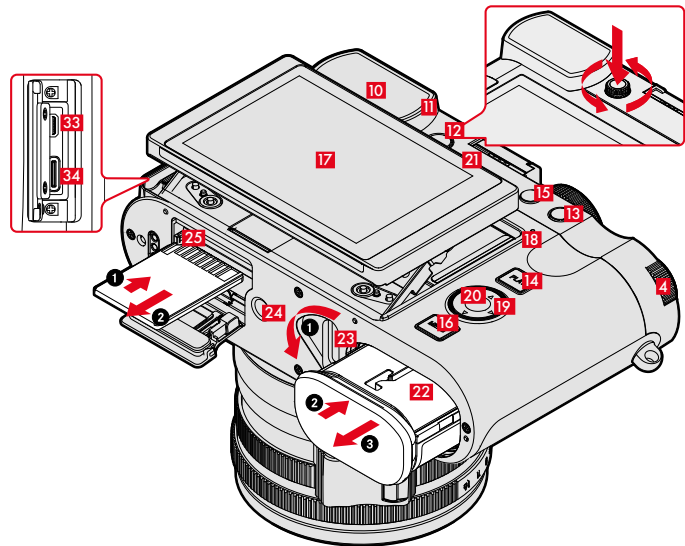
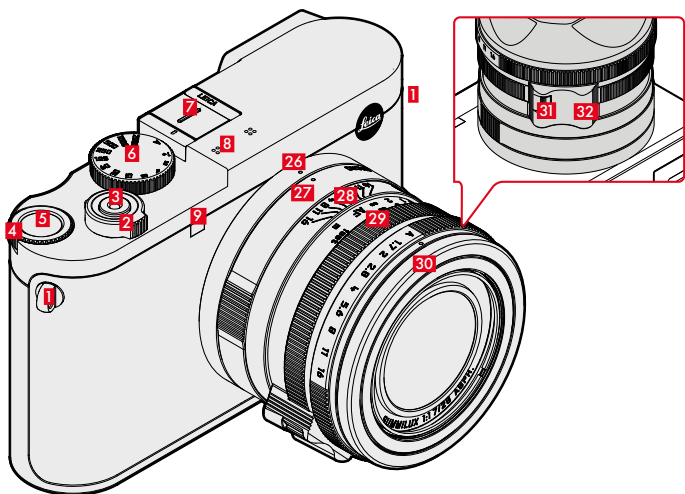

## 手势

	拍摄	移动自动对焦测距区
	回放	照片选择
	菜单	菜单项目的选择
	拍摄	将自动对焦测距区居中
	回放	放大/缩小照片
	拍摄	自动对焦快速设置
	拍摄	缩小实时取景的显示
	回放	缩小照片
	拍摄	放大实时取景的显示
	回放	放大照片
	拍摄	浏览
	拍摄/回放	更换操作模式

## 1 吊环

## 2 总开关

开启或关闭相机电源

## 3 快门按钮

轻击:

- 自动对焦
- 激活测光及曝光控制

完全按下:

- 触发快门
- 开始和结束视频拍摄

在待机模式下:

- 再次激活相机

## 4 后拨盘

在菜单中:

- 在菜单中导航

在拍摄模式下:

- 取决于曝光模式

在回放模式下:

- 放大/缩小照片

## 5 后拨盘按钮

在菜单中:

- 套用菜单设置

在拍摄模式下:

- 直接访问菜单功能

在回放模式下:

- 出厂设置: 放大率

## 6 快门速度拨盘

- A: 自动控制快门速度
- 2000 - 1+: 固定的快门速度

## 7 配件靴座

## 8 麦克风

可实现立体声录音

## 9 自拍定时器LED/自动对焦辅助灯

## 10 取景器目镜

## 11 眼传感器

## 12 屈光度调整旋钮

调节范围: -4 dpt 至 +2 dpt

## 13 FN按钮

在拍摄模式下:

- 直接访问菜单功能

在回放模式下:

- 出厂设置: 评级

## 14 PLAY按钮

在拍摄和播放模式之间切换

## 15 FN按钮

在拍摄模式下:

- 直接访问菜单功能

在回放模式下:

- 出厂设置: 删除单张

## 16 MENU按钮

在菜单中:

- 浏览菜单页

在拍摄模式下:

- 调出菜单

在回放模式下:

- 调出回放菜单

## 17 显示屏

3英寸TFT LCD, 1 843 200像点 (Dots), 触摸屏

## 18 状态LED

- 存储卡访问
- WLAN功能的使用
- 运行中的固件更新
- 充电过程 (“无线充电” 和通过USB充电)

## 19 方向按钮

在菜单中:

- 在菜单中导航
- 套用菜单设置

在拍摄模式下:

- 移动自动对焦测距区

## 20 中间按钮

在菜单中:

- 套用菜单设置

在拍摄模式下:

- 直接访问菜单功能
- 出厂设置: 切换配置文件信息

在回放模式下:

- 出厂设置: 切换配置文件信息

## 21 扬声器

## 22 电池仓

## 23 电池解锁滑块

## 24 三脚架螺口

A 1/4 DIN 4503 (1/4")

## 25 存储卡插槽

## 26 微距功能的指标点

## 27 微距调节环

## 28 对焦环

## 29 光圈环

## 30 螺纹保护圈

## 31 自动对焦/手动对焦锁

## 32 指握杆

## 33 HDMI连接

## 34 USB-C连接

如需在电池充电时操作相机，必须使用9V/3A (≥ 27W) 电源装置。

## 可接受的连接方式

### 通过USB-C传输照片

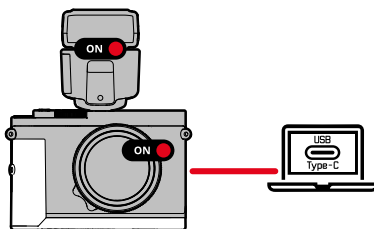

### 通过USB-C + HDMI传输视频

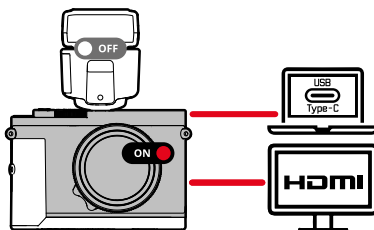

### 无线充电

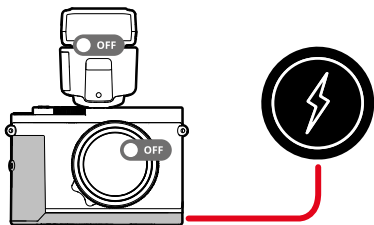

### 提示

- 使用符合USB-PD标准的最大输出功率为100W或以下的电源适配器。确保其符合IEC62368-1安全标准（符合ES1、PS2标准 - 60V或更低, 100W或更低）。如果不确定其是否符合安全标准，请联系电源适配器的生产厂家。

# 安全须知

## 一般性

- 请勿在有强力磁场、静电或电磁场的装置（例如电磁炉、微波炉、电视或计算机显示器、视频游戏机、手机、收音机）的附近使用您的相机。其电磁场可能会干扰影像记录。
- 强磁场，例如扬声器或大型电动机，可能会损坏储存的数据或影响拍摄。
- 如果相机因受到电磁场影响而出现故障，请您关闭相机，取出电池，稍后重新开启相机。
- 请按照下列要求保存好小部件，例如配件靴座盖：
  - 放置在儿童接触不到的地方
  - 置于安全不会遗失的地方
- 电子元件对静电放电十分敏感。例如，在合成地毯上走动时，人体很容易产生几万伏特的静电，所以触摸相机可能会导致放电，尤其是当相机刚好处在一个导电的表面上。不过，如果仅仅接触相机机身的话，则这种放电对电子元件完全没有危险。尽管提供了额外的保护电路设计，但出于安全考虑，请尽量避免触碰向外引出的触头，例如热靴上的触头。
- 请仅使用该型号规定的配件，以免发生故障、短路或触电。
- 请勿尝试拆除机身部件（外盖）。专业维修仅能由经授权的维修单位执行。
- 请确保不会有砂粒、灰尘和水洒落到相机内部，例如在雪地、雨天或海滩上。尤其是在更换镜头（用于系统相机）以及安装或取出存储卡或电池的情况下，请务必注意以上问题。砂粒和灰尘可能会损害相机、镜头、存储卡，以及电池。湿气可能造成故障，甚至对相机和存储卡造成无法修复的损害。

## 镜头

- 直射阳光从正前方照到相机时，镜头会发挥犹如聚焦镜的效力。因此，必须保护相机免受强光照射。装上镜头盖、并将相机置于阴凉处（或最好放进袋子里），有助于避免相机内部损坏。

## 电池

- 新电池必须在首次使用前充电，以便能在相机中使用。建议给电池充满电，因为电池在交付时只充了部分电。
- 电池使用不当或使用非指定型号的电池都可能引起爆炸！
- 请勿将电池长时间暴露于阳光下、高温、潮湿或有冷凝水的环境中。也不得将电池放在微波炉或高压容器中，否则有引起火灾或爆炸危险！
- 不可对受潮的电池充电，也不可将其装入照相机中使用！
- 电池接点要保持干净，并且不要碰触它。锂离子电池具有防止短路的保护，即使这样，也应该使电池远离金属物件，例如回形针或首饰等。短路的电池可能会变得很烫并造成严重的灼伤。
- 如果电池掉落地面，请检查其机身和触头是否有损坏。使用受损的电池可能会损坏相机。
- 如果电池有异味、变色、变形、过热或者有液体泄露，请务必立即将电池从相机或充电器中取出并进行更换。如果继续使用此电池，则可能存在过热、火灾和/或爆炸危险！
- 严禁将电池丢入火中，有爆炸的危险。
- 如果电池有液体泄露或产生焦味，请保持电池远离热源。流出的液体可能会自燃！
- 使用未经Leica相机股份公司许可的充电器可能会损坏电池，极端情况下会造成严重的或危及生命的伤害。
- 请确保电源插座的方便性。
- 不得对电池和充电器进行拆解。其维修只能由授权的厂家进行。
- 请确保电池远离儿童。误吞电池可能会导致窒息。

## 充电器

- 在无线电接收器附近使用充电器，可能会干扰接收。设备之间应保持至少1米的距离。
- 充电器在使用时可能会发出噪音（“嗡嗡”声），这是正常现象，并非故障。
- 不使用时，请拔除充电器的电源，因为即使未放入电池它也会消耗一些（很少的）电量。
- 在任何时候都应保持充电器触头清洁，绝不能造成短路。

## 存储卡

- 只要（相机）在存储照片或在读取存储卡，就不可将存储卡取出。在此期间，也不可关闭相机或是剧烈震动相机。
- 状态LED发亮即提示相机正在存储数据，此时请勿打开卡槽，也请勿取出存储卡或电池。否则存储卡上的数据可能会受损，相机可能会功能失常。
- 请勿摔落或弯曲存储卡，否则可能会损坏存储卡并丢失已储存的数据。
- 请勿触摸存储卡背面的接口，防止接口与污物、灰尘和液体接触。
- 确保存储卡在儿童接触不到的地方。误吞存储卡可能会有窒息的危险。

## 传感器

- 强辐射（例如飞机）可导致像素缺陷。
- 避免直接拍摄激光源（如激光表演），因为如果其中一束激光直接击中传感器，可能会对相机传感器造成永久性损坏。

## 肩带

- 安装肩带后，请确保正确锁扣，以防止相机掉落。
- 肩带通常由极能承受的材料制成。因此，请将肩带远离儿童。肩带不是玩具，对儿童存在潜在的危险。
- 请将肩带仅用作相机或望远镜的肩带。任何其他用途都有受伤的危险，并可能导致肩带损坏，因此是不允许的。
- 由于存在被勒窒息的危险，在进行某些存在被肩带挂住的高危运动时（例如：登山和其他相似的户外活动），肩带不可用于相机或望远镜。

## 管制提示

在相机菜单中，您可以找到该设备专用的国家/地区认证。

→ 在主菜单中选择**相机信息**

→ 选择**监管信息**

该产品（包括配件）上的图标有如下含义：

~ 交流电 (AC) === 直流电 (DC)	Ⓜ II级设备 (该产品有双重绝缘设计)
----------------------------	----------------------

## 电气及电子设备的废弃处置

(适用于欧盟及其他有独立回收系统的欧洲国家。)



该设备包含电气和/或电子组件，因此不得弃置于一般的家庭垃圾中。反而，必须将其送至地方政府设置的适合的回收点。您不需要为此付费。若设备配有可更换电池组或蓄电池，那么，在丢弃前请务必将这些配件取出，且在必要时按当地规定进行废弃处理。其他相关信息，请咨询向当地管理部门、垃圾处理站或经销商。

### Leica Q3采用了防溅水和防尘设计。

相机已接受过实验室测试，符合DIN EN 60529标准，IP52等级。请注意：防溅水和防尘性能并非持续不变，会随着时间的推移减弱。用户使用说明书中有相机清洁和干燥方面的说明可供参阅。保修范围不包括液体引起的损坏。若非授权经销商或服务商打开相机进行操作，则防溅水和防尘保修服务失效。



可从下列链接下载详细的使用说明书：

[www.leica-camera.cn/index.php/service-support/support/download](http://www.leica-camera.cn/index.php/service-support/support/download)

在以下链接注册可免费预订印刷成册的详细使用说明书：

[www.order-instructions.leica-camera.com](http://www.order-instructions.leica-camera.com)

# Leica相机股份公司的保修条件

尊敬的Leica客户，

恭喜您购买了Leica新产品，您拥有了世界知名品牌的产品。

除了您针对销售商享有的法定保修权利外，Leica相机股份公司（“LEICA”）根据以下规定（“Leica保修”）为您的Leica产品提供自愿保修服务。“Leica保修”不限制您作为消费者在适用法律下的合法权利，也不限制您作为消费者拥有的权利（针对与您签署购买合同的经销商）。

## Leica保修

您所购买的Leica产品是根据特殊质量标准制造的，且每个生产阶段都由经验丰富的专家进行了测试。我们为本Leica产品（包括原包装中的附件）提供以下Leica保修，有效期自2023年4月1日起生效。请注意，我们不为商业用途提供任何保修服务。

如果您在我们的Leica账户中进行了注册，我们将为某些Leica产品延长保修期。详情请访问我们的网站[www.leica-camera.com](http://www.leica-camera.com)。

## Leica保修范围

在保修期内，对于制造和材料缺陷的投诉，将由LEICA自行决定，通过维修和更换有缺陷的部件，或提供类似且无故障的Leica产品来进行免费补救。更换的部件或产品归LEICA所有。与本Leica保修相关的进一步索赔，无论其性质和法律依据如何，均被排除。

## 不在Leica保修范围内

Leica保修不包括易损件，如：眼罩、皮革套、肩带、护套、电池和机械受力部件，除非出现由制造或材料故障造成的缺陷。这也适用于表面损伤。

## Leica保修的无效

如果相关缺陷是由于处理不当造成的，则保修索赔无效；如果使用了第三方配件、Leica产品未正确打开或未正确维修等，保修索赔也可能无效。如果序列号无法识别，则保修也无效。

## Leica保修声明

为了在保修期内提出索赔，请您提供从LEICA授权的经销商（Leica授权经销商）处购买Leica产品的凭证副本。购买凭证必须包括：Leica产品的商品编号和序列号，以及Leica授权经销商的信息。我们保留要求您出示原始凭证的权利。或者，您也可以发送保修证书的副本；请注意，保修证书必须完整填写，并且必须是通过Leica授权经销商销售的产品。请将您的Leica产品连同购买凭证或保修证书副本以及投诉说明寄送至如下地址：

**Leica Camera AG, Customer Care, Am Leitz-Park 5, 35578 Wetzlar, Deutschland**

**电子邮箱: [customer.care@leica-camera.com](mailto:customer.care@leica-camera.com), 联系电话: +49 6441 2080-189** 或联系Leica授权经销商。

Leica产品照片	保修期
所有产品	2年



# 技术参数

## 相机

### 名称

Leica Q3

### 相机型号

数码全画幅单反相机

### 型号编号

6506

### 订货编号

19080 EU/US/CN, 19081 JP, 19082 ROW

### 存储介质

UHS-II (推荐)、UHS-I、SD-/SDHC-/SDXC存储卡

### 材料

全金属机身：压铸镁，皮革

### 工作条件

0~+40°C

### 额定输入电压/电流

7.2V ≐ 2.3A (电池)，5V ≐ 3A / 9V ≐ 2.5A (USB)

### 尺寸 (宽x高x深)

130x80x92,9mm

### 重量

约743g/658g (含/不含电池)

### 传感器

#### 传感器大小

CMOS传感器，62.39MP/60.3MP (总像素/有效像素)

#### 照片分辨率

DNG™: 9520x6336像素 (60.3MP)，7404x4928像素 (36.5MP)，5288x3518像素 (18.6MP)

JPG: 9520x6336像素 (60.3MP)，7392x4928像素 (36.4MP)，5280x3504像素 (18.5MP)

## 镜头

### 名称

Leica Summilux 28 f/1.7 ASPH., 9组11片, 3片非球面镜片

### 镜头滤镜螺纹

E49

## 取景器/显示屏

### 取景器 (电子取景器)

分辨率: 5760000像素 (点), 120fps; 放大率: 0.79倍, 当宽高比为 4:3时 / 0.76倍, 当宽高比为 3:2; 图像覆盖率: 100%; 出瞳位置: 20.75 mm, 可调节范围-4 dpt 至 +2dpt, 带有在取景器和显示屏之间自动切换的眼传感器, 延时0.005秒

### 显示屏

3英寸TFT LCD, 1 843 200像点 (Dots), 可触控操作

## 配置

### WLAN

使用WLAN功能时需要“Leica FOTOS”应用。可在Apple App Store™或Google Play Store™购得。

	2.4 GHz	5 GHz	
<b>欧盟/美国/中国</b>	IEEE802.11b/g/n: 1-11频道 (2412-2462 MHz)	客户端模式: (仅适用于室内) IEEE802.11a/n/ac: 36-64 频道 (5180-5320 MHz)	接入点+客户端模式: IEEE802.11a/n/ac: 149-165 频道 (5745-5825 MHz)
<b>日本</b>		接入点+客户端模式: (仅适用于室内) IEEE802.11a/n/ac: 36-48频 道 (5180-5240 MHz)	客户端模式: (仅适用于室内) IEEE802.11a/n/ac: 52-144频 道 (5260-5720 MHz)
<b>行</b>			

加密方式: WLAN兼容 WPA™/WPA2™/WPA3™

### 蓝牙

蓝牙 5.0 LE: 0-39频道 (2402-2480 MHz)

## 电源

### 电池 (Leica BP-SCL6)

锂离子电池，额定电压 7.2V (DC)；容量 2200mAh (最小值)，350张照片 (根据CIPA标准，带有显示/AF自动关闭 = 5)；生产厂家：松下能源 (无锡) 有限公司，中国制造

### 双充电器 (Leica BC-SCL6)

(可选配件)

输入：直流电 5V/3A, 9V/3A, 自动切换；输出：直流电 8.4V, 850mA/1000mA；工厂：Salom Electric (厦门) 有限公司，中国制造

受到HEVC专利的一项或多项权利要求的保护，HEVC专利载列于 [patentlist.accessadvance.com](http://patentlist.accessadvance.com)。

生产日期可以在电池上找到 (4/5 位数代码)。前三位数字显示的生产日期如下：

第一位数字 生产年份	第二位数字 生产月	第三位数字 生产日
...	...	A 年
F 2023	B 二月	1 1 D 13 S 25
E 2024	C 三月	2 2 E 14 T 26
D 2025	D 四月	3 3 F 15 V 27
C 2026	E 五月	4 4 G 16 W 28
B 2027	F 六月	5 5 H 17 X 29
A 2028	G 七月	6 6 J 18 Y 30
Z 2029	H 八月	7 7 K 19 Z 31
Y 2030	I 九月	8 8 L 20
X 2031	J 十月	9 9 M 21
W 2032	K 十一月	A 10 N 22
...	L 十二月	B 11 P 23
		C 12 R 24

您可以在保修卡的标签上或包装上找到相机的生产日期。生产日期书写格式是年/月/日。

保留修改设计和执行的权利。

USB Type-C® 是 USB 实施者论坛的注册商标。

Made for  
iPhone | iPad

Use of the Made for Apple badge means that an accessory has been designed to connect specifically to the Apple product(s) identified in the badge and has been certified by the developer to meet Apple performance standards. Apple is not responsible for the operation of this device or its compliance with safety and regulatory standards. Please note that the use of this accessory with an Apple product may affect wireless performance. Apple, Apple TV, Apple Watch, iPad, iPad Air, iPad Pro, iPhone, and Lightning are trademarks of Apple Inc., registered in the U.S. and other countries. iOS is a trademark of Apple Inc.

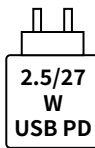

用于给相机电池充电的电源适配器的性能取决于其工作状态。相机关闭时，电源适配器的最小输出功率必须为2.5瓦。

相机开机时需要至少27瓦的功率。

支持USB PD

# 各部件名稱

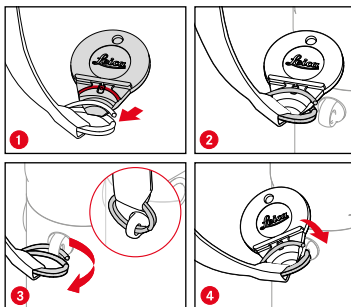
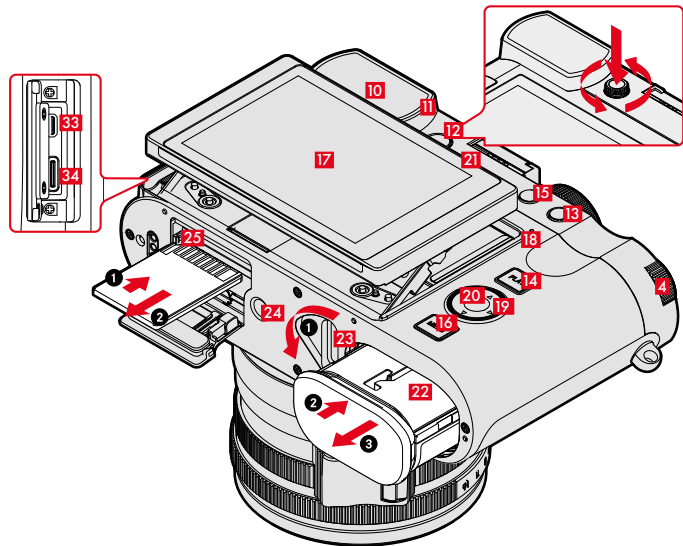
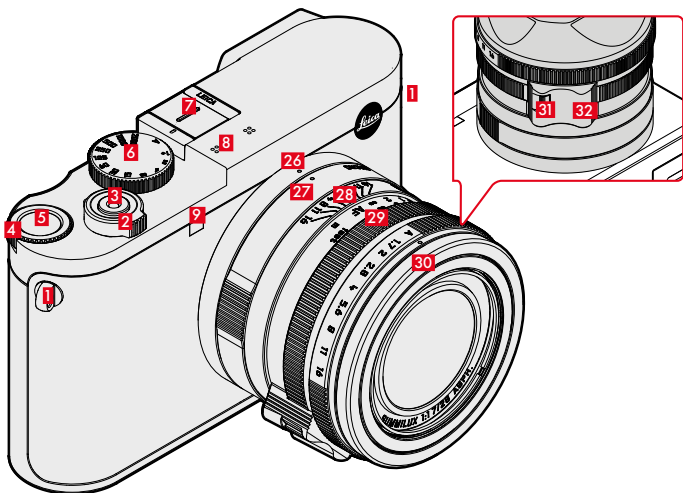

## 手勢

	拍攝	移動自動對焦測距區
	回放	相片選擇
	菜單	菜單項目的選擇
	拍攝	將自動對焦測距區居中
	回放	放大/縮小相片
	拍攝	自動對焦快速設置
	拍攝	縮小實時取景的顯示
	回放	縮小相片
	拍攝	放大實時取景的顯示
	回放	放大相片
	拍攝	瀏覽
	拍攝/回放	更換操作模式

## 1 吊環

## 2 總開關

相機的開機和關機

## 3 快門按鈕

輕擊：

- 自動對焦
- 啟用測光及曝光控制

完全按下：

- 釋放快門
- 開始及結束視訊拍攝

在待機狀態下：

- 再次激活相機

## 4 後撥盤

在菜單中：

- 在菜單中導航

在拍攝模式下：

- 取決於曝光模式

在回放模式下

- 放大/縮小相片

## 5 後撥盤按鈕

在菜單中：

- 套用菜單設置

在拍攝模式下：

- 直接訪問菜單功能

在回放模式下

- 出廠設置：放大率

## 6 快門速度撥盤

- **A**：自動控制快門速度
- **2000 - 1+**：固定的快門速度

## 7 配件靴座

## 8 麥克風

可實現立體聲錄音

## 9 自拍定時器LED/自動對焦輔助燈

## 10 觀景窗目鏡

## 11 眼感測器

## 12 屈光度調整旋鈕

調節範圍：-4 dpt 至 +2 dpt

## 13 FN按鈕

在拍攝模式下：

- 直接訪問菜單功能

在回放模式下

- 出廠設置：[評級](#)

## 14 PLAY按鈕

在拍攝和播放模式之間切換

## 15 FN按鈕

在拍攝模式下：

- 直接訪問菜單功能

在回放模式下

- 出廠設置：[刪除單張](#)

## 16 MENU按鈕

在菜單中：

- 瀏覽菜單頁

在拍攝模式下：

- 調出菜單

在回放模式下

- 調出回放菜單

## 17 顯示幕

3英寸TFT LCD，1 843 200像點 (Dots)，觸摸螢幕

## 18 狀態LED

- 記憶卡訪問
- 使用WLAN功能
- 運行中的韌體更新
- 充電過程（「無線充電」和通過USB充電）

## 19 方向按鈕

在菜單中：

- 在菜單中導航
- 套用菜單設置

在拍攝模式下：

- 移動自動對焦測距區

## 20 中間按鈕

在菜單中：

- 套用菜單設置

在拍攝模式下：

- 直接訪問菜單功能

- 出廠設置：[切換配置文件資訊](#)

在回放模式下

- 出廠設置：[切換配置文件資訊](#)

## 21 揚聲器

## 22 電池倉

## 23 電池解鎖滑塊

## 24 三腳架螺口

A 1/4 DIN 4503 (1/4")

## 25 記憶卡插槽

## 26 用於微距功能的指標點

## 27 微距調節環

## 28 對焦環

## 29 光圈環

## 30 螺紋保護環

## 31 自動對焦/手動對焦鎖

## 32 握把

## 33 HDMI連接

## 34 USB-C連接

如需在電池充電時操作相機，必須使用9V/3A (≥ 27W) 電源裝置。

## 可接受的連接方式

### 通過USB-C傳輸相片

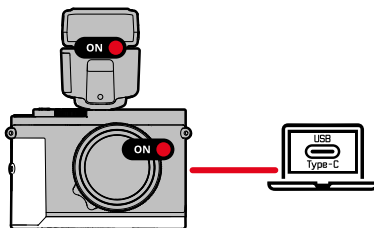

### 通過USB-C + HDMI傳輸視訊

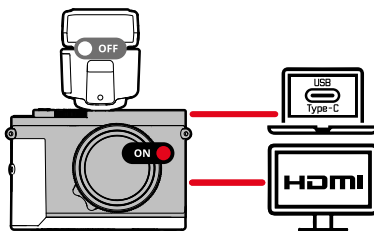

### 無線充電

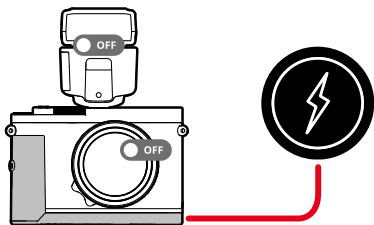

### 提示

- 使用符合USB-PD標準的最大輸出功率為100W或以下的電源適配器。確保其符合IEC62368-1安全標準（符合ES1、PS2標準 – 60V或更低，100W或更低）。如果不確定其是否符合安全標準，請聯系電源適配器的生產廠家。

# 安全須知

## 一般性

- 請勿在有強力磁場、靜電或電磁場的裝置 (例如電磁爐、微波爐、電視或電腦顯示器、電視遊樂器、手機、收音機) 旁邊使用您的相機。其電磁場也可能干擾影像的記錄。
- 強力磁場，例如揚聲器或大型電動馬達，都可能損壞儲存的資料或干擾拍攝。
- 如果相機因受到電磁場影響而出現故障，請您關閉相機，取出電池，稍後重新開啟相機。
- 請如下所述保存好小零件，如配件靴座蓋：
  - 放置於孩童不及之處
  - 置於安全不會遺失的地方
- 現代電子元件對於靜電放電的反應很敏感。例如，在合成地毯上走動時，人體很容易產生幾萬伏特的靜電，所以觸摸相機可能會導致放電，尤其是當相機剛好處在壹個導電的表面上。只發生在相機機身表面的放電現象不會對相機內部的電子部件造成損害。儘管提供額外保護電路設計，但出於安全考量，請盡量勿觸碰向外引出的觸頭，例如熱靴上的觸頭。
- 請僅使用該型號規定的配件，以避免發生干擾、短路或觸電。
- 請勿嘗試拆除機身零件 (外蓋)。專業修理工作僅能由經授權的維修單位執行。
- 請確保不會有砂粒、灰塵和水灑落相機內，例如在雪地和雨天或在海灘。尤其是在更換鏡頭以及安裝和取出記憶卡和電池時 (在系統相機的情況下)，請務必注意以上問題。砂粒和灰塵既可能損害相機、鏡頭、記憶卡，也可能損壞電池。濕度可能造成故障，甚至對相機和記憶卡造成難以估計的損害。

## 鏡頭

- 直射陽光從正前方照到相機時，鏡頭會發揮猶如聚焦鏡的效力。所以必須保護相機，避免受到日光直曬。裝上鏡頭蓋、將相機置於陰影下 (或最好放進袋子裡)，有助於避免相機內部發生損害。

## 電池

- 新電池必須在首次使用前充電，以便能在相機中使用。建議給電池充滿電，因為電池在交付時只充了部分電。
- 違反使用規定以及使用不合規定種類的電池，可能導致電池爆炸！
- 不要長時間將電池暴露在陽光、高溫環境、濕潤空氣或潮濕環境下。亦不要將電池置於微波爐或高壓容器內，以避免失火或爆炸危險。
- 切勿替潮濕的電池充電或在相機中使用。
- 請確保電池觸點乾淨、無阻物。雖然鋰離子電池備有防止短路的措施，但其接點還是不應該與金屬 (如迴紋針或飾品之類) 物品接觸。短路的電池可能變得很燙而引發嚴重燙傷。
- 如果電池曾掉落地面，請檢查其機身和接點是否有損壞。裝上有所損壞的電池可能會使相機受損。
- 若有發出氣味、褪色、變形、過熱或流出液體的現象，務必立刻將該電池從相機或充電器取出，並改用其他電池。繼續使用這樣的電池可能引發過熱現象、火災及/或爆炸危險！
- 切勿將電池丟進火裡，它可能因此爆炸。
- 有液體流出或有燒焦的味道時，務必讓該電池遠離熱源。那些流出的液體有可能會著火！
- 使用其他非經Leica相機公司許可的充電器，可能會使電池受損，嚴重時甚至可能引發嚴重、危及生命的傷害。
- 充電時使用的電源插座，應置於隨手可及之處。
- 充電器及電池不可以拆解。修理工作只能由取得授權的工廠執行。
- 請確保不要讓兒童玩耍電池。吞嚥電池可能造成窒息。

## 充電器

- 若在收音機附近使用充電器，訊號的接收可能受到干擾。設備之間要維持至少1米的距離。
- 使用充電器時，可能有噪聲出現（「唧唧聲」），這是正常現象，並不是故障。
- 充電器不使用時，請拔除電源，因為即使未放入電池還是會消耗一些（很少的）電流量。
- 充電器的接點應該保持乾淨，而且絕對不要讓它們短路。

## 記憶卡

- 只要相片儲存在記憶卡中，或讀取記憶卡的相片，就不能將記憶卡取出。同樣的，在此期間也不可將相機關機或是劇烈震動。
- 狀態LED發亮即提示相機正在存取記憶卡，此時請勿打開卡槽，亦請勿取出記憶卡或電池。否則卡上的資料可能會丟失，而且相機可能會出現故障。
- 請勿讓記憶卡掉落地面，而且不要彎折它，否則它可能會受損，而且可能導致儲存的資料遺失。
- 請勿接觸記憶卡背面的觸點，並避免讓它們沾上汙漬、灰塵或濕氣。
- 請您注意不要讓兒童拿到記憶卡。勿吞記憶卡可能導致窒息危險。

## 感測器

- 高空射線（例如在飛行時）可能會引發畫素毀損。
- 避免直接拍攝雷射光源（例如雷射表演），因為如果其中一束光直接打在感光元件上，可能會導致相機感光元件永久損壞。

## 揹帶

- 安裝揹帶後，確保固定栓正確安裝，以防止相機掉落。
- 揹帶原則上由特別能承受的材料製成。因此，請將揹帶遠離兒童。揹帶不是玩具，對於兒童有潛在的危險。
- 請將揹帶僅用作相機或望遠鏡的揹帶。其他使用方式存在受傷隱患，且可能導致揹帶損壞，因此這類使用時不允許的。
- 由於存在被勒窒息的危險，在進行某些存在被揹帶掛住的高風險的運動活動（例如：登山和其他與其相似的戶外活動）時不可用於相機或望遠鏡。

## 管制提示

在相機菜單中，您可以找到該設備專用的國家/地區認證。

→ 在主菜單中選擇**相機資訊**

→ 選擇**監管資訊**

## 管制提示

在相機菜單中，您可以找到該設備專用的國家/地區認證。

→ 在主菜單中選擇**相機資訊**

→ 選擇**監管資訊**

該產品（包括配件）上的圖標有如下含義：

~ 交流電 (AC)

--- 直流電 (DC)

□ II級設備 (該產品是雙重絕緣的)

## 電機與電子裝置的廢棄處置

(適用於歐盟以及其它有分類回收系統的歐洲國家)



本裝置包含電氣及/或電子組件，不得棄置於一般家庭垃圾內。請務必將本裝置送至地方政府設定的適合的資源回收點。您不須為此付費。此裝置若含有可更換式電池組或電池，請務必先將這些電池取出，並按當地規定進行廢棄物處理。其他和本主體相關的資訊，可從當地政府、廢棄物處理公司或在購買產品的商店處得知。

### Leica Q3採用了防濺水和防塵設計。

相機已接受過實驗室測試，符合DIN EN 60529標準，IP52等級。請注意：防濺水和防塵性能並非持續不變，會隨著時間的推移減弱。使用者使用說明書中有相機清潔和乾燥方面的說明可供參閱。保固範圍不包括液體引起的損壞。若非授權經銷商或服務商打開相機進行操作，則防濺水和防塵保固服務失效。



您可在此下載詳細的使用說明書：

[zh.leica-camera.com/Service-Support/Support/Downloads](https://zh.leica-camera.com/Service-Support/Support/Downloads)

如需免費預訂印刷成冊的詳細使用說明書，請在以下鏈接註冊：

[www.order-instructions.leica-camera.com](https://www.order-instructions.leica-camera.com)

# LEICA相機股份公司保固條款

親愛的Leica使用者：

由衷感謝您購買Leica新產品，恭喜您擁有了一款世界知名品牌的產品。

除了向銷售商提出法定保固索賠外，我們（Leica相機股份公司，簡稱「LEICA」）保證您依據如下規定（「Leica保固」）有權獲得Leica產品的自願保固服務。「Leica保固」既不限制您作為消費者依據各項現行法律享有的法定權利，也不限制您在面對與其簽訂了購買合約的經銷商時作為消費者的權利。

## LEICA保固

您擁有了一款Leica產品，這款產品是遵照特殊品質指令生產的，在各個生產階段都已交由經驗豐富的專家檢測過。我們為這款Leica產品連同附屬原包裝內包含的配件提供保固，下述「Leica保固」從2023年4月1日起生效。請注意，我們不為商業用途提供保固。若您註冊了Leica帳戶，我們為某幾款Leica產品提供延長保固期服務。詳細內容參見我們的網站：[www.leica-camera.com](http://www.leica-camera.com)。

## LEIC保固範圍

在保固期內，基於製造和材料缺陷引發的投訴，LEICA自行決定透過維修、更換有缺陷的部件或退換無故障的同款Leica產品予以免費處理。換下的部件或產品歸屬LEICA所有。與「Leica保固」相關聯的任何類型及出於任何法律理由的進一步索賠均被排除在外。

## 超出LEICA保固範圍

易損件超出「Leica保固」範圍，如眼罩、皮革套、揹帶、護套、電池和機械受力部件，除非瑕疵是由生產或材料缺陷造成，否則不予保固。這也適用於表面損傷。

## LEICA保固索賠無效

若所提缺陷為處理不當導致，則保固索賠無效；若使用了第三方配件、未專業地打開或未專業地維修Leica產品，保固索賠同樣無效。如果序號無法辨認，保固服務索賠仍然無效。

## 強制LEICA保固

為了讓您的保固索賠有效，我們需要您提供在LEICA授權的經銷商（Leica授權經銷商）處購買Leica產品的憑據影印件。購買憑據必須包含購買日期、帶有商品編號和序號的Leica產品及Leica授權經銷商的說明。我們保留請您出示原始憑據的權利。您也可以寄送一份保固書的影印件；請注意，保固書必須填寫完整，且必須是由Leica授權經銷商售出。請將您的Leica產品連同購買憑證影印件或保固書及投訴說明寄送至如下地址：

**Leica Camera AG, Customer Care, Am Leitz-Park 5, 35578 Wetzlar, Deutschland**

**電郵地址：**[customer.care@leica-camera.com](mailto:customer.care@leica-camera.com)，**聯絡電話：**+49 6441 2080-189 或Leica授權經銷商。

Leica產品相片	保固時間
所有產品	兩年



# 技術參數

## 相機

### 名稱

Leica Q3

### 相機型號

數碼全畫幅單反相機

### 型號編號

6506

### 訂購號碼

19080 EU/US/CN, 19081 JP, 19082 ROW

### 儲存媒體

UHS-II (推薦)、UHS-I、SD-/SDHC-/SDXC記憶卡

## 材質

全金屬機身：壓鑄鎂，皮革

## 操作條件

0°C至+40°C

## 額定輸入電壓/電流

7.2V  $\approx$  2.3A (電池), 5V  $\approx$  3A / 9V  $\approx$  2.5A (USB)

## 尺寸 (寬x高x深)

130x80x92,9mm

## 重量

約743g/658g (含/不含電池)

## 感測器

### 感測器大小

CMOS感測器, 62.39MP/60.3MP (總畫素/有效畫素)

## 相片解析度

DNG™: 9520x6336畫素(60.3MP), 7404x4928畫素(36.5MP), 5288x3518畫素(18.6MP)

JPG: 9520x6336畫素(60.3MP), 7392x4928畫素(36.4MP), 5280x3504畫素(18.5MP)

## 鏡頭

### 名稱

Leica Summilux 28 f/1.7 ASPH., 9組11片, 3片非球面鏡片

### 鏡頭濾鏡螺紋

E49

## 觀景窗/顯示幕

### 觀景窗 (電子觀景窗)

解析度: 5760000像素 (點), 120 fps; 放大率: 0.79倍, 當寬高比為 4:3時 / 0.76倍, 當寬高比為 3:2; 圖像覆蓋率: 100%; 出瞳位置: 20.75 mm, 可調節範圍-4 dpt 至 +2dpt, 帶有在觀景窗和顯示幕之間自動切換的眼感測器, 延時0.005秒

### 顯示幕

3英寸TFT LCD, 1 843 200像點 (Dots), 可觸摸操作

## 配置

### WLAN

使用WLAN功能時需要「Leica FOTOS」。可在Apple App Store™或Google Play Store™中購得。

	2.4 GHz	5 GHz	
歐盟/美國/中國	IEEE802.11b/g/n: 1-11頻道(2412-2462 MHz)	客戶端模式: (僅適用於室內) IEEE802.11a/n/ac: 36-64頻道(5180-5320 MHz)	接入點+客戶端模式: IEEE802.11a/n/ac: 149-165頻道 (5745-5825 MHz)
日本		接入點+客戶端模式: (僅適用於室內) IEEE802.11a/n/ac: 36-48頻道(5180-5240 MHz)	客戶端模式: (僅適用於室內) IEEE802.11a/n/ac: 52-144頻道(5260-5720 MHz)
行			-

加密方式: WLAN兼容 WPA™/WPA2™/WPA3™

## 藍牙

藍牙 5.0 LE: 0-39頻道 (2402-2480 MHz)

## 電源供應

### 電池 (Leica BP-SCL6)

鋰離子電池，額定電壓 7.2V (DC)；容量 2200mAh (最小值)，350張相片 (根據CIPA標準，帶有顯示器/AF自動關閉 = 5s)；生產廠家：松下能源 (無錫) 有限公司，中國製造

### 雙充電器 (Leica BC-SCL 6)

(可選配件)

輸入：直流電 5 V/3 A，9 V/3 A，自動切換；輸出：直流電 8.4 V，850mA/1000mA；工廠：Salom Electric (廈門) 有限公司，中國製造

受到HEVC專利的一項或多項請求的保護，相關專利列於 [patent-list.accessadvance.com](http://patent-list.accessadvance.com)。

生產日期可以在電池本身上找到 (4/5 位數代碼)。前三位數字顯示生產日期，如下：

第一個數字 生產年份	第二個數字 生產月份	第三個數字 生產日							
...	...	A	年	1	1	D	13	S	25
F	2023	B	二月	2	2	E	14	T	26
E	2024	C	三月	3	3	F	15	V	27
D	2025	D	四月	4	4	G	16	W	28
C	2026	E	五月	5	5	H	17	X	29
B	2027	F	六月	6	6	J	18	Y	30
A	2028	G	七月	7	7	K	19	Z	31
Z	2029	H	八月	8	8	L	20		
Y	2030	I	九月	9	9	M	21		
X	2031	J	十月	A	10	N	22		
W	2032	K	十一月	B	11	P	23		
...		L	十二月	C	12	R	24		

您可在保修卡中的貼紙或在包裝上找到相機的製造日期資料。日期格式為年/月/日。

保留變更設計和執行的權利。

USB Type-C® 是 USB Implementers Forum 的註冊商標。

Made for

iPhone | iPad

Use of the Made for Apple badge means that an accessory has been designed to connect specifically to the Apple product(s) identified in the badge and has been certified by the developer to meet Apple performance standards. Apple is not responsible for the operation of this device or its compliance with safety and regulatory standards. Please note that the use of this accessory with an Apple product may affect wireless performance. Apple, Apple TV, Apple Watch, iPad, iPad Air, iPad Pro, iPhone, and Lightning are trademarks of Apple Inc., registered in the U.S. and other countries. tvOS is a trademark of Apple Inc.

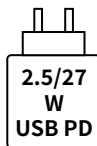

用於給相機電池充電的電源適配器的性能取決於其工作狀態。相機關閉時，電源適配器的最小輸出功率必須為 2.5 瓦。

相機開機時需要至少 27 瓦的功率。

支持 USB PD

# NAMA KOMPONEN

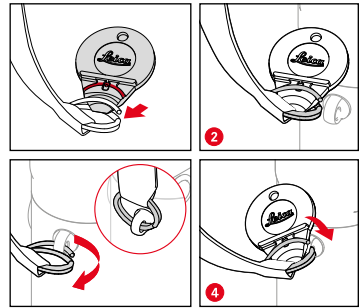
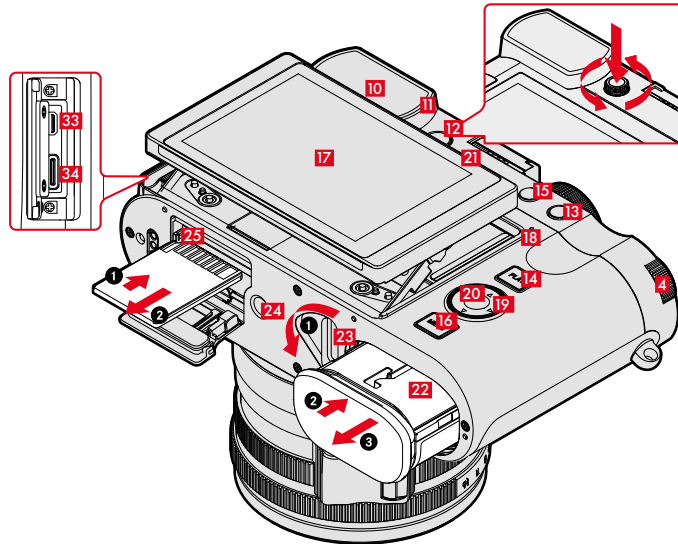
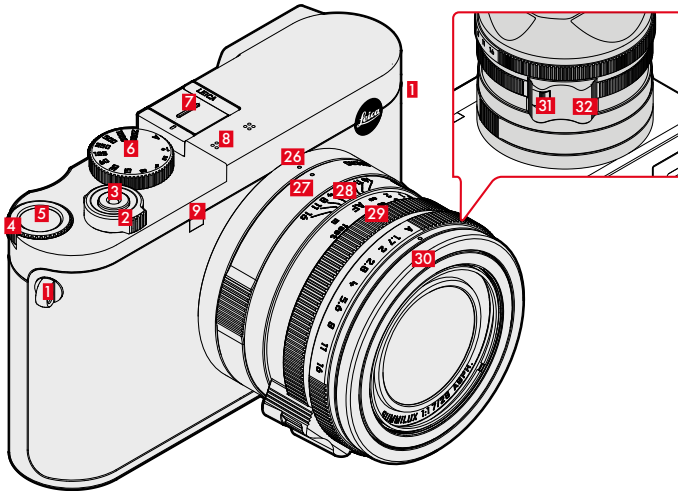

## Gerakan

	Pengambilan gambar	Pemindahan bidang pengukuran AF
	Pemutaran	Pemilihan gambar
	Menu	Memilih item menu
	Pengambilan gambar	Memusatkan bidang pengukuran AF
	Pemutaran	Memperbesar/ memperkecil gambar
	Pengambilan gambar	Pengaturan cepat AF
	Pengambilan gambar	Memperkecil tampilan Live View
	Pemutaran	Memperkecil gambar
	Pengambilan gambar	Memperbesar tampilan Live View
	Pemutaran	Memperbesar tampilan gambar
	Pengambilan gambar	Menggulir
	Pengambilan gambar/ pemutaran	Mengalihkan mode

## 1 Mata kait

## 2 Tombol utama

Mengaktifkan dan menonaktifkan kamera

## 3 Tombol rana

tekan singkat:

- Pengaturan jarak otomatis
- Mengaktifkan pengukuran dan kontrol pencahayaan

tekan sepenuhnya:

- Ambil gambar
  - Memulai dan menghentikan perekaman video
- dalam operasi siaga:
- Mengaktifkan ulang kamera

## 4 Roda ibu jari

dalam menu:

- Menavigasi dalam menu
- dalam mode pengambilan gambar:
- Tergantung pada mode pencahayaan
- dalam mode pemutaran:
- Memperbesar/memperkecil gambar

## 5 Tombol roda ibu jari

dalam menu:

- Menerapkan pengaturan menu
- dalam mode pengambilan gambar:
- Akses langsung fungsi menu
- dalam mode pemutaran:
- Pengaturan pabrik: Perbesaran

## 6 Roda pengatur kecepatan rana

- **A**: sistem kontrol kecepatan rana otomatis
- **2000 - 1+**: kecepatan rana tetap

## 7 Dudukan aksesoris

## 8 Mikrofon

Perekaman suara dilakukan dalam mode stereo

## 9 LED timer otomatis/lampu bantuan AF

## 10 Lensa mata jendela bidik

## 11 Sensor mata

## 12 Roda pengaturan dioptri

Kisaran pengaturan: -4 dpt hingga +2 dpt

## 13 Tombol FN

dalam mode pengambilan gambar:

- Akses langsung fungsi menu
- dalam mode pemutaran:
- Pengaturan pabrik: **Rate/Unrate**

## 14 Tombol PLAY

Beralih antara mode pengambilan gambar dan pemutaran

## 15 Tombol FN

dalam mode pengambilan gambar:

- Akses langsung fungsi menu
- dalam mode pemutaran:
- Pengaturan pabrik: **Delete Single**

## 16 Tombol MENU

dalam menu:

- Menggulir halaman menu
- dalam mode pengambilan gambar:
- Membuka menu
- dalam mode pemutaran:
- Membuka menu peninjauan

## 17 Monitor

LCD TFT 3", 1.843.200 dot, layar sentuh

## 18 LED status

- Akses kartu memori
- Penggunaan fungsi WLAN
- Pembaruan firmware sedang berjalan
- Proses pengisian daya ("pengisian daya nirkabel" dan melalui USB)

## 19 Tombol pilihan

dalam menu:

- Menavigasi dalam menu
  - Menerapkan pengaturan menu
- dalam mode pengambilan gambar:
- Pemindahan bidang pengukuran AF

## 20 Tombol tengah

dalam menu:

- Menerapkan pengaturan menu

dalam mode pengambilan gambar:

- Akses langsung fungsi menu
- Pengaturan pabrik: **Toggle Info Levels**
- dalam mode pemutaran:
- Pengaturan pabrik: **Toggle Info Levels**

## 21 Speaker

## 22 Tempat baterai

## 23 Penggeser pelepas baterai

## 24 Ulir tripod

A 1/4 DIN 4503 (1/4")

## 25 Slot kartu memori

## 26 Titik indeks untuk fungsi makro

## 27 Ring pengatur makro

## 28 Ring pengatur jarak

## 29 Ring pengatur apertur

## 30 Ring pelindung ulir

## 31 Tombol pelepas AF/MF

## 32 Pegangan jari

## 33 Port HDMI

## 34 Port USB-C

Agar dapat mengoperasikan kamera saat baterai sedang diisi, adaptor 9V/3A ( $\geq 27W$ ) harus digunakan.

# SAMBUNGAN YANG DIIZINKAN

## TETHERING FOTO MELALUI USB-C

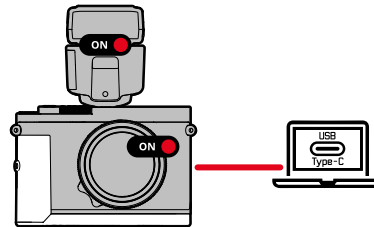

## TETHERING VIDEO MELALUI USB-C + HDMI

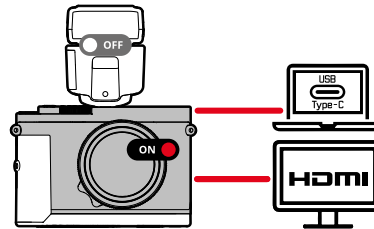

## WIRELESS CHARGING

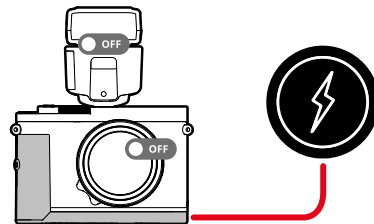

### Catatan

- Gunakan adaptor dengan daya output maksimum 100W atau kurang yang memenuhi standar USB-PD. Pastikan Anda memenuhi standar keselamatan IEC62368-1 (sesuai dengan klasifikasi ESI dan PS2 - 60V atau kurang, 100W atau kurang). Jika merasa ragu apakah Anda memenuhi standar keselamatan atau tidak, tanyakan kepada produsen adaptor.

# PETUNJUK KESELAMATAN

## UMUM

- Jangan gunakan kamera di dekat perangkat dengan medan magnet dan medan elektrostatis atau elektromagnetik yang kuat (misalnya, oven induksi, oven microwave, TV, monitor komputer, konsol video game, ponsel, dan radio). Medan elektromagnetisnya juga dapat mengganggu pengambilan gambar.
- Medan magnet yang kuat, misalnya dari speaker atau motor listrik yang besar, dapat merusak data atau gambar yang tersimpan.
- Jika kamera mengalami gangguan akibat pengaruh medan elektromagnetik, matikan kamera, keluarkan baterai beberapa saat dan masukkan kembali, lalu hidupkan ulang kamera.
- Simpan komponen kecil misalnya penutup dudukan aksesoris secara umum sebagai berikut:
  - jauh dari jangkauan anak-anak
  - di tempat yang aman dari kehilangan dan pencurian
- Komponen elektronik modern bereaksi secara sensitif terhadap pelepasan daya elektrostatis. Karena seseorang yang misalnya berlari di atas karpet sintetis dapat dengan mudah menghasilkan daya lebih dari 10.000 volt, pelepasan muatan elektrostatis akan terjadi melalui sentuhan dengan kamera, terutama jika kamera berada di atas permukaan konduktif. Jika hanya menyentuh bodi kamera, pelepasan muatan ini sama sekali tidak berbahaya untuk peralatan elektronik. Untuk alasan keamanan, namun, jangan sentuh bagian luar kontak yang diarahkan secara eksternal, misalnya yang ada di hotshoe, terlepas dari sirkuit pengamanan internal tambahan.
- Gunakan hanya aksesoris yang ditentukan untuk model ini untuk menghindari gangguan, arus pendek, atau sengatan listrik.
- Jangan coba mengeluarkan komponen bodi (penutup). Perbaikan yang tepat hanya dapat dilakukan di pusat servis resmi.
- Pastikan pasir, debu, dan air tidak memasuki kamera, misalnya saat terjadi salju, hujan, atau saat berada di pantai. Hal ini terutama berlaku saat mengganti lensa (pada kamera sistem) dan saat memasukkan kartu memori dan baterai. Pasir dan debu dapat merusak kamera, lensa, kartu memori, dan baterai. Kelembapan dapat menyebabkan kegagalan fungsi, bahkan kerusakan pada kamera dan kartu memori yang tidak dapat diperbaiki.

## LENSA

- Lensa berfungsi seperti kaca pembesar jika sinar matahari yang terang bersinar di bagian depan kamera. Karena itu, kamera harus dilindungi dari sinar matahari yang terik. Gunakan penutup lensa dan jaga agar kamera berada di tempat yang teduh atau sebaiknya dalam tas kamera untuk membantu mencegah kerusakan interior kamera.

## BATERAI

- Baterai baru harus diisi daya sebelum digunakan pertama kali agar menjadi aktif untuk digunakan di kamera. Sebaiknya isi daya baterai sampai penuh karena baterai hanya diisi daya sebagian saat dikirim.
- Penggunaan baterai yang tidak sesuai dan jenis baterai yang tidak dimaksudkan untuk kamera ini dapat menimbulkan ledakan dalam kondisi tertentu.
- Jangan paparkan baterai ke sinar matahari, panas, lembap, atau basah dalam waktu lama. Selain itu, baterai tidak boleh disimpan dalam oven microwave atau wadah bertekanan tinggi. Terdapat risiko kebakaran atau ledakan!
- Baterai lembap atau basah tidak boleh diisi daya atau dimasukkan ke kamera!
- Selalu pastikan bidang kontak baterai bersih dan bebas diakses. Meskipun baterai lithium-ion terlindungi dari hubungan arus pendek, baterai harus tetap dilindungi dari kontak dengan benda logam, seperti penjepit kertas atau perhiasan. Baterai yang terke-nan hubungan arus pendek dapat menjadi sangat panas dan mengakibatkan luka bakar parah.
- Jika baterai jatuh, periksa bodi dan kontakannya apakah ada kerusakan. Menggunakan baterai rusak dapat merusak kamera.

- Bila terdapat bau, perubahan warna dan bentuk, kelebihan panas, atau kebocoran cairan, baterai harus segera dilepas dari kamera atau dari pengisi daya dan diganti. Jika ada kerusakan, penggunaan baterai selanjutnya akan memunculkan risiko panas berlebih, kebakaran, dan/atau ledakan!
- Jangan buang baterai ke dalam api karena dapat menimbulkan ledakan.
- Jika baterai mengeluarkan cairan atau bau terbakar, jauhkan baterai dari sumber panas. Cairan yang bocor dapat terbakar.
- Penggunaan pengisi daya yang tidak disetujui oleh Leica Camera AG dapat mengakibatkan kerusakan baterai, dan dalam kasus ekstrim mengakibatkan cedera parah atau membahayakan nyawa.
- Pastikan stopkontak utama yang digunakan mudah dijangkau.
- Baterai dan pengisi daya tidak boleh dibuka. Perbaikan hanya dapat dilakukan di kantor servis resmi.
- Pastikan baterai tidak dapat dijangkau oleh anak-anak. Jika baterai tertelan, baterai dapat menyebabkan mati lemas.

## **PENGISI DAYA**

- Jika pengisi daya digunakan di dekat unit penerima gelombang radio, maka penerimaan radio dapat terganggu. Se-diakan jarak minimum 1 m di antara kedua perangkat ini.
- Pengisi daya dapat mengeluarkan bunyi dengung saat digunakan, hal ini normal dan bukan merupakan kegagalan fungsi.
- Putuskan pengisi daya dari stopkontak bila tidak digunakan karena meskipun baterai tidak dimasukkan, pengisi daya akan mengkonsumsi sejumlah sangat kecil daya.
- Jaga kebersihan kontak pengisi daya dan hindari hubungan arus pendek pada pengisi daya.

## **KARTU MEMORI**

- Selama gambar disimpan ke kartu memori atau kartu memori dibaca, kartu memori tidak boleh dikeluarkan. Demikian juga, kamera tidak boleh dimatikan atau terkena guncangan selama waktu tersebut.
- Sewaktu LED status menyala sebagai indikasi bahwa memori kamera sedang diakses, jangan buka kompartemen dan jangan keluarkan kartu memori atau baterai. Jika tidak, data dalam kartu akan rusak dan dapat terjadi kegagalan fungsi pada kamera.
- Jangan jatuhkan dan jangan tekuk kartu memori karena dapat rusak dan data yang tersimpan dapat hilang.
- Jangan sentuh kontak di bagian belakang kartu memori, serta jaga agar tidak kotor, berdebu, dan lembap.
- Pastikan kartu memori jauh dari jangkauan anak-anak. Terdapat risiko bahaya tersedak jika kartu memori tertelan.

## **SENSOR**

- Radiasi kosmik dapat menyebabkan kerusakan pada piksel (misalnya, selama penerbangan).
- Hindari memotret sumber laser (misalnya, pertunjukan laser) secara langsung, karena hal ini dapat menyebabkan kerusakan permanen pada sensor kamera jika salah satu sinar mengenai sensor secara langsung.

## **TALI BAHU**

- Setelah memasang tali bahu, pastikan bahwa pengait dipasang dengan benar untuk mencegah kamera jatuh.
- Tali bahu biasanya terbuat dari bahan penahan beban khusus. Jauhkan tali bahu ini dari jangkauan anak-anak. Tali bahu ini bukan mainan dan berbahaya bagi anak karena risiko tercekik.
- Gunakan tali bahu hanya sesuai fungsinya sebagai tali pengangkat untuk kamera atau teropong. Penggunaan lain dapat menimbulkan bahaya cedera dan dapat mengakibatkan kerusakan pada tali bahu, dan oleh karenanya dilara-ngkan.

- Tali bahu ini tidak boleh dipasang pada kamera atau teropong selama aktivitas olahraga karena jika tali bahu dibarkan menggantung, terdapat risiko yang tinggi (misalnya memanjat gunung dan jenis olahraga luar ruangan lainnya yang serupa, dll.).

## PEMBERITAHUAN HUKUM

Dalam menu kamera, Anda akan menemukan persetujuan spesifik per negara untuk perangkat ini.

- Dalam menu utama, pilih **Camera Information**
- Pilih **Regulatory Information**

Simbol pada produk ini (termasuk aksesoris) memiliki arti berikut:

 Arus AC	 Perangkat kategori II (produk ini dikonstruksi dengan isolasi ganda)
 Arus DC	

## PEMBUANGAN PERANGKAT LISTRIK DAN ELEKTRONIK

(Berlaku untuk UE dan negara Eropa lainnya dengan sistem pengumpulan terpisah.)



Perangkat ini memiliki komponen listrik dan/atau elektronik, sehingga tidak boleh dibuang bersama limbah rumah tangga biasa! Sebagai gantinya, serahkan komponen tersebut ke tempat pembuangan khusus yang telah disiapkan oleh otoritas setempat.

Hal ini tidak dipungut biaya. Jika perangkat berisi baterai yang dapat diganti, keluarkan terlebih dulu dan jika perlu, buang baterai tersebut dengan benar.

Untuk informasi lebih lanjut tentang pembuangan yang aman, hubungi pemerintah setempat, perusahaan pembuangan limbah, atau toko tempat Anda membeli perangkat tersebut.

### Leica Q3 dilindungi dari percikan air dan debu.

Kamera telah diuji dalam kondisi laboratorium yang terkontrol dan diklasifikasikan menurut DIN EN 60529 di bawah IP52. Perhatikan: Perlindungan terhadap percikan air dan debu tidak permanen dan berkurang seiring waktu. Lihat panduan pengguna untuk petunjuk tentang cara membersihkan dan mengeringkan kamera. Garansi tidak mencakup kerusakan yang disebabkan oleh cairan. Pembukaan kamera oleh dealer atau mitra servis yang tidak resmi akan membatalkan garansi untuk percikan air dan debu.



Untuk panduan lengkap, download di:

[en.leica-camera.com/Service-Support/Support/Downloads](https://en.leica-camera.com/Service-Support/Support/Downloads)

Untuk memesan salinan cetak panduan lengkap gratis, daftarkan di:

[www.order-instructions.leica-camera.com](https://www.order-instructions.leica-camera.com)

# BIJAKAN GARANSI LEICA CAMERA AG

Pelanggan Leica yang terhormat,

Selamat atas pembelian produk Leica baru Anda. Anda telah membeli produk merek terkenal dunia.

Selain klaim jaminan hukum Anda terhadap penjual Anda, kami, Leica Camera AG ("LEICA"), memberi Anda layanan garansi sukarela untuk produk Leica Anda sesuai dengan peraturan berikut ("Garansi Leica"). Garansi Leica tidak membatasi hak hukum Anda sebagai konsumen berdasarkan hukum yang berlaku atau hak Anda sebagai konsumen terhadap penjual yang telah menandatangani kontrak pembelian dengan Anda.

## GARANSI LEICA

Anda telah membeli produk Leica yang diproduksi sesuai dengan panduan kualitas khusus dan diuji pada setiap tahap produksi oleh spesialis berpengalaman. Kami memberikan garansi Leica berikut untuk produk Leica ini, termasuk aksesoris yang disertakan dalam kemasan asli. Garansi berlaku mulai dari 1 April 2023. Harap diperhatikan bahwa kami tidak menyediakan garansi apa pun untuk penggunaan komersial atas produk kami.

Kami menawarkan perpanjangan masa garansi untuk beberapa produk Leica jika Anda mendaftar di Akun Leica kami. Untuk informasi selengkapnya, kunjungi [www.leica-camera.com](http://www.leica-camera.com).

## CAKUPAN GARANSI LEICA

Selama masa garansi, klaim berdasarkan cacat produksi dan materi akan diperbaiki secara gratis, sesuai kebijaksanaan LEICA, melalui perbaikan, penggantian komponen yang cacat, atau penukaran dengan produk Leica yang serupa dan tanpa cacat. Komponen atau produk yang diganti menjadi milik LEICA. Klaim lebih lanjut, apa pun sifatnya dan atas dasar hukum apa pun, sehubungan dengan jaminan Leica ini tidak termasuk.

## DIKECUALIKAN DARI GARANSI LEICA

Garansi Leica tidak mencakup komponen yang aus, seperti penutup mata, penutup kulit, tali bahu, wadah, baterai, dan komponen yang mengalami tekanan mekanis, kecuali cacat tersebut disebabkan oleh cacat produksi atau material. Hal ini juga berlaku untuk kerusakan permukaan.

## BATALNYA KLAIM ATAS GARANSI LEICA

Klaim garansi akan menjadi batal jika cacat yang dimaksud disebabkan oleh penanganan yang tidak tepat; klaim tersebut juga dapat batal jika, misalnya, terdapat penggunaan aksesoris pihak ketiga, produk Leica tidak dibuka dengan benar atau tidak diperbaiki dengan benar. Klaim garansi juga batal jika nomor seri tidak dapat dibaca.

## MENGLKAIM GARANSI LEICA

Untuk mengajukan klaim atas garansi, kami memerlukan salinan bukti pembelian produk Leica yang Anda terima dari penjual resmi LEICA ("Penjual Resmi Leica"). Bukti pembelian harus berisi tanggal pembelian, produk Leica dengan nomor item dan nomor seri serta informasi tentang Penjual Resmi Leica. Kami berhak meminta Anda mengirimkan tanda terima asli. Atau, Anda dapat mengirimkan salinan sertifikat garansi. Harap dicatat bahwa sertifikat tersebut harus diisi dengan lengkap dan penjualan harus dilakukan oleh penjual resmi Leica. Harap kirimkan produk Leica beserta salinan bukti pembelian atau sertifikat garansi dan deskripsi pengaduan.

**Leica Camera AG, Layanan Pelanggan, Am Leitz-Park 5, 35578 Wetzlar, Jerman**

**Email: [customer.care@leica-camera.com](mailto:customer.care@leica-camera.com), Telepon: +49 (0)6441 2080-189** atau Penjual Resmi Leica.

Foto produk Leica	Periode garansi
Semua produk	2 tahun



# DATA TEKNIS

## KAMERA

### Nama

Leica Q3

### Tipe kamera

Kamera saku 35 mm digital

### Nomor model

6506

### No. pemesanan

19080 EU/US/CN, 19081 JP, 19082 ROW

### Media penyimpanan

Kartu memori UHS-II (direkomendasikan), UHS-I, SD-/SDHC-/SDXC

### Material

Bodi logam penuh: Cetak cor magnesium, penutup berbahan kulit

### Kondisi pengoperasian

0°C hingga +40°C

### Tegangan/ arus input nominal

7,2V = 2,3A (baterai), 5V = 3A / 9V = 2,5A (USB)

### Dimensi (PxTxL)

130 x 80 x 92,9 mm

### Berat

Sekitar 743 g/658 g (dengan/tanpa baterai)

## SENSOR

### Ukuran sensor

Sensor CMOS, 62,39 MP/60,3 MP (total/efektif)

### Resolusi foto

DNG™: 9520 x 6336 piksel (60,3 MP), 7404 x 4928 piksel (36,5 MP), 5288 x 3518 piksel (18,6 MP)

JPG: 9520 x 6336 piksel (60,3 MP), 7392 x 4928 piksel (36,4 MP), 5280 x 3504 piksel (18,5 MP)

## LENSA

### Nama

Leica Summilux 28 f/1.7 ASPH., 11 lensa dalam 9 grup, 3 permukaan lisensi asferis

## Ulir filter lensa

E49

## JENDELA BIDIK/MONITOR

### Jendela bidik (EVF)

Resolusi: 5.760.000 dot, 120 fps, perbesaran: 0,79x dengan rasio aspek: 4:3/0,76x dengan rasio aspek: 3:2, cakupan gambar: 100%, posisi pupil keluar: 20,75 mm, dapat diatur dari -4 dpt hingga +2 dpt, dengan sensor mata untuk pengalihan otomatis antara jendela bidik dan monitor, waktu tunda 0,005 dtk

### Monitor

LCD TFT 3", 1.843.200 piksel (dot), operasi sentuh dapat dilakukan

## PERLENGKAPAN

### WLAN

Untuk menggunakan fungsi WLAN, aplikasi Leica FOTOS diperlukan. Dapat diperoleh di Apple App Store™ atau di Google Play Store™.

	2,4 GHz	5 GHz	
EU/US/CN	IEEE802.11b/g/n: saluran 1-11 (2412-2462 MHz)	Client mode: (Hanya untuk penggunaan dalam ruangan) IEEE802.11a/n/ac: saluran 36-64 (5180-5320 MHz)	Access point + client mode: IEEE802.11a/n/ac: saluran 149-165 (5745-5825 MHz)
JP		Access point + client mode: (Hanya untuk penggunaan dalam ruangan) IEEE802.11a/n/ac: saluran 36-48 (5180-5240 MHz)	Client mode: (Hanya untuk penggunaan dalam ruangan) IEEE802.11a/n/ac: saluran 52-144 (5260-5720 MHz)
ROW			

metode enkripsi: WPA™/WPA2™/WPA3™ yang kompatibel dengan WLAN

### Bluetooth

Bluetooth 5.0 LE: Saluran 0-39 (2402-2480 MHz)

## DAYA LISTRIK

### Baterai (Leica BP-SCL6)

Baterai ion litium, tegangan nominal 7,2V (DC); kapasitas 2200mAh (minimal), 350 gambar (menurut standar CIPA, dengan `Displays/AF Auto Off = 5 3`); produsen: Panasonic Energy (Wuxi) Co. Ltd., dibuat di Tiongkok

### Pengisi daya ganda (Leica BC-SCL6)

(tersedia secara opsional)

Input: tegangan DC 5V/3A, 9V/3A, pengalihan otomatis, output: tegangan DC 2x 8,4V, 1200mA; produsen: Salom Electric (Xiamen) Co., Ltd., dibuat di Tiongkok



Performa adaptor untuk mengisi daya baterai pada kamera akan bergantung pada status pengoperasiannya. Saat kamera dimatikan, adaptor harus memiliki daya minimal 2,5 watt.

Saat kamera dihidupkan, daya minimal 27 watt diperlukan.

### Kompatibel dengan USB-PD

USB Type-C® adalah merek dagang terdaftar dari USB Implementers Forum.

### Dilindungi melalui satu atau beberapa klaim dalam paten HEVC yang tercantum di [patentlist.accessadvance.com](http://patentlist.accessadvance.com).

Tanggal pembuatan dapat ditemukan pada baterai itu sendiri (kode 4/5 digit). Tiga digit pertama menunjukkan tanggal produksi sebagai berikut:

Digit pertama: Tahun produksi		Digit kedua: Bulan produksi		Digit ketiga: Hari produksi					
...	...	A	Januari	1	1	D	13	S	25
F	2023	B	Februari	2	2	E	14	T	26
E	2024	C	Berbaris	3	3	F	15	V	27
D	2025	D	April	4	4	G	16	W	28
C	2026	E	Mungkin	5	5	H	17	X	29
B	2027	F	Juni	6	6	J	18	Y	30
A	2028	G	Juli	7	7	K	19	Z	31
Z	2029	H	Agustus	8	8	L	20		
Y	2030	I	September	9	9	M	21		
X	2031	J	Oktober	A	10	N	22		
W	2032	K	November	B	11	P	23		
...		L	Desember	C	12	R	24		

Tanggal produksi kamera dapat ditemukan pada stiker dalam Kartu Garansi atau pada kemasan. Bentuk penulisannya adalah tahun/bulan/hari.

Desain dan produsen dapat berubah sewaktu-waktu.

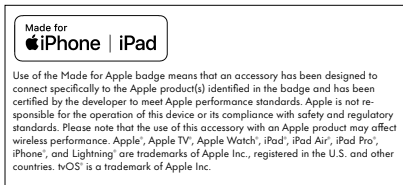

## FOR US ONLY:

### FCC Note:

This equipment has been tested and found to comply with the limits for a Class B digital device, pursuant to Part 15 of the FCC Rules. These limits are designed to provide reasonable protection against harmful interference in a residential installation. This equipment generates, uses, and can radiate radio frequency energy and, if not installed and used in accordance with the instructions, may cause harmful interference to radio communications. However, there is no guarantee that interference will not occur in a particular installation. If this equipment does cause harmful interference to radio or television reception, which can be determined by turning the equipment off and on, the user is encouraged to try to correct the interference by one or more of the following measures:

- Reorient or relocate the receiving antenna.
- Increase the separation between the equipment and receiver.
- Connect the equipment into an outlet on a circuit different from that to which the receiver is connected.
- Consult the dealer or an experienced radio/TV technician for help.

### FCC Caution:

To assure continued compliance, follow the attached installation instructions and use only shielded interface cables with ferrite core when connecting to computer or peripheral devices. Any changes or modifications not expressly approved by the party responsible for compliance could void the user's authority to operate this equipment.

Trade Name:	LEICA
Type No.	6506
Responsible party/Support contact:	Leica Camera Inc. 500 Frank W. Burr Blvd., Suite 570, Teaneck, NJ 07666 Tel.: +1 800 222 0118



This device complies with Part 15 of the FCC Rules.

Operation is subject to the following two conditions:

- (1) This device may not cause harmful interference, and
- (2) this device must accept any interference received, including interference that may cause undesired operation.



A recyclable lithium ion/polymer battery powers this camera. Please call 1-800-8-BATTERY for information on how to recycle this battery.

### Contains FCC ID: VPYLBIY934

This transmitter must not be co-located or operated in conjunction with any other antenna or transmitter. This equipment complies with FCC radiation exposure limits set forth for an uncontrolled environment and meets the FCC radio frequency (RF) Exposure Guidelines.

Compliance with FCC requirement 15.407(c)

Data transmission is always initiated by software, which is the passed down through the MAC, through the digital and analog baseband, and finally to the RF chip. Several special packets are initiated by the MAC. These are the only ways the digital baseband portion will turn on the RF transmitter, which it then turns off at the end of the packet. Therefore, the transmitter will be on only while one of the aforementioned packets is being transmitted. In other words, this device automatically discontinues transmission in case of either absence of information to transmit or operational failure.

Frequency Tolerance: +/- 20 ppm

This equipment complies with FCC radiation exposure limits set forth for an uncontrolled environment and meets the FCC radio frequency (RF) Exposure Guidelines as this equipment has very low levels of RF energy.

## FOR CANADA ONLY:

### CAN ICES (B)/NMB (B)

PMN: 6506 IC: 11245A-6506

This device contains licence-exempt transmitter(s)/receiver(s) that comply with Innovation, Science and Economic Development Canada's licence-exempt RSS(s). Operation is subject to the following two conditions:

- (1) This device may not cause harmful interference,
- (2) This device must accept any interference received, including interference that may cause undesired operation of the device.

The available scientific evidence does not show that any health problems are associated with using low power wireless devices. There is no proof, however, that these low power wireless devices are absolutely safe. Low power Wireless devices emit low levels of radio frequency energy (RF) in the microwave range while being used. Whereas high levels of RF can produce health effects (by heating tissue), exposure of low-level RF that does not produce heating effects causes no known adverse health effects. Many studies of low-level RF exposures have not found any biological effects. Some studies have suggested that some biological effects might occur, but such findings have not been confirmed by additional research. Model 6506 has been tested and found to comply with ISED radiation exposure limits set forth for an uncontrolled environment and meets RSS-102 of the ISED radio frequency (RF) Exposure rules.

## CANADA UNIQUEMENT

### CAN ICES (B)/NMB (B)

PMN: 6506 IC: 11245A-6506

L'émetteur/récepteur exempt de licence contenu dans le présent appareil est conforme aux CNR d'Innovation, Sciences et Développement économique Canada applicables aux appareils radio exempts de licence. L'exploitation est autorisée aux deux conditions suivantes :

1. L'appareil ne doit pas produire de brouillage;
2. L'appareil doit accepter tout brouillage radioélectrique subi, même si le brouillage est susceptible d'en compromettre le fonctionnement.

Les connaissances scientifiques dont nous disposons n'ont mis en évidence aucun problème de santé associé à l'usage des appareils sans fil à faible puissance. Nous ne sommes cependant pas en mesure de prouver que ces appareils sans fil à faible puissance sont entièrement sans danger. Les appareils sans fil à faible puissance émettent une énergie fréquence radioélectrique (RF) très faible dans le spectre des micro-ondes lorsqu'ils sont utilisés. Alors qu'une dose élevée de RF peut avoir des effets sur la santé (en chauffant les tissus), l'exposition à de faibles RF qui ne produisent pas de chaleur n'a pas de mauvais effets connus sur la santé. De nombreuses études ont été menées sur les expositions aux RF faibles et n'ont découvert aucun effet biologique. Certaines études ont suggéré qu'il pouvait y avoir certains effets biologiques, mais ces résultats n'ont pas été confirmés par des recherches supplémentaires. Modèle 6506 a été testé et jugé conforme aux limites d'exposition aux rayonnements ISDE énoncées pour un environnement non contrôlé et respecte les règles d'exposition aux fréquences radioélectriques (RF) CNR-102 de l'ISDE.

W

## FOR UK ONLY



Authorized representative in United Kingdom:  
LEICA CAMERA LIMITED  
6-8 James Street,  
London, UK, W1U 1ED

### Declaration of Conformity (UK DoC)

Hereby, "Leica Camera AG" declares that this product is in compliance with the essential requirements and other relevant provisions of UK Directive "Radio Equipment Regulations 2017". Customers can download a copy of the original DoC to our Radio Equipment products from our DoC server: [www.cert.leica-camera.com](http://www.cert.leica-camera.com)

In case of further questions, please contact:

Leica Camera AG, Am Leitz-Park 5, 35578 Wetzlar, Germany

**Useable frequency band / Restrictions for operation: see technical data**

## FOR SINGAPORE ONLY

Complies with  
IMDA Standards  
DAI06734

WLAN 2.4GHz function is for „Indoor use only“

## SOLO PARA MEXICO:

La operación de este equipo está sujeta a las siguientes dos condiciones:

- (1) es posible que este equipo o dispositivo no cause interferencia perjudicial y
- (2) este equipo o dispositivo debe aceptar cualquier interferencia, incluyendo la que pueda causar su operación no deseada.

## FOR TAIWAN ONLY:

取得審驗證明之低功率射頻器材，非經核准，公司、商號或使用者均不得擅自變更頻率、加大功率或變更原設計之特性及功能。低功率射頻器材之使用不得影響飛航安全及干擾合法通信；經發現有干擾現象時，應立即停用，並改善至無干擾時方得繼續使用。前述合法通信，指依電信管理法規定作業之無線電通信。低功率射頻器材須忍受合法通信或工業、科學及醫療用電波輻射性電機設備之干擾。

應避免影響附近雷達系統之操作。

高增益指向性天線只得應用於固定式點對點系統

台灣進口商: 香港徠卡大中華相機有限公司台灣分公司

地址: 臺北市大安区青田街6巷3號

電話: 02-23912593

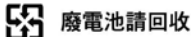

產品序號可以在機器底部左側找到 (7位數字元)

## FOR JAPAN ONLY:

この装置は、クラスB情報技術装置です。この装置は、家庭環境で使用することを目的としていますが、この装置がラジオやテレビジョン受信機に近接して使用されると、受信障害を引き起こすことがあります。取扱説明書に従って正しい取り扱いをしてください。 VCCI-B

5150 – 5350 MHz:

親局:当該無線設備の送信は、屋内のみにおいて使用可能である旨

## FOR THAILAND ONLY:

เครื่องใช้โทรคมนาคมและอุปกรณ์นี้ มีค่าความสอดคล้องตามมาตรฐานหรือข้อกำหนดทางเทคนิคของ กสทช.



## FOR QATAR ONLY

WLAN 2.4GHz function is for «Indoor use only»

## FOR QATAR ONLY

WLAN 2.4GHz function is for «Indoor use only»

## FOR INDIA ONLY

IS 13252(PART 1)/IEC 60950-1

IS 16046/IEC 62133



R-41213527  
[www.bis.gov.in](http://www.bis.gov.in)



R-41191850  
[www.bis.gov.in](http://www.bis.gov.in)

## Информация для покупателя

Название продукции:	Цифровая фотокамера
Название страны производителя:	Germany
Название производителя:	Лайка Камера АО
Юридический адрес:	Am Leitz-Park 5 35578 Wetzlar, Germany
Дополнительная информация:	Пожалуйста внимательно прочитайте инструкцию по эксплуатации.



## MSIP제품정보

기기의명칭 (모델명):	디지털 카메라 (6506)
전국서비스대표번호 :	02-2285-4421 (라이카 카메라 코리아 서비스센터)
인증 번호:	R-C-Lc-6506
신청자 이름:	라이카 카메라 코리아(주)
기관에 의해 결정된 기기의 명칭:	특정소출력 무선기기(무선데이터통신시스템용 무선기기)
제조자 :	Leica Camera AG
제조국가 :	독일
인증받은자의상호 :	라이카 카메라 코리아(주)



해당 무선설비는 전파혼신 가능성이 있으므로 인명안전과 관련된 서비스는 할 수 없습니다.

기종별	사용자 안내문
B급 기기 (가정용 방송통신기자재)	이 기기는 가정용(B급) 전자파적합기기로서 주로 가정에서 사용하는 것을 목적으로 하며, 모든 지역에서 사용할 수 있습니다.

## 전자 및 자율안전확인정보

전자종류	리튬이온2차전지
모델명	BP-SCL6
정격	7.2V 2200mAh 16Wh
신고필증번호	YU10116-22001
원산지	China
공장명	Panasonic Energy (Wuxi) Co., Ltd.
제조사명	Leica Camera AG
수입자명	02-2285-4421 (라이카 카메라 코리아 서비스센터)
제조년월	전자 본체에 로트번호로 기재 표기 방법은 다음과 같습니다. 연 - 월
전자본체 주의문구	<ul style="list-style-type: none"> <li>• 화기에 가까이 두지 마십시오.</li> <li>• 분해하지 마십시오.</li> <li>• 전용충전기만 사용하십시오.</li> <li>• 섭씨60°C이상에서 보관하지 마십시오.</li> </ul>

- 不得擅自更改发射频率、加大发射功率(包括额外加装射频功率放大器),不得擅自外接天线或改用其它发射天线;
- 使用时不得对各种合法的无线电通信业务产生有害干扰;一旦发现有干扰现象时,应立即停止使用,并采取措施消除干扰后方可继续使用;
- 使用微功率无线电设备,必须忍受各种无线电业务的干扰或工业、科学及医疗应用设备的辐射干扰;
- 不得在飞机和机场附近使用。

CMIT ID: 2023AJ2420

微功率设备声明

- (一) 符合“微功率短距离无线电发射设备目录和技术要求”的具体条款和使用场景,采用的天线类型和性能,控制、调整及开关等使用方法;
- (二) 不得擅自改变使用场景或使用条件、扩大发射频率范围、加大发射功率(包括额外加装射频功率放大器),不得擅自更改发射天线;
- (三) 不得对其他合法的无线电台(站)产生有害干扰,也不得提出免受有害干扰保护;
- (四) 应当承受辐射射频能量的工业、科学及医疗(ISM)应用设备的干扰或其他合法的无线电台(站)干扰;
- (五) 如对其他合法的无线电台(站)产生有害干扰时,应立即停止使用,并采取有效措施消除干扰后方可继续使用;
- (六) 在航空器内和依据法律法规、国家有关规定、标准划设的射电天文台、气象雷达站、卫星地球站(含测控、测距、接收、导航站)等军民用无线电台(站)、机场等的电磁环境保护区域内使用微功率设备,应当遵守电磁环境保护及相关行业主管部门的规定;
- (七) 禁止在以机场跑道中心点为圆心、半径5000米的区域内使用各类模型遥控器;
- (八) 微功率设备使用时温度和电压的环境条件。



限用物質含有情況標示  
Presence Condition  
of the Restricted Substances Marking

設備名稱：數位相機，型號（型式）：6506 Equipment name: Digital Camera, Type designation (Type): 6506						
單元 unit	限用物質及其化學符號 Restricted substances and their chemical symbols					
	鉛	汞	鎘	六價鉻	多溴聯苯	多溴二苯醚
	Lead (Pb)	Mercury (Hg)	Cadmium (Cd)	Hexavalent Chromium (Cr <sup>6+</sup> )	Polybrominated biphenyls (PBB)	Polybrominated diphenyl ethers (PBDE)
外觀/結構 (Exterior/structure)	-	o	o	o	o	o
鏡頭 (Lens)	-	o	o	o	o	o
印刷電路板 (Printed Circuit Board)	-	o	o	o	o	o
液晶面板 (LCD panel)	-	o	o	o	o	o
OLED	o	o	o	o	o	o
配件 (Accessories)	-	o	o	o	o	o
備考1. “超出0.1 wt %”及“超出0.01 wt %”係指限用物質之百分比含量超出百分比含量基準值。 Note 1: “Exceeding 0.1 wt %” and “exceeding 0.01 wt %” indicate that the percentage content of the restricted substance exceeds the reference percentage value of presence condition.						
備考2. “o”係指該項限用物質之百分比含量未超出百分比含量基準值。 Note 2: “o” indicates that the percentage content of the restricted substance does not exceed the percentage of reference value of presence.						
備考3. “-”係指該項限用物質為排除項目。 Note 3: The “-” indicates that the restricted substance corresponds to the exemption.						

产品说明书附件

SUPPLEMENT TO PRODUCT INSTRUCTIONS

这个文件涉及的是在中华人民共和国境内进口或销售的电子信息产品  
Include this document with all Electronic Information Products  
Imported or sold in the People's Republic of China

Digital Camera Model: 6506	有毒有害物質和元素 Toxic and Hazardous Substances and Elements					
	鉛 Lead (Pb)	汞 Mercury (Hg)	鎘 Cadmium (Cd)	六價鉻 Hexavalent Chromium (Cr <sup>6+</sup> )	多溴聯苯 Polybrominated biphenyls (PBB)	多溴二苯醚 Polybrominated diphenyl ethers (PBDE)
部件名稱 Part Name						
外觀結構單元 (Exterior structure unit)	X	o	o	o	o	o
鏡頭 (Lens)	X	o	o	o	o	o
印刷電路板 (Printed Circuit Board)	X	o	o	o	o	o
液晶面板 (LCD panel)	X	o	o	o	o	o
OLED	o	o	o	o	o	o
電池 (Battery)	X	o	o	o	o	o
充電器 (Battery Charger)	X	o	o	o	o	o
交流電源 (AC Cable)	X	o	o	o	o	o
<p>表示該有毒有害物質在該部件所有材料中的含量均在GB/T 26572-2011 標準規定的限量要求以下 O: Indicates that this toxic or hazardous substance contained in all of the homogeneous materials for this part is below the limit requirement in GB/T 26572-2011.</p> <p>表示該有毒有害物質至少在該部件的某一均質材料中的含量超出GB/T 26572-2011 標準規定的限量要求。 X: Indicates that this toxic or hazardous substance contained in at least one of the homogeneous materials used for this part is above the limit requirement in GB/T 26572-2011.</p>						
<p>All parts named in this table with an X are in compliance with the European Union's RoHS Legislation "Directive 2011/65/EU of the European Parliament and of the Council of 8 June 2011 on the restriction of the use of certain hazardous substances in electrical and electronic equipment."</p>						
<p>除另有特別的標註,此標記為針對所涉及產品的環保使用期標誌。某些部件會有一個不同的環保使用期(例如,電池單元模塊)貼在其產品上。 此環保使用期限只適用於產品是在產品手冊中所規定的條件下工作。 The Environmentally Friendly Use Period (EFUP) for all enclosed products and their parts are per the symbol shown here, unless otherwise marked. Certain parts may have a different EFUP (for example, battery modules) and so are marked to reflect such. The Environmentally Friendly Use Period is valid only when the product is operated under the conditions defined in the product manual.</p>						









**DAS WESENTLICHE.**

Leica Camera AG | Am Leitz-Park 5

35578 WETZLAR | DEUTSCHLAND

Telefon +49(0)6441-2080-0 | Telefax +49(0)6441-2080-333

[www.leica-camera.com](http://www.leica-camera.com)

**439-299.001-020 2025/4/DB**